

 CHERY

# TIGGO 5X



MANUAL DO PROPRIETÁRIO

## PARABÉNS POR ADQUIRIR O NOVO CAOACHERY TIGGO 5X!

Obrigado por adquirir seu novo CAOACHERY TIGGO 5X. Para operar e manter corretamente seu veículo e compreender suas características e controles, leia cuidadosamente este manual.

Mantenha sempre este manual no veículo para facilitar a sua consulta; ao revendê-lo, entregue-o juntamente com o veículo aos futuros proprietários, que necessitarão das informações contidas neste manual.

A CAOACHERY reserva-se o direito de alterar as características, acrescentar ou fazer melhorias em seus veículos a qualquer momento, sem aviso prévio e independente de qualquer formalidade legal, sem que isso incorra em obrigações de qualquer espécie, inclusive a obrigação de instalação em produtos fabricados anteriormente.

As Concessionárias CAOACHERY possuem técnicos especialmente treinados para oferecer todos os serviços de manutenção e reparos dos muitos sistemas exclusivos do seu veículo CAOACHERY. Quando você precisar de algum serviço, lembre-se de que a sua Concessionária CAOACHERY conhece melhor seu veículo, possui peças originais de fábrica e técnicos treinados para garantir a sua maior satisfação.

Dependendo do equipamento ou das características específicas de seu veículo, algumas descrições e ilustrações podem não se aplicar aos equipamentos encontrados em seu veículo.

Para mais informações, consulte a sua Concessionária CAOACHERY mais próxima.

Telefone e WhatsApp: 0800 77 24379

De segunda a sexta, das 8h às 20h

Sábados, das 9h às 15h

relacionamento@sac.caoachery.com.br

2026 CAOACHERY. Impresso no Brasil.

Todos os direitos reservados.

A reprodução por quaisquer meios, eletrônico ou mecânico, incluindo fotocópia, gravação ou qualquer outro tipo de armazenamento de informação, bem como a tradução, total ou parcial, não é permitida sem a autorização, por escrito, da CAOACHERY.

<b>INTRODUÇÃO .....</b>	<b>CAPÍTULO 1</b>
<b>EQUIPAMENTOS DE SEGURANÇA .....</b>	<b>CAPÍTULO 2</b>
<b>INSTRUMENTOS E CONTROLES .....</b>	<b>CAPÍTULO 3</b>
<b>ANTES DA CONDUÇÃO .....</b>	<b>CAPÍTULO 4</b>
<b>CONDUÇÃO .....</b>	<b>CAPÍTULO 5</b>
<b>MANUTENÇÃO ADEQUADA .....</b>	<b>CAPÍTULO 6</b>
<b>EM CASO DE EMERGÊNCIA .....</b>	<b>CAPÍTULO 7</b>
<b>DADOS TÉCNICOS.....</b>	<b>CAPÍTULO 8</b>
<b>MANUTENÇÃO PERIÓDICA .....</b>	<b>CAPÍTULO 9</b>
<b>ÍNDICE ALFABÉTICO.....</b>	<b>CAPÍTULO 10</b>



# Introdução

## Introdução

Parabéns por adquirir seu novo veículo CAO A Chery! Para operar e fazer manutenção corretamente no seu veículo e entender suas características e controles, leia este manual atentamente.

Este manual contém instruções importantes e dicas sobre a condução e manutenção regular do veículo. Familiarizar-se com a operação do veículo garante sua segurança e a economia ao conduzir.

A manutenção periódica regular manterá o veículo funcionando em boas condições. É extremamente recomendado que o seu veículo seja revisado nos intervalos de manutenção por uma Concessionária CAO A Chery, utilizando peças de reposição genuínas CAO A Chery. Qualquer dano causado por não seguir corretamente os procedimentos recomendados ou não fazer manutenção corretamente não será coberto pela garantia da CAO A Chery.

## Destaques

Embora todas as informações contidas neste manual sejam de fundamental importância, algumas instruções são destacadas e chamam a atenção para a prevenção de possíveis acidentes pessoais ou danos ao veículo.

Leia com atenção especial as afirmações precedidas pelas seguintes palavras:

### **Cuidado!**

**O texto chama a atenção e contém informações e cuidados para evitar acidentes e ferimentos pessoais.**

### **Atenção!**

**O texto chama a atenção e contém informações e cuidados para evitar possíveis danos ao veículo.**

### **NOTA**

**O texto contém informações sobre a utilização, cuidados e uso dos equipamentos do veículo.**



**Proteção ao Meio Ambiente**

Indica que os resíduos devem ser tratados ou eliminados de acordo com a regulamentação local de proteção ao meio ambiente, caso contrário, o meio ambiente poderá ser contaminado.



**Símbolo de Segurança**

Indica o que não deve ser feito.

## Como Ler Este Manual de Operação

### Conteúdo

Consulte o índice para selecionar a informação que você precisa.

### Atenção, Nota e Cuidado

Este manual contém informações sobre operação e manutenção do veículo. Observe as informações contidas em notas, atenção e cuidado. Caso contrário, poderão ocorrer danos ao seu veículo ou riscos à segurança.

### Símbolos do Veículo

Consulte a tabela de símbolos na página seguinte para a descrição dos símbolos usados através deste manual, e símbolos que aparecem em seu veículo.

### Índice

O índice deste manual contém a lista completa e detalhada para todos os assuntos relacionados ao veículo.

# CAPÍTULO 1 - INTRODUÇÃO

## Luzes de Advertência e Indicadoras



Luz Indicadora das Lanternas



Luz Indicadora de Direção e Luz de Advertência



Luz Indicadora do Farol Alto



Luz Indicadora da Luz de Nebulina Traseira



Luz de Advertência de Falha do Motor



Luz Indicadora do Acendimento Inteligente do Farol Alto (Branca)



Luz Indicadora de Falha do Acendimento Inteligente do Farol Alto (Âmbar)



Luz de Advertência do Nível Baixo do Combustível



Luz de Advertência do Airbag



Luz Indicadora de Baixa Temperatura do Líquido de Arrefecimento (Azul) (Motor em Fase de Aquecimento)



Luz de Advertência da Temperatura do Líquido de Arrefecimento (Vermelha)



Luz Indicadora de Desativação do ESP



Luz de Advertência do ESP



Luz de Advertência da Pressão do Óleo do Motor



Luz de Advertência do Sistema de Carga

**EPC**

Luz de Advertência do EPC



Luz indicadora de revisão



Luz de Advertência do Cinto de Segurança do Motorista e do Passageiro Dianteiro



Luz de Advertência de Velocidade Excessiva



Luz Indicadora de Aquecimento de Combustível



Luz Indicadora de Falha na Transmissão



Luz de Advertência do Sistema de Freio



Luz de Advertência da Pressão dos Pneus



Luz de Advertência do ABS



Luz Indicadora do Freio de Estacionamento Automático (Verde)



Luz Indicadora de Falha do Sistema do Freio de Estacionamento (Âmbar)



Luz Indicadora do Freio de Estacionamento (Vermelha)



Luz Indicadora do Sistema de Controle para Descida de Ladeiras (HDC) (Verde)



Luz Indicadora de Falha do Sistema de Controle Para Descida de Ladeira (Âmbar)



Luz de Advertência da Direção Elétrica



Luz Indicadora de Lembrete Para Descanso



Luz Indicadora do Piloto Automático (exceto versões Max Drive)



Luz Indicadora do Modo de Stand-by do Piloto Automático (exceto versões Max Drive)



Luz Indicadora do Modo de Limite de Velocidade Predefinida



Luz Indicadora do Modo de Limite de Velocidade Predefinida em Stand-by



Luz Indicadora de Cancelamento do Modo de Limite de Velocidade Predefinida

# CAPÍTULO 1 - INTRODUÇÃO



Luz Indicadora do Piloto Automático Adaptativo (ACC) (somente versões Max Drive)



Luz Indicadora do Piloto Automático Adaptativo (ACC) (Verde) (somente versões Max Drive)



Luz de Advertência do Piloto Automático Adaptativo (ACC) (Âmbar) (somente versões Max Drive)



Luz Indicadora de Advertência do Sistema de Detecção de Ponto Cego (BSD) (Âmbar)



Luz Indicadora do Sistema de Detecção de Ponto Cego (BSD) (Verde)



Luz Indicadora do Sistema de Frenagem de Emergência Automática (AEB) (Vermelha) (somente versões Max Drive)



Luz Indicadora de Falha no Sistema de Frenagem de Emergência Automática (AEB) (Âmbar) (somente versões Max Drive)



Luz Indicadora de Ativação do Sistema de Advertência de Mudança de Faixa (LDW) (Verde) (somente versões Max Drive)



Luz Indicadora do Sistema de Advertência de Mudança de Faixa (LDW) em Stand-by (Cinza) (somente versões Max Drive)



Luz Indicadora de Atuação no Sistema de Advertência de Mudança de Faixa (LDW) (Âmbar, piscando) (somente versões Max Drive)



Luz Indicadora de Falha no Sistema de Advertência de Mudança de Faixa (LDW) (Âmbar) (somente versões Max Drive)



(Âmbar)  
Indica uma situação potencialmente perigosa que, se não for evitada, pode resultar em danos ao seu veículo, ferimentos pessoais ou até morte

## Índice Ilustrado

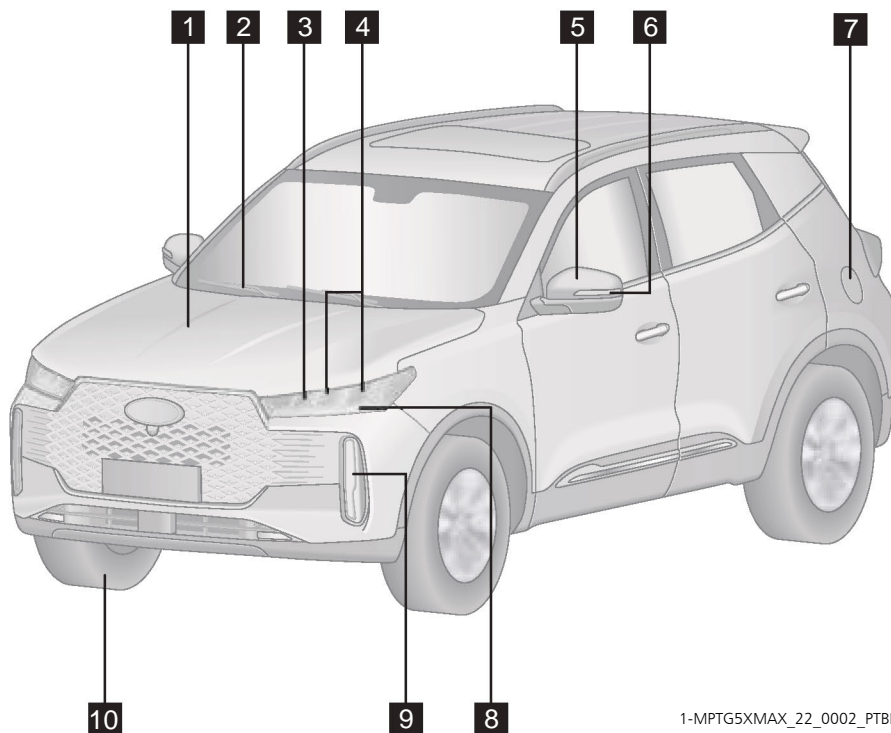

1. Capô
2. Limpador para-brisa
3. Farol alto
4. Farol baixo
5. Espelho retrovisor externo
6. Luz indicadora de direção
7. Portinhola de abastecimento de combustível
8. Luz indicadora de direção dianteira
9. Luz de condução diurna
10. Pneus

1-MPTG5XMAX\_22\_0002\_PTBR

## Índice Ilustrado (continuação)

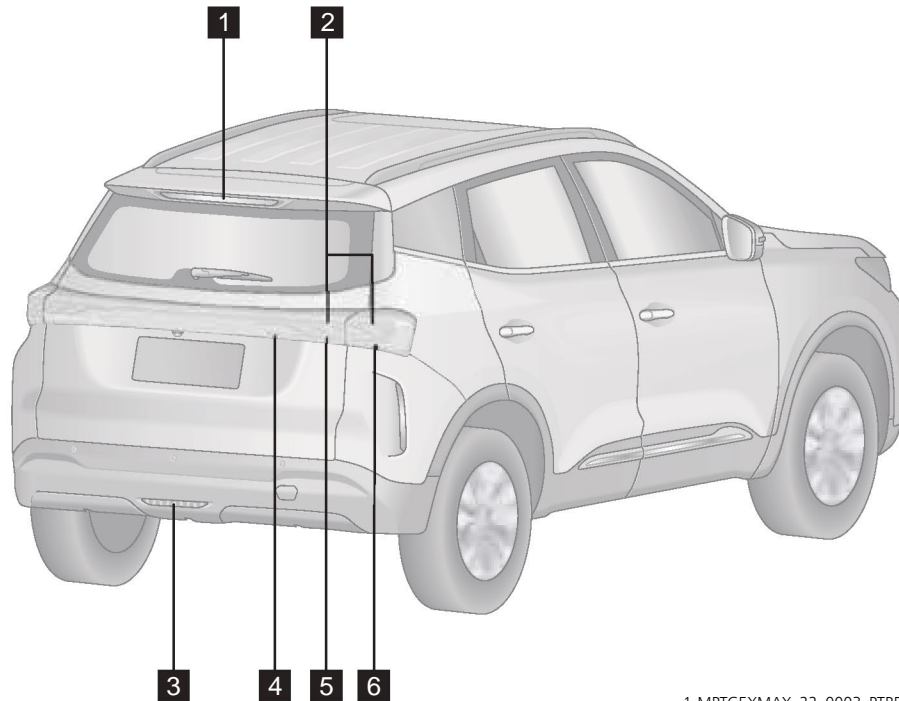

1. Luz de freio elevada
2. Luz de posição
3. Luz de neblina traseira
4. Luz auxiliar de freio
5. Luz de freio
6. Luz indicadora de direção traseira

1-MPTG5XMAX\_22\_0003\_PTBR

## CAPÍTULO 1 - INTRODUÇÃO

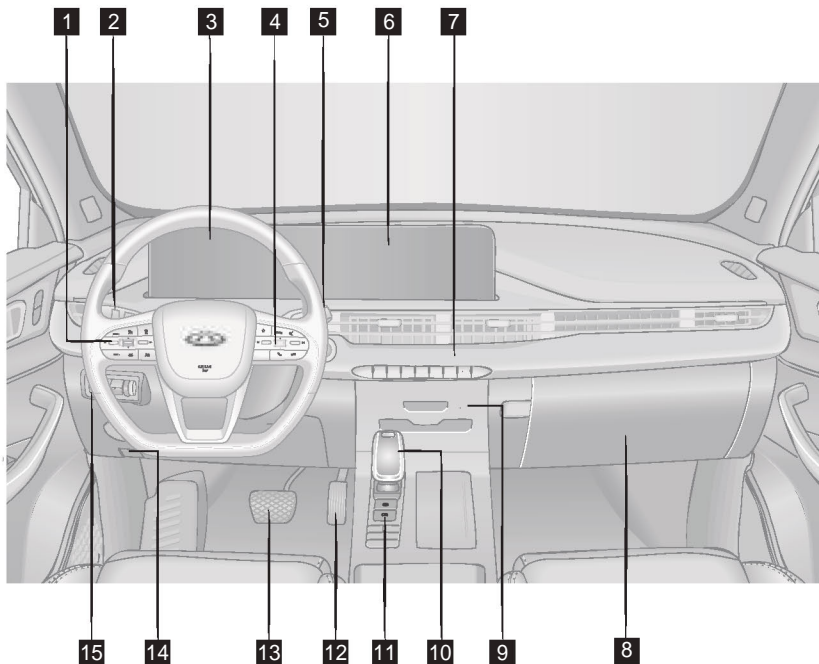

1-MPTG5XMAX\_22\_0001\_PTBR

1. Botões de navegação do painel de instrumentos/controles do Piloto Automático
2. Interruptor combinado de iluminação
3. Display duplo (Painel de instrumentos)
4. Botões de acesso rápido do sistema multimídia
5. Interruptor do limpador e lavador
6. Sistema multimídia
7. Painel de controle do sistema multimídia
8. Porta-luvas
9. Painel de controle do sistema de ar-condicionado
10. Alavanca seletora
11. Interruptor do freio de estacionamento elétrico  
Interruptor do freio de estacionamento automático  
Interruptor do sistema de controle para descida de ladeiras (HDC)
12. Pedal do acelerador
13. Pedal de freio
14. Alavanca de liberação do capô
15. Seletor de nivelamento dos faróis  
Interruptor de desativação do ESP

## Etiqueta Nacional de Segurança Veicular (ENSV)

A Etiqueta Nacional de Segurança Veicular (ENSV) informa ao consumidor quais itens e tecnologias de segurança estão presentes no veículo.

Quando aplicável, a etiqueta é afixada na parte superior direita do para-brisa, conforme regulamentação da SENATRAN.

As informações oficiais da ENSV para cada modelo e versão podem ser consultadas no portal do Governo Federal, na área da SENATRAN (Secretaria Nacional de Trânsito):

<https://portalservicos.senatran.serpro.gov.br/#/home>

## Características do Veículo e Inspeção do Veículo Novo

### Características do Veículo

Este manual contém as informações atuais do veículo CAO A Chery Tiggo 5X até o momento de sua impressão. Portanto, dependendo do equipamento do veículo ou das características específicas do seu veículo, algumas descrições e ilustrações podem ser diferentes do equipamento presente no seu veículo.

Este veículo está em conformidade com o PRO-CONVE (Programa de Controle da Poluição do Ar por Veículos Automotores).

Mantendo seu veículo corretamente regulado com as instruções do fabricante, você estará contribuindo para a melhoria das condições do meio ambiente, além de garantir o adequado desempenho do veículo.

### Inspeção do Veículo Novo

Antes de disponibilizar qualquer veículo CAO A Chery para ser vendido, a Concessionária CAO A Chery fará a inspeção no veículo baseada nos procedimentos descritos pela CAO A Chery.

### Controle de Emissões

- A emissão máxima de CO (monóxido de carbono) na rotação de marcha lenta e ponto de ignição (avango inicial) especificados deve ser até 0,2%. Este valor é válido

para combustível padrão especificado para o teste de emissões.

- Não deve ocorrer a emissão de gases do cárter do motor para a atmosfera em nenhum regime do veículo.
- O veículo possui um sistema antipolvente de gases evaporados do tanque de combustível (câister).
- O veículo atende os limites de emissões de poluentes, conforme o Programa de Controle de Poluição do Ar por Veículos Automotores (PROCONVE), de acordo com a Resolução CONAMA nº 492/18 e suas atualizações vigentes na data de sua fabricação.
- Não existe ajuste externo da rotação da marcha lenta. O ajuste da porcentagem de CO e da rotação da marcha lenta são feitos eletronicamente através do módulo de controle eletrônico – ECM.
- Poderá ser utilizada qualquer mistura (em qualquer proporção) de etanol e gasolina (aprovados conforme legislação em vigor). O funcionamento do motor será corrigido automaticamente pelo sistema de injeção eletrônica de acordo com o combustível utilizado.

Certifique-se quanto a procedência do combustível, pois a utilização de combustível fora de especificação poderá acarretar danos irreversíveis ao motor.

### **⚠ Atenção!**

O uso de combustível diferente do especificado poderá afetar os níveis de poluentes emitidos e poderá comprometer o desempenho do veículo, causar danos aos componentes do sistema de alimentação e do próprio motor, e estes danos não serão cobertos pela garantia.

Todo o serviço de manutenção deve ser executado de acordo com o Plano de Manutenção Preventiva para que o veículo permaneça dentro dos padrões antipoluentes.

### **Ruídos Veiculares**

Este veículo atende aos requisitos vigentes de controle de emissões sonoras aplicáveis a veículos automotores, estando em conformidade com os padrões técnicos e ambientais estabelecidos pelos órgãos competentes.



## **CAOA CHERY ASSISTANCE**

Assistência 24 horas oferecida pela CAO A Chery aos proprietários de veículo da marca, válido por 12 meses a partir da entrega da primeira venda do veículo assistido.

Para acionamento do serviço de assistência e mais informações, ligue 0800 7724379.

Atendimento disponível 24 horas por dia, 7 (sete) dias por semana.

### **Condições Gerais**

#### **Artigo 1 - Definições**

##### **Usuário**

Entende-se por Usuário, todo motorista do veículo assistido, desde que tenha residência habitual no Brasil.

##### **Beneficiário**

Entende-se por Beneficiário, além do Usuário, os demais ocupantes do Veículo Assistido desde que sejam afetados por pane, acidente de trânsito, roubo ou furto deste veículo.

##### **Veículo Assistido**

Entende-se por VEÍCULO ASSISTIDO, todo veículo da marca CAO A Chery, dentro do período de garantia do fabricante, de passeio ou uso misto, adquirido na rede de Concessionária de todo o Brasil.

##### **Período de Validade**

Válido por 12 (doze) meses a partir da data de entrega da primeira venda do Veículo Assistido, conforme constante neste manual.

##### **Pane**

Entende-se por PANE todo defeito de origem mecânica ou elétrica, reconhecidos pelo fabricante, que impeçam a locomoção do veículo por seus próprios meios, excluindo-se os casos de falta de combustível, pneus furados ou avariados.

##### **Acidente**

Entende-se por ACIDENTE a colisão, abalramento ou capotagem envolvendo direta ou indiretamente o veículo e que impeça o mesmo de se locomover por seus próprios meios.

##### **Carro Reserva**

Entende-se por CARRO RESERVA o veículo de locação, categoria 1.0 com ar-condicionado, destinado ao uso do Usuário exclusivamente durante o período de imobilização do Veículo Assistido, até o limite de dias previstos nas condições gerais.

#### **Artigo 2 - Limite Territorial**

No que se refere às coberturas do Veículo Assistido (artigo 4), não haverá qualquer franquia quilométrica para os serviços descritos nos itens:

- a) Reboque, Transporte ou Socorro Mecânico do Veículo Assistido;
- b) Transporte dos Beneficiários, por Imobilização do Veículo Assistido;
- c) Transporte dos Beneficiários, por Roubo ou Furto do Veículo Assistido;
- d) Carro Reserva.

Para os demais serviços previstos no mesmo (artigo 4), o direito as prestações dos serviços de assistência começam a partir de 50 km da residência do Usuário.

### **Artigo 3 - Âmbito Territorial e Duração**

O âmbito territorial da Assistência será a seguinte:

- a) No que se refere aos veículos (artigo 4), entender-se a todo Território Nacional, desde que respeitadas as condições do artigo 2 e observadas as exclusões deste contrato.
- b) A duração das garantias dos serviços de assistência aqui descritos, fica limitada a vigência de 12 (doze) meses a partir da data de entrega da primeira venda do Veículo Assistido, conforme constante neste manual.

### **Artigo 4 - Garantias de Assistência aos Veículos Assistidos e seus Ocupantes**

As coberturas relativas aos Veículos Assistidos, abrangem as modalidades previstas neste artigo, que serão prestadas conforme descritas a seguir, desde que respeitados os artigos anteriores.

#### **Serviços sem Limite de Franquia Quilométrica**

- a) REBOQUE, TRANSPORTE OU SOCORRO MECÂNICO DO VEÍCULO ASSISTIDO

#### **Socorro Mecânico: Partida com Bateria Auxiliar**

Ocorrendo a impossibilidade de partida do motor por descarga da bateria, a CAO A CHERY ASSISTANCE providenciará a remoção do veículo conforme previsto na descrição da garantia REBOQUE, deste artigo.

#### **Limite**

Até R\$ 500,00 (quinhentos reais) por evento.

#### **Reboque**

Na impossibilidade de reparo no local do evento, em situações que o Veículo Assistido não puder circular, por pane, acidente, roubo ou furto, a CAO A CHERY ASSISTANCE arcará com os gastos do reboque ou transporte do veículo

até a Concessionária CAO A Chery mais próxima ao local do evento.

#### **b) TRANSPORTE DOS BENEFICIÁRIOS, POR IMOBILIZAÇÃO DO VEÍCULO ASSISTIDO**

Ocorrendo pane ou acidente do Veículo Assistido, a CAO A CHERY ASSISTANCE arcará com os seguintes gastos:

O transporte dos Beneficiários até o domicílio do Usuário, quando a reparação do veículo não puder ser efetuada nas 24 horas seguintes e/ou precise de um tempo superior a 6 horas para reparo, de acordo com as normas da Concessionária da marca CAO A CHERY, prestador do atendimento no momento da remoção e notificação pelo Usuário à CAO A CHERY ASSISTANCE.

Nestas circunstâncias e quando o número de Beneficiários for de 2 ou mais e desde que exista locadora de automóveis no município em que o veículo se encontre imobilizado, poderão elas optar pelo aluguel de um automóvel nacional do tipo econômico, com ar-condicionado e direção hidráulica, ou de acordo com as possibilidades da estrutura do local onde ocorreu o evento, por um período máximo de até 2 (duas) diárias, com um valor equivalente a R\$ 150,00 (Cento e Cinquenta Reais) por dia e um total de R\$ 300,00 (Trezentos Reais) para as duas diárias.

Não estarão cobertos em qualquer hipótese os gastos de combustível e pedágio.

Esta prestação está sujeita às normas das locadoras de veículos.

Se o Usuário optar pela continuação da viagem, a CAO A CHERY ASSISTANCE providenciará o serviço e arcará com os gastos de transporte até o local de destino, sempre que este custo não supere o valor da prestação do serviço de transporte para retorno à residência do Usuário.

### c) TRANSPORTE DOS BENEFICIÁRIOS, POR ROUBO OU FURTO DO VEÍCULO ASSISTIDO

Em caso de roubo ou furto do Veículo Assistido e uma vez formalizada a comunicação às autoridades competentes pelo Usuário, a CAO A CHERY ASSISTANCE assumirá os gastos previstos no item “b” deste artigo.

### d) CARRO RESERVA

Tendo ingressado o veículo assistido em uma Concessionária da marca CAO A Chery, devido a pane e o prazo de reparo previsto notificado/confirmado pela Concessionária for superior a 48 (quarenta e oito horas), será disponibilizado um veículo cortesia de aluguel, de categoria “1.0” com ar-condicionado por um período máximo de até 2 (duas) diárias, para a solução de problemas emergenciais, desde que exista possibilidade nas empresas locadoras de automóveis estabelecidas em um raio de até 100 km do local onde o Usuário se encontre.

A CAO A CHERY ASSISTANCE pagará as despesas referentes às diárias, correndo por conta do Beneficiário as despesas referentes a combustível, pedágio, balsas (transporte marítimo), multas e franquia do seguro (em caso de danos no veículo cortesia).

No caso de mau uso do veículo locado ou no caso de danos contra terceiros por culpa do Usuário, a responsabilidade será integralmente do mesmo.

Informamos que o Usuário deverá respeitar as normas internacionais de locação de veículos: apresentar carteira de identidade, ter idade mínima de 21 anos, possuir carteira de habilitação há mais de 2 (dois) anos, ser portador de cartão de crédito com limite suficiente para atendimento nas exigências da locadora (para garantia de despesas extras como combustível, multas, horas extras etc.) em caso de pessoa jurídica, a empresa deverá indicar o nome do funcionário que utilizará o veículo locado e que apresentará a devida documentação no local de retirada do veículo.

### NOTA

**Garantia válida somente para a opção 1, conforme quadro resumo.**

### Serviços Prestados para Eventos Ocorridos a Partir de 50 km da Residência do Beneficiário

#### e) ESTADIA DOS BENEFICIÁRIOS, POR IMOBILIZAÇÃO DO VEÍCULO ASSISTIDO

No caso de pane ou acidente do Veículo Assistido, quando a reparação do veículo não puder ser efetuada no mesmo dia de sua imobilização e precise de um tempo superior a 2 horas, de acordo com as normas da Concessionária da marca e notificações do Usuário a CAO A CHERY ASSISTANCE, serão cobertos os seguintes gastos:

Estadia em hotel, com diária de até R\$ 100,00 (Cem Reais) por dia, e no máximo de 02 (duas) diárias e por Beneficiário.

### NOTA

**Neste caso, desde que a impossibilidade de continuação e/ou retorno da viagem não esteja relacionada à falta de estrutura local e/ou dificuldade pontual por parte da CAO A CHERY ASSISTANCE (Exemplo: horário do evento, dentre outros), o Usuário ao optar pela estadia, não mais terá direito dentro do mesmo evento aos serviços descritos no item “B” deste artigo, ou seja, transporte dos beneficiários por imobilização do veículo assistido.**

### f) ESTADIA DOS BENEFICIÁRIOS POR ROUBO OU FURTO DO VEÍCULO ASSISTIDO

Em caso de roubo ou furto do veículo e, uma vez formalizada a comunicação às autoridades competentes pelo Usuário, poderá ele optar pelos gastos previstos no item “d” deste artigo.

#### NOTA

**Neste caso, desde que a impossibilidade de continuação e/ou retorno da viagem não esteja relacionada à falta de estrutura local e/ou dificuldade pontual por parte da CAO A CHERY ASSISTANCE (Exemplo: horário do evento, dentre outros), o Usuário ao optar pela estadia, não mais terá direito dentro do mesmo evento aos serviços descritos no item “C” deste artigo, ou seja, transporte dos beneficiários por imobilização do veículo assistido.**

### g) DEPÓSITO OU GUARDA DO VEÍCULO ASSISTIDO, REPARADO OU RECUPERADO

Se a reparação do veículo assistido exigir um tempo de imobilização superior a 72 horas ou se, em caso de roubo ou furto o automóvel for recuperado posteriormente a saída do Usuário do local da ocorrência, a CAO A CHERY ASSISTANCE arcará com o seguinte gasto:

Depósito ou guarda do veículo assistido, re-

parado ou recuperado, até que o mesmo seja retirado do local pelo Usuário ou pessoa habilitada que ela designar, até o valor máximo equivalente a R\$ 100,00 (Cem Reais) por evento.

### h) TRANSPORTE DO USUÁRIO EM CASO DE REPARAÇÃO OU RECUPERAÇÃO DO VEÍCULO ASSISTIDO

Se a reparação do veículo assistido exigir um tempo de imobilização superior a 72 horas ou se, em caso de roubo ou furto o automóvel for recuperado posteriormente a saída do Usuário do local onde o veículo assistido tiver sido reparado ou recuperado.

h.l) Transporte para o Usuário ou pessoa habilitada que ele designar, até o local onde o Veículo Assistido houver sido reparado ou recuperado.

A CAO A CHERY ASSISTANCE não assumirá os referidos gastos quando o custo de reparação do veículo for superior ao seu valor de venda.

#### i) SERVIÇO DE MOTORISTA PROFISSIONAL

Na caso de impossibilidade do Usuário de conduzir o veículo assistido por motivo de doença, acidente ou falecimento e se nenhum dos Beneficiários acompanhantes puder substituí-lo com a devida habilitação, a CAO A CHERY ASSISTANCE arcará com os gastos da contratação de um motorista profissional para transportar o veículo assistido junto com seus ocupantes diretamente até o domicílio habitual do Usuá-

rio ou diretamente até o ponto de destino da viagem, desde que em território nacional.

### Artigo 5 - Nota Geral

A responsabilidade da CAO A CHERY ASSISTANCE sobre todas as despesas de transporte referidas nas alíneas anteriores está limitada ao custo da tarifa econômica em transporte regular de passageiros.

### Artigo 6 - Exclusões

1. ALÉM DAS EXCLUSÕES JÁ PARTICULARIZADAS NESTE CONTRATO, NÃO SERÃO CONCEDIDAS AS PRESTAÇÕES SEGUINTE:
  - a) Serviços solicitados diretamente pelo Beneficiário, sem prévio consentimento da CAO A CHERY ASSISTANCE, exceto nos casos de força maior ou impossibilidade material comprovada.
  - b) Assistência a toda e qualquer consequência resultante de morte ou lesões causadas, direta ou indiretamente por atividades criminosas ou dolosas do Beneficiário.
  - c) Assistência derivada de óbito por suicídio, ou lesões e consequências decorrentes de tentativas do mesmo.
  - d) Assistência por doenças ou estados patológicos produzidos por consumo voluntário de álcool, drogas, produtos tóxicos, narcóticos ou medicamentos adquiridos sem recomendação médica.

- e) Assistência derivada da participação do veículo assistido em competições, apostas ou provas de velocidade.
  - f) Assistência derivadas de panes repetitivas que caracterizam falta manifesta de manutenção do veículo assistido.
  - g) Assistência aos ocupantes do veículo transportados gratuitamente em consequência de “auto-stop” (carona) e àqueles que ultrapassem a capacidade nominal do veículo assistido.
  - h) Assistência ao Usuário / Beneficiários ou ao veículo assistido quando em trânsito por estradas ou caminhos de difícil acesso aos veículos comuns, impedidos ou não abertos ao tráfego, de areias fofas ou movediças.
  - i) Despesas extras da estadia como: refeições, bebidas, e todas aquelas que não estejam incluídas no custo da diária do hotel.
2. EXCLUEM-SE AINDA DAS PRESTAÇÕES E COBERTURAS DE CAO A CHERY ASSISTANCE, AS DERIVADAS DOS SEGUINTE FATOS:
- a) Atos de terrorismo, revoltas populares, greves, sabotagem, guerras e quaisquer perturbações de ordem pública.
  - b) Atos ou atividades das Forças Armadas ou de Forças de Segurança em tempos de paz.
  - c) Os eventos que tenham por causa irradiações provenientes da transmutação ou de-sintegração nuclear ou da radioatividade.
  - d) Eventos decorrentes de fenômenos da natureza, de caráter extraordinário, tais como: inundações, terremotos, erupções vulcânicas, tempestades ciclônicas atípicas, furacões, maremotos, quedas de corpos siderais, meteoritos etc.
3. FICAM EXCLUÍDOS DAS PRESTAÇÕES PREVISTAS NESTE CONTRATO OS ATOS PRATICADOS POR AÇÃO OU OMISSÃO DO BENEFICIÁRIO, CAUSADAS POR MÁ FÉ.

### **Artigo 7 - Comunicação**

Quando ocorrer algum fato objeto de cobertura das prestações dos serviços de assistência, o Beneficiário solicitará pelo telefone a assistência correspondente, informando seu nome, placa do veículo, número do chassi, bem como o local onde se encontra e o serviço de que necessita.

### **Artigo 8 - Cancelamento dos Direitos de Prestação dos Serviços**

A CAO A CHERY ASSISTANCE, se dá o direito de cancelar automaticamente estas garantias sempre que:

- a) O Beneficiário causar ou provocar intencionalmente um fato que dê origem à necessidade de prestação de qualquer um dos serviços aqui descritos.
- b) O Beneficiário omitir informações, ou fornecer intencionalmente informações falsas.

Para mais informações, acesse o site:  
[www.caoachery.com.br](http://www.caoachery.com.br)



# Operação dos Equipamentos de Segurança

### Precauções Importantes de Segurança

Este capítulo apresenta uma visão geral das instruções sobre condução, condições de segurança e outras informações importantes.

O manual também irá fornecer informações e sugestões para uma condução segura.

Algumas sugestões importantes de segurança são listadas abaixo.

### Utilização Adequada dos Cintos de Segurança

O cinto de segurança é um dos dispositivos de segurança mais importante em um veículo, e que pode oferecer proteção às pessoas, em caso de acidente ou em uma frenagem de emergência.

Embora os airbags também forneçam uma função de proteção, os mesmos são designados para não acionar até acontecer um acidente frontal médio ou grave. Portanto, é fundamental certificar-se de que as pessoas no interior do veículo estão utilizando os cintos de segurança.

### Perigo dos Airbags

Embora os airbags tenham uma função de proteção, os mesmos podem causar lesões graves ou até mesmo fatais, em caso de acidentes, àqueles que se sentarem de frente aos airbags e não utilizarem o cinto de segurança.

### Não Dirija após Ingerir Bebidas Alcoólicas

O álcool faz a reação do motorista ficar mais lenta e a resposta para situações da condução muda. Para a segurança de todos, não dirija o veículo após ingerir bebidas alcoólicas.

### Controlando a Velocidade de Condução

Dirigir em velocidade excessiva é a principal causa dos acidentes de trânsito. Então, sempre observe os limites de velocidades designados e leve em conta as condições da via e do clima.

### Não Dirija Utilizando Telefone Celular

#### NOTA

- O uso de telefones móveis pelo motorista é proibido ao dirigir o veículo.
- Preste atenção para dirigir com segurança.

#### Cuidado!

Envolver-se em uma conversa telefônica ou em outras atividades que desviem sua atenção durante a condução do veículo pode causar uma colisão com possibilidade de danos físicos e/ou materiais aos ocupantes e/ou terceiros. Lembre-se, as situações no trânsito mudam rapidamente.

### Instruções sobre Cintos de Segurança

Para a segurança de todos, leia todas as informações e avisos neste capítulo cuidadosamente e siga-os estritamente antes e durante a condução.

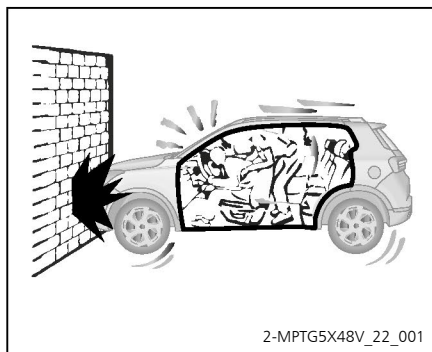

### Cintos de Segurança

#### Importância da Utilização dos Cintos de Segurança

Em caso de acidente ou frenagem de emergência, os passageiros que não estiverem utilizando ou não utilizarem corretamente os cintos de segurança, podem ser arremessados para frente, devido à desaceleração súbita do veículo, o que pode resultar em ferimentos graves ou mesmo fatais para o motorista ou passageiros.



Em caso de acidente ou frenagem de emergência mesmo em baixa velocidade, a desaceleração à qual o corpo é submetido é muito intensa, para que o motorista ou o passageiro dianteiro possam se segurar simplesmente pela força dos braços, o que faz com que os passageiros que não estiverem utilizando ou não utilizarem corretamente os cintos de segurança, sejam arremessados violentamente para frente. Se eles colidirem com quaisquer objetos, podem ser feridos de forma grave ou fatal.

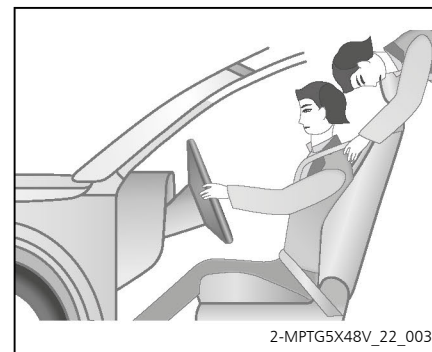

Igualmente, os passageiros traseiros devem utilizar o cinto de segurança adequadamente. Caso contrário, o mesmo pode ocorrer em caso de acidente ou frenagem de emergência.

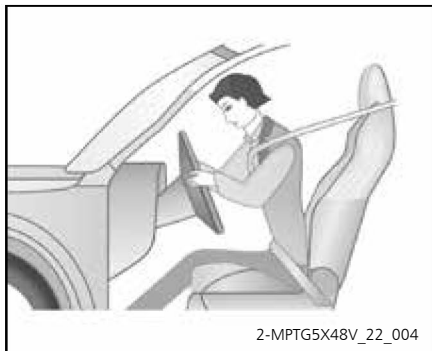

A utilização correta dos cintos de segurança reduz de forma eficaz a possibilidade de lesões às pessoas no veículo, em caso de acidente ou frenagem de emergência.

Utilizar os cintos de segurança corretamente irá segurar os passageiros no banco. Em caso de colisão frontal, lateral ou traseira, ou mesmo um capotamento, os cintos protegerão os passageiros de bater em objetos no interior ou de serem arremessados para fora do veículo.

Certifique-se de que todos em seu veículo estejam sentados e usando o cinto de segurança corretamente. Nunca use o cinto de segurança em mais de uma pessoa.

Certifique-se de que o cinto de segurança esteja bem fixado, sem frouxidão, torções ou obstáculos.

Em uma colisão, uma criança sem proteção, até mesmo um bebê, pode sofrer ferimentos graves dentro do veículo se não estiver usando o cinto de segurança ou assento para criança adequadamente. A força necessária para manter até mesmo um bebê em seu colo pode tornar-se tão grande que você não conseguirá segurar a criança, não importa o quão forte você seja, a criança e outras pessoas poderão ser gravemente feridas. Toda criança presente em um veículo deverá estar usando um sistema de proteção apropriado para o seu tamanho.

### NOTA

**É obrigatório o uso do cinto de segurança para motorista e passageiros (inclusive no banco traseiro) em todas as vias do território nacional.**

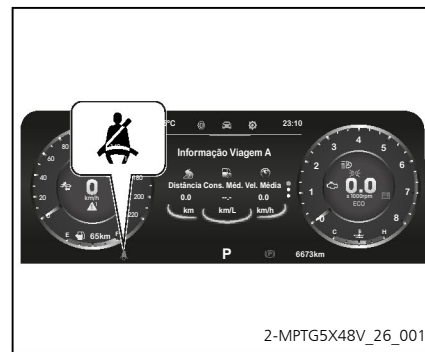

### Luz de Advertência do Cinto de Segurança Dianteiro

Caso algum cinto de segurança dianteiro não esteja colocado ou devidamente afivelado:

Se algum cinto de segurança dianteiro (quando ocupado) não for colocado e a velocidade do veículo for inferior a 25 km/h, a luz de advertência do cinto de segurança irá piscar, mas o alerta sonoro não será emitido. Se o cinto de segurança dos assentos traseiros não estiver preso ou firmemente afivelado e a velocidade do veículo for de 25 km/h ou mais, o indicador no painel de instrumentos acenderá por 30 segundos e depois apagará, acompanhado de alarme sonoro. O indicador vermelho acenderá quando o cinto de segurança correspondente não estiver preso e apagará quando estiver preso.

### ⚠ Atenção!

- A luz de advertência do cinto de segurança dianteiro se acenderá, caso um passageiro estiver sentado no banco dianteiro sem utilizar o cinto de segurança devidamente afivelado.
- A luz de advertência do cinto de segurança dianteiro poderá se acender, caso algum objeto pesado seja colocado sobre o assento do banco do passageiro dianteiro.



Certifique-se de que todos os ocupantes no veículo estejam sentados e utilizando o cinto de segurança corretamente durante todo o percurso do veículo.

Não observar esta instrução aumentará a possibilidade de ferimentos graves ou fatais em caso de acidentes. Verifique regularmente os cintos de segurança. Se você perceber que algum dos cintos de segurança não funciona corretamente, leve o veículo para inspeção, reparo ou substituição em uma Concessionária CAO A Chery.

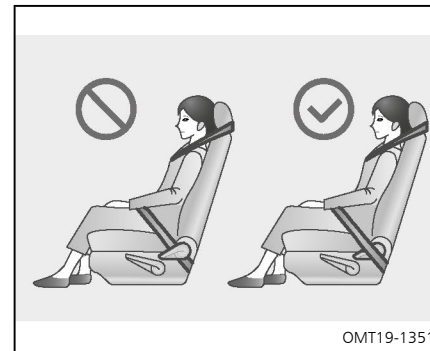

### Utilização Correta do Cinto de Segurança

Ajuste o ângulo do encosto do assento, sente-se ereto e bem recuado no assento. Posicione a cinta do cinto de segurança o mais baixo possível nos quadris - não na cintura - e, em seguida, puxe a parte do ombro para cima, de modo que ela passe completamente sobre o ombro, mas não entre em contato com o pescoço ou deslize do ombro. Use o cinto de segurança após ajustar o assento manual para a posição apropriada; Retire o cinto de segurança a tempo se ele acidentalmente entrar na parte interna da alavanca de ajuste do assento, caso contrário, o cinto de segurança será desgastado ou danificado.

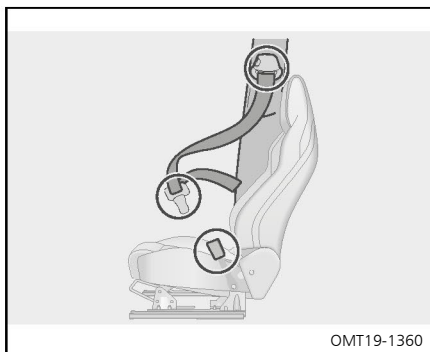

### Manutenção do Cinto de Segurança

O cinto de segurança deverá ser inspecionado regularmente quanto a danos e desfiamento. O cinto de segurança deverá ser verificado imediatamente e ter seus componentes relacionados substituídos em uma Concessionária CAO A Chery, caso se envolva em algum acidente.

#### **⚠ Cuidado!**

Não tente reparar ou lubrificar o mecanismo do retrator ou da fivela do cinto de segurança, e nem modificá-los de qualquer maneira. Caso contrário, a CAO A Chery não será responsável por qualquer problema que possa ser causado.

#### **⚠ Atenção!**

- Se o seu veículo estiver envolvido em um acidente grave, mesmo que o cinto de segurança não esteja obviamente danificado, você deve entrar em contato com a Concessionária CAO A Chery para inspeção e reparo.
- Certifique-se de que a cinta e a fivela estejam travadas e a cinta não esteja torcida. Se o cinto de segurança não funcionar corretamente, entre em contato com a Concessionária CAO A Chery para inspeção e reparo imediatamente.
- Não tente instalar, remover, modificar, desmontar ou descartar os cintos de segurança. Se houver necessidade de qualquer um desses serviços, leve o veículo a uma Concessionária CAO A Chery para realizar os reparos necessários.

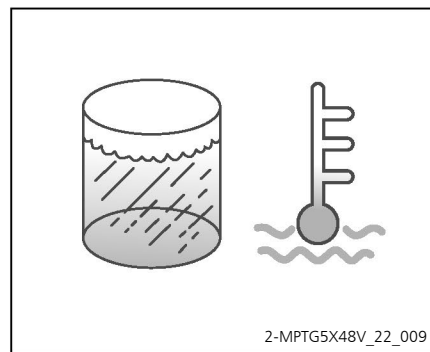

O cinto de segurança deverá ser lavado com detergente neutro e água morna. Deixe-o secar naturalmente ao invés de utilizar aquecedores manuais.

#### **⚠ Cuidado!**

- Não utilize detergentes químicos, água fervente, alvejante ou corante para lavar o cinto de segurança.
- Não permita que a água entre no mecanismo do retrator do cinto.

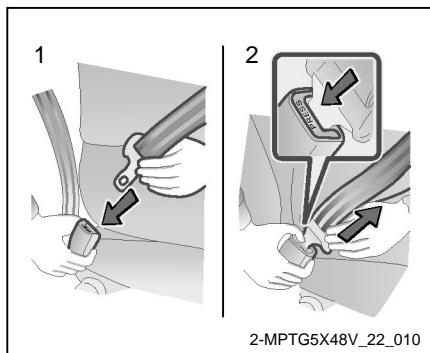

### Colocação e Liberação do Cinto de Segurança

1. Para colocar o cinto de segurança, pressione a lingueta na fivela até ouvir um som de clique.
2. Pressione o botão de liberação para reair o cinto de segurança. Se o cinto de segurança não retrair suavemente, puxe-o para fora e verifique quanto a dobras e torções. Certifique-se de que o cinto de segurança se retraia de forma suave.

### ⚠ Cuidado!

- Certifique-se de que a posição da fivela do cinto de segurança esteja correta e esteja travada com segurança, pois o uso incorreto pode causar ferimentos graves.
- Não utilize um cinto de segurança com folga na fivela. Caso contrário, o cinto de segurança não protegerá os passageiros em caso de frenagem súbita ou colisão.

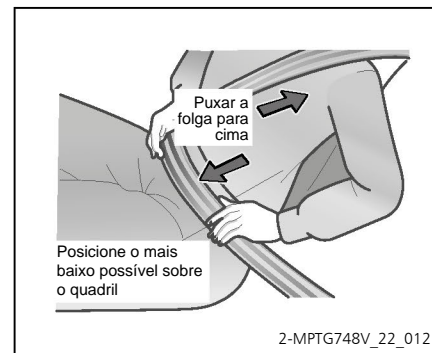

### Cinto de Segurança de Três Pontos

O cinto de segurança travará ao ser puxado rapidamente, porém ao puxá-lo lentamente não será travado.

### Ajuste a posição do cinto de segurança de três pontos

Posicione o cinto abdominal o mais baixo possível sobre o quadril, e não sobre o estômago. Ao ajustá-lo na posição correta, puxe o cinto transversal para cima para remover a folga do cinto de segurança abdominal.

### ⚠ Cuidado!

- Certifique-se de que todos os passageiros usem o cinto de segurança corretamente.
- Cada cinto de segurança é para apenas uma pessoa. Não use um cinto de segurança para mais de uma pessoa, mesmo em caso de crianças.
- É recomendado que crianças sejam acomodadas no banco traseiro e que sempre usem o cinto de segurança ou sistemas de proteção infantil.
- Certifique-se de que a parte transversal do cinto esteja posicionada pela parte central do ombro. O cinto deverá passar longe do pescoço, mas sem cair pelo ombro. Não observar estas notas poderá reduzir a eficiência de proteção em caso de acidente.
- Tanto o cinto posicionado muito alto quanto o cinto com folga podem causar ferimentos graves, caso a pessoa escorregue por sob o cinto abdominal em caso de colisão ou de outros eventos inesperados. Mantenha o cinto abdominal posicionado o mais baixo possível sobre o quadril.
- Não coloque o cinto transversal por baixo do braço.

### ⚠ Cuidado!

- Não recline o banco além do necessário para obter uma condução confortável. Os cintos de segurança são mais eficientes quando os passageiros estão sentados com uma postura reta e bem apoiados no encosto do banco.
- Ao puxar o cinto de segurança, ele deverá travar, caso seja puxado com força, ou caso o veículo esteja em uma ladeira.
- Não utilize roupas folgadas ou grossas durante a condução. Para se obter a melhor proteção, o cinto de segurança deverá estar o mais próximo possível do corpo.

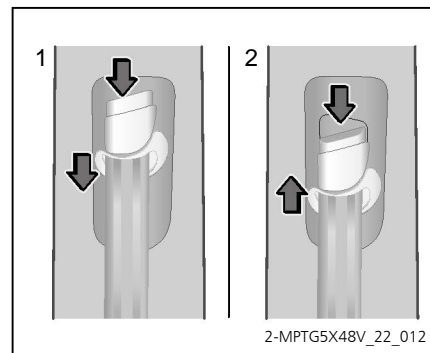

2-MPTG5X48V\_22\_012

### Ajuste da Altura da Ancoragem do Cinto de Segurança dos Bancos Dianteiros

1. Puxe para baixo a ancoragem superior do cinto de segurança, enquanto aciona o botão de liberação.
2. Puxe para cima a ancoragem superior do cinto de segurança, enquanto aciona o botão de liberação.

### Acomodação das Fivelas do Cinto de Segurança do Banco Traseiro

As fivelas do cinto de segurança traseiro deverão ser acomodadas quando não estiverem em uso.

As fivelas do cinto de segurança deverão ser acomodadas antes de se rebater o banco traseiro.

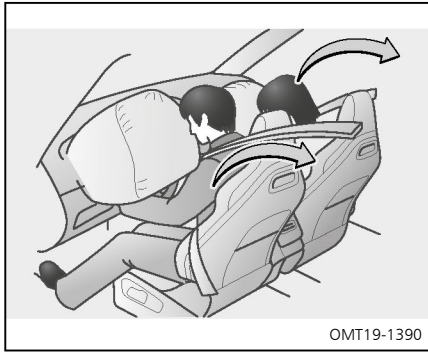

### Pré-tensionadores do Cinto de Segurança Dianteiro

Os cintos de segurança do motorista e do passageiro dianteiro com pré-tensionadores são designados para serem ativados coordenadamente com os airbags dianteiros, em caso de impacto frontal severo.

Quando o sensor detecta um impacto severo, os cintos de segurança dianteiros são puxados rapidamente pelos retratores para segurar firmemente os ocupantes.

Os pré-tensionadores dos cintos de segurança poderão ser ativados mesmo que não haja passageiro no banco dianteiro.

Os pré-tensionadores poderão não ser ativados no caso de impacto frontal de menor intensidade, ou um impacto lateral.

Os pré-tensionadores dos cintos de segurança e os airbags poderão não operar simultaneamente em todas as colisões.

Quando os pré-tensionadores do cinto de segurança são ativados, um ruído de operação poderá ser ouvido e poderá ocorrer a liberação de uma pequena quantidade de gás não tóxico. Isto não significa um início de incêndio. O gás é normalmente inofensivo.

Uma vez que os pré-tensionadores do cinto de segurança são ativados, os retratores do cinto de segurança permanecerão travados.

### ⚠ Cuidado!

- Não modifique, remova, bata ou abra os conjuntos de pré-tensionador dos cintos de segurança, sensor do airbag e seus chicotes. Não seguir estas instruções poderá fazer com que os pré-tensionadores dos cintos de segurança não sejam ativados corretamente, causar ativação súbita ou desabilitar o sistema, o que poderá resultar em ferimentos graves ou fatais.
- Se os pré-tensionadores forem ativados, a luz de advertência do airbag se acenderá. Neste caso, os cintos de segurança não poderão ser reutilizados e precisarão ser substituídos.

### **Atenção!**

Não execute nenhuma das seguintes alterações sem antes consultar uma Concessionária CAO A Chery, como por exemplo, alterações que podem interferir na operação correta do pré-tensionador do cinto de segurança em alguns casos.

- Reparos nos pré-tensionadores do cinto de segurança ou componentes relacionados.
- Modificação no sistema de suspensão.
- Modificação na estrutura da dianteira do veículo.
- Instalação de grade quebra-mato, ou outros equipamentos na extremidade dianteira do veículo.
- Danos no conjunto dos pré-tensionadores ou na área ao redor do conjunto dos pré-tensionadores.

Se alguma das seguintes condições ocorrer, isto indica uma falha nos airbags ou pré-tensionadores do cinto de segurança. Consulte uma Concessionária CAO A Chery o quanto antes.

- A luz de advertência do airbag não realiza a autoverificação ou permanece acesa

quando o modo de alimentação de energia do veículo está no modo ON.

- A luz de advertência do airbag se acende durante a condução.
- Algum dos cintos de segurança não retorna ou não pode ser estendido devido a falha ou ativação do pré-tensionador correspondente.
- O conjunto do pré-tensionador do cinto de segurança ou a área ao seu redor estiver danificada.

### **Precauções de Utilização do Cinto de Segurança para Crianças**

Os cintos de segurança do seu veículo são projetados visando o tamanho de uma pessoa adulta. Utilize sistemas de proteção infantil (consulte "Sistema de Proteção Infantil" neste capítulo) apropriados até que a criança alcance o tamanho necessário para utilizar corretamente os cintos de segurança.

Se a criança tiver o tamanho necessário para utilizar corretamente o cinto de segurança, siga as instruções referentes à utilização do cinto de segurança.

Se a criança for muito grande para um sistema de proteção infantil, a criança deverá sentar no banco traseiro e utilizar o cinto de segurança do veículo.

### **Cuidado!**

**Certifique-se de que o cinto de segurança esteja posicionado no centro do ombro da criança. O cinto deve ser mantido afastado do pescoço da criança, mas não deve cair do ombro da criança. Caso contrário, a criança pode sofrer ferimentos graves ou fatais durante uma colisão ou outros eventos indesejados.**



OMT19-1370

Não permita que crianças fiquem em pé ou de joelhos sobre os bancos dianteiros ou traseiros. Crianças desprotegidas poderão sofrer ferimentos graves em caso de uma frenagem emergencial ou colisão. Além disso, não permita crianças sentadas no colo de adultos. Segurar uma criança nos braços não fornece uma proteção suficiente.

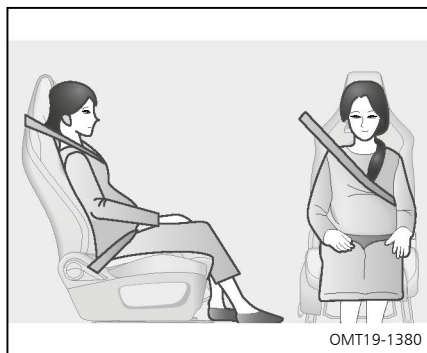

OMT19-1380

### Precauções de Utilização do Cinto de Segurança para Gestantes

Obtenha uma opinião médica e utilize o cinto de segurança de maneira correta. Mulheres gestantes deverão posicionar o cinto abdominal o mais baixo possível sobre o quadril, assim como os outros passageiros.

Estenda o cinto transversal completamente sobre o ombro e posicione-o através do tórax. Não deixe o cinto passando por cima da área da barriga. Se o cinto de segurança não for corretamente utilizado, não somente a mulher gestante, mas também o feto poderá sofrer ferimentos graves em caso de frenagem súbita ou colisão.

### ⚠ Cuidado!

- Certifique-se de que a lingueta esteja travada e que o cinto não esteja torcido. Se o cinto de segurança não funcionar corretamente, consulte uma Concessionária CAO A Chery imediatamente.
- Execute uma inspeção cuidadosa e substitua o cinto de segurança conforme a necessidade, caso o veículo se envolva em algum acidente grave, mesmo que não haja danos visíveis.
- Não tente instalar, remover, modificar, desmontar ou descartar os cintos de segurança. Caso haja a necessidade de reparos, certifique-se de executá-los em uma Concessionária CAO A Chery.
- Não deixe crianças brincarem com o cinto de segurança. Se o cinto se enrolar ao redor do pescoço de uma criança poderá ser impossível retirá-lo, ocorrendo asfixia ou ferimentos graves e até fatais. Se isso ocorrer e a fivela não puder ser liberada, use uma tesoura para cortar o cinto.

### **⚠ Cuidado!**

- Inspeção o sistema do cinto de segurança periodicamente. Verifique quanto a cortes, desfiamento e folgas.
- Não reutilize um cinto de segurança danificado; substitua-o por um novo. Um cinto de segurança danificado poderá não proteger um ocupante contra ferimentos graves.

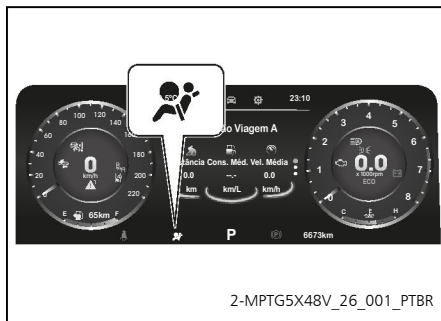

### **Sistema de Retenção Suplementar - Airbag**

#### **Luz de Advertência do Airbag**

Quando o modo de alimentação de energia do veículo está no modo ON, esta luz de advertência se acenderá no painel de instrumentos e se apagará após alguns segundos, indicando que o sistema de retenção suplementar está funcionando normalmente.

Se alguma das seguintes situações ocorrer, isto indica que há uma falha no sistema. Consulte uma Concessionária CAO A Chery para inspeção e reparo:

- Quando o modo de alimentação de energia do veículo está no modo ON e a luz de advertência do airbag não se acender, permanecer acesa ou piscar.
- A luz de advertência do airbag se acender ou piscar durante a condução.

É recomendada a substituição do sistema de retenção suplementar após dez anos da data de fabricação. Sempre substitua os componentes do sistema de retenção suplementar em uma Concessionária CAO A Chery.

### **SRS Airbags**

Em colisões frontais/laterais graves, os airbags SRS se abrem e trabalham em conjunto com os cintos de segurança para proteger os ocupantes do veículo. Os airbags SRS podem distribuir a força do impacto de forma mais uniforme nas partes superiores do corpo dos ocupantes, de modo que seu corpo se move lentamente ou até para, reduzindo assim o risco de lesões ao passageiro e ao motorista. Uma vez que um airbag SRS é acionado, as portas se destravam automaticamente, as luzes internas se acendem e as luzes de advertência se acendem.

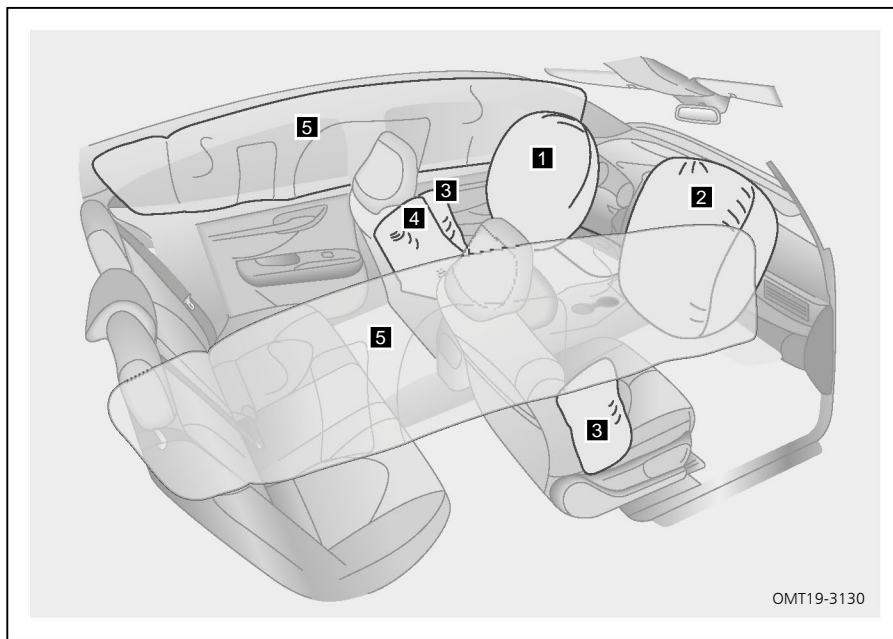

### Localização dos Airbags

Os airbags são disparados quando o veículo sofre certos tipos de impactos severos, os quais possam causar ferimentos significantes aos ocupantes. Eles operam juntamente com os cintos de segurança para ajudar a reduzir o risco de ferimentos graves ou fatais.

1. Airbag do motorista
2. Airbag do passageiro dianteiro
3. Airbag de do banco do passageiro dianteiro (se equipado)
4. Airbag do dianteiro central (se equipado)
5. Airbags de cortinas laterais (se equiado)

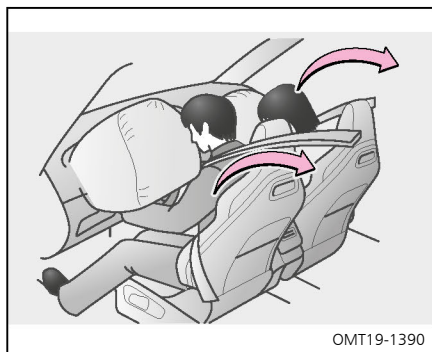

### Airbag do Motorista e do Passageiro Dianteiro

Em caso de colisão frontal severa, os airbags dianteiros irão atuar juntamente com o cinto de segurança para minimizar os ferimentos na cabeça ou tórax, sofridos pelo motorista ou passageiro dianteiro, causados pelo impacto com o interior do veículo.

O airbag do passageiro dianteiro poderá ser ativado mesmo que não haja passageiro no banco.

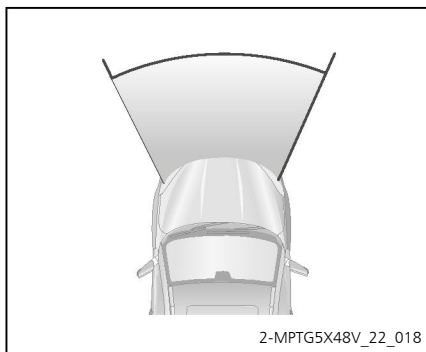

### Condições de operação

De forma geral, quando o veículo recebe uma colisão frontal, os airbags irão inflar, caso a desaceleração do veículo exceda o limite determinado.

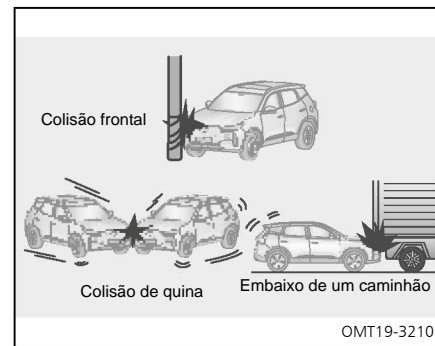

Os airbags do motorista e do passageiro dianteiro poderão não inflar se o veículo atingir um poste que não se quebre, entrar embaixo de um caminhão ou situação semelhante, ou se o veículo se envolver numa colisão de quina, como mostrado na ilustração.

## CAPÍTULO 2 - OPERAÇÃO DOS EQUIPAMENTOS DE SEGURANÇA

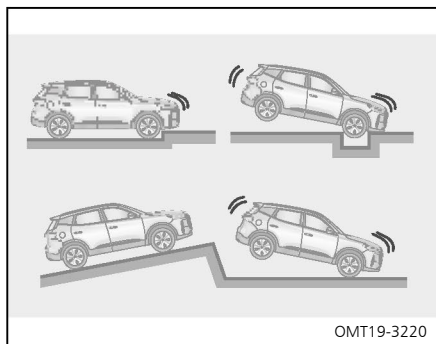

Os airbags do motorista e do passageiro dianteiro também poderão inflar em caso de grave impacto na parte inferior do veículo, como mostrado na ilustração.

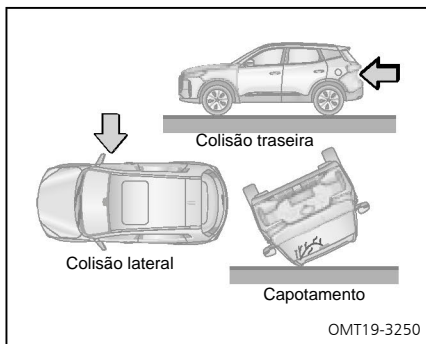

Os airbags do motorista e do passageiro dianteiro geralmente não irão inflar em caso de colisão lateral ou traseira, capotamento ou colisão frontal em baixa velocidade. No entanto, se uma colisão de qualquer tipo causar uma desaceleração suficiente do veículo, os airbags poderão inflar.

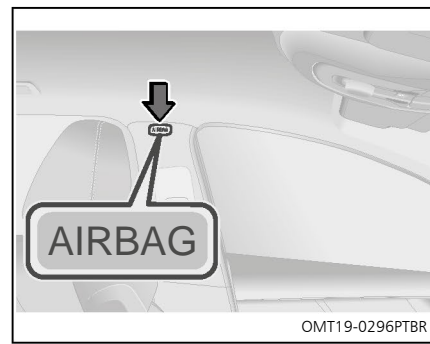

### Airbags Laterais e Airbags de Cortina

Os airbags laterais e os airbags de cortina são dispositivos que proporcionam mais proteção ao motorista, ao passageiro dianteiro e aos passageiros das extremidades do banco traseiro.

Os airbags laterais e airbags de cortina podem ser ativados mesmo sem passageiros nos bancos dianteiros e nas extremidades dos bancos traseiros. Os airbags de cortina podem ser ativados mesmo que os airbags dianteiros não sejam ativados.

### Condições de operação

Quando a gravidade do impacto exceder um limite determinado (comparável à força de impacto quando a cabine do veículo sofre uma colisão provinda de uma direção perpendicular à orientação do veículo a uma determinada velocidade).

### ⚠ Cuidado!

- Ao limpar os bancos dianteiros, não deixe que nenhum líquido penetre no banco, o airbag lateral dianteiro ficará úmido, podendo causar falhas em caso de ativação.
- Não é permitido instalar capas nos bancos dianteiros, pois a capa pode bloquear a expansão do airbag lateral em caso de acidente, não proporcionando o efeito esperado após o air-bag ser inflado, o que reduzirá a proteção dos passageiros.
- Não modifique ou substitua os bancos, ou as capas dos bancos com air-bag lateral. Esses tipos de alterações poderão interferir com a operação correta dos airbags laterais dianteiros, desabilitar o sistema ou causar um disparo acidental, resultando em ferimentos graves ou fatais.

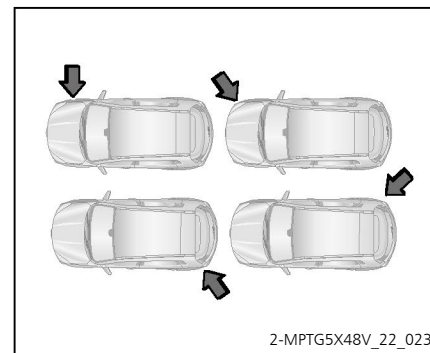

Os airbags laterais e de cortina poderão não ser disparados se o veículo for atingido por um impacto lateral que não atinja o interior do veículo, ou se a colisão for na área frontal com uma direção inclinada, como mostrado na ilustração.

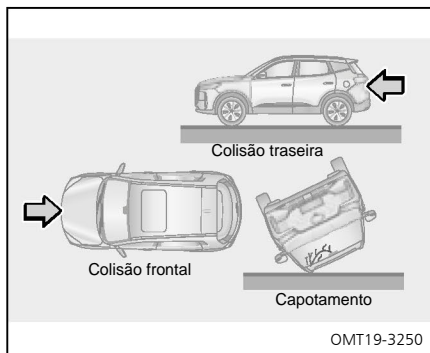

Os airbags laterais e de cortina não são, de forma geral, designados para disparar caso o veículo sofra uma colisão traseira, um capotamento, uma colisão frontal ou lateral em baixa velocidade.

### Precauções com o Airbag

- Os airbags são dispositivos complementares para serem utilizados em conjunto com os cintos de segurança. O airbag não substitui o cinto de segurança. Além disso, o airbag será ativado apenas quando o grau de colisão do veículo atingir a condição de projeto. Em algumas colisões, o cinto de segurança é o único dispositivo de proteção. Usar o cinto de segurança durante uma colisão pode ajudar a reduzir o risco de atingir objetos dentro do veículo ou ser jogado para fora do veículo e proteger efetivamente os ocupantes e o motorista. Portanto, todos os ocupantes do veículo devem usar cintos de segurança corretamente.
  - O airbag do motorista dispara com uma força considerável e poderá causar ferimentos graves ou fatais ao motorista, especialmente se ele estiver muito próximo do airbag.
  - O airbag do passageiro dianteiro dispara com uma força considerável e poderá causar ferimentos graves ao passageiro dianteiro se ele estiver muito próximo. O passageiro dianteiro deverá se posicionar o mais longe possível do airbag e com o encosto do banco ajustado, mantendo uma postura reta.
- Os airbags laterais e os airbags de cortina inflam com uma força considerável. O motorista, passageiro dianteiro e passageiros das extremidades do banco traseiro devem utilizar o cinto de segurança corretamente, além de manter a postura correta a fim de reduzir a possibilidade de um acidente grave ou fatal durante o disparo dos airbags.
  - Pessoas incorretamente acomodadas ou crianças que não utilizam o sistema de proteção adequado, poderão sofrer ferimentos graves ou fatais devido ao disparo do airbag. Crianças que sejam muito pequenas para utilizar o cinto de segurança deverão ser protegidas corretamente com sistemas de proteção infantil. A CAO A Chery recomenda insistentemente que todas as crianças sejam acomodadas no banco traseiro e devidamente protegidas. O banco traseiro é mais seguro para crianças do que o banco dianteiro.
  - Os airbags não podem proteger as partes inferiores do corpo dos ocupantes. Sempre utilize os cintos de segurança corretamente.
  - Após o airbag ser inflado, o veículo irá destravar automaticamente as portas, acender as luzes internas e as luzes de emergência.

## CAPÍTULO 2 - OPERAÇÃO DOS EQUIPAMENTOS DE SEGURANÇA

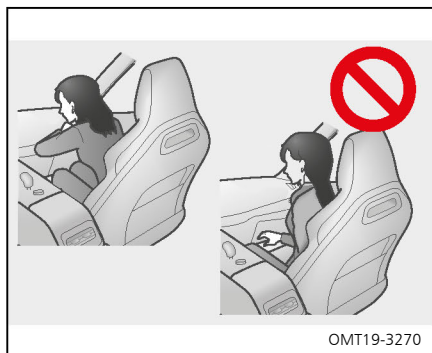

- Não se sente na extremidade do assento ou fique apoiado no painel de instrumentos.



- Não permita que uma criança permaneça na frente da unidade do airbag do passageiro dianteiro, ou sente-se no colo do passageiro dianteiro.
- Não permita que o passageiro no banco dianteiro carregue itens no colo.



- Não se apoie na porta ou nas colunas dianteiras laterais e traseiras.
- Não permita que ninguém fique de joelhos no banco do passageiro voltado para a porta, ou coloque a cabeça ou as mãos para fora do veículo.

## CAPÍTULO 2 - OPERAÇÃO DOS EQUIPAMENTOS DE SEGURANÇA

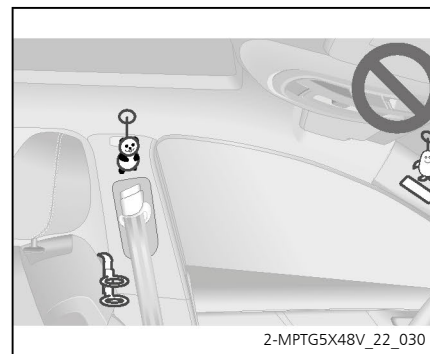
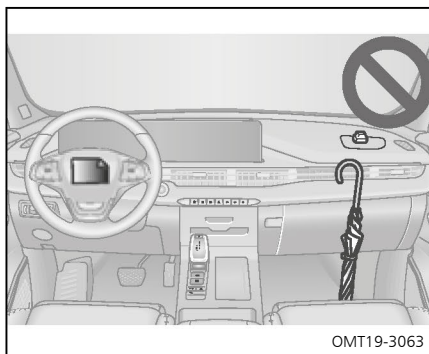

- Mantenha sempre a área de inflação do airbag limpa. É proibido colocar qualquer objeto (celular etc.) entre o ocupante e o airbag. É proibido fixar ou colocar qualquer objeto em cima ou perto da cobertura do airbag. Se houver um objeto entre o ocupante e o airbag, o airbag pode não ser acionado de acordo com o caminho do projeto, ou o airbag pode empurrar o objeto contra o corpo do ocupante, causando ferimentos graves ou fatais.
- Não coloque ou apoie nenhum objeto sobre ou próximo as áreas, tais como: o painel de instrumentos, volante de direção e parte inferior do painel de instrumentos. Os objetos podem ser projetados quando o airbag do motorista e do passageiro dianteiro inflarem.
- Não fixe nada em áreas como, para-brisa, vidro da porta, colunas dianteiras, laterais e traseiras e alças de apoio nos trilhos laterais do teto.
- Não bata ou aplique níveis significativos de força nas áreas ou ao redor dos componentes dos airbags. Isso pode causar uma falha nos airbags.
- Não toque em componentes imediatamente após o disparo (expansão), pois poderão estar quentes.
- Durante o acionamento do airbag com a liberação do gás, fumaça e poeira poderão ser emitidas. Por mais que elas se espalhem no ar é indicado, principalmente para pessoas com asma ou outros problemas respiratórios, que saiam o mais rápido possível do veículo, se estiverem em condição se-

gura, ou que abram uma porta ou vidros, para permitir a entrada de ar fresco no interior do veículo e assim que possível, procurar tratamento médico se for necessário.

- Se as áreas onde os airbags são armazenados, como no volante de direção e painel de instrumentos forem danificadas ou quebradas, faça a substituição em uma Concessionária CAO A Chery.

### **Modificação e Descarte dos Componentes do Sistema de Airbag**

Não descarte o airbag ou faça alguma das seguintes modificações sem consultar uma Concessionária CAO A Chery.

Caso contrário, o airbag poderá apresentar falha ou disparar (inflar) acidentalmente, causando ferimentos graves ou fatais.

Não efetue serviços nos seguintes componentes sem consultar uma Concessionária CAO A Chery:

- Instalação, remoção, desmontagem e reparo dos airbags.
- Reparo, modificação, remoção e substituição do volante de direção, painel de instrumentos, conjunto dos painéis ou bancos.
- Modificação no sistema de suspensão do veículo.
- Modificação no para-choque dianteiro, etc.

- Modificação das portas, painéis de acabamento das portas, painéis de acabamento das colunas das portas, etc.

### **Sistema de Proteção Infantil**

O sistema de proteção infantil para crianças pequenas ou de colo deve ser corretamente fixado no banco utilizando o cinto de segurança. Selecione um sistema de proteção infantil adequado ao seu veículo e adequado para a idade e tamanho da criança.

Para detalhes de instalação, siga as instruções fornecidas juntamente com o sistema de proteção infantil. As informações gerais de instalação são fornecidas neste manual.

O sistema de proteção infantil deverá ser instalado no banco traseiro. De acordo com as estatísticas, as crianças estão mais seguras quando devidamente protegidas no banco traseiro do que no banco dianteiro. Caso não esteja utilizando o sistema de proteção infantil, mantenha-o fixado pelo cinto de segurança ou coloque-o em outro lugar que não seja o interior do veículo. Isto evitará que os passageiros possam se ferir em caso de frenagem súbita ou acidente.

### **⚠ Cuidado!**

- sistema de proteção infantil deverá estar de acordo com as normas especificadas pela legislação brasileira. A CAO A Chery não se responsabiliza por danos e acidentes decorrentes de problemas com os sistemas de proteção infantil.
- O sistema de proteção infantil deve ser instalado no banco traseiro, conforme recomendação da CAO A Chery.

### Tipos de Sistemas de Proteção Infantil

Os sistemas de proteção infantil são divididos em grupos de acordo com a idade e o tamanho da criança, seguindo as normas do Conselho Nacional de Trânsito (CONTRAN):

Grupo	Peso
Grupo 0	Até 10 kg
Grupo 0+	Até 13 kg
Grupo I	9 a 18 kg
Grupo II	15 a 25 kg
Grupo III	22 a 36 kg

Este manual apresenta orientações em conformidade com a legislação de trânsito brasileira, que estabelece regras para o transporte seguro de crianças em veículos. O uso adequado dos sistemas de retenção infantil deve seguir as instruções do fabricante e estar de acordo com as normas do Conselho Nacional de Trânsito (CONTRAN), garantindo proteção e segurança durante os deslocamentos.

Idade aproximada	Peso ECE R44	Dispositivo exigido	Observações
0 a 1 ano	Até 13 kg (Grupos 0 e 0+)	Bebê conforto ( sempre de costas para o movimento)	Instalar preferencialmente no banco traseiro
1 a 4 anos	9 a 18 kg (Grupo I)	Cadeirinha (pode ser de frente ou de costas, conforme fabricante)	Fixada com cinto 3 pontos ou sistema ISOFIX
4 a 7,5 anos	15 a 25 kg (Grupo II)	Assento elevação (booster) com encosto	Obrigatório uso do cinto de 3 pontos do veículo.
7,5 a 10 anos	22 a 36 kg (Grupo III)	Assento elevado (booster)	Pode ser com ou sem encosto: sempre com cinto de 3 pontos.
Acima de 10 anos	>36 kg ou >1,45m	Somente cinto de segurança	Somente no banco traseiro até 10 anos de idade (art. 64 do CTB)

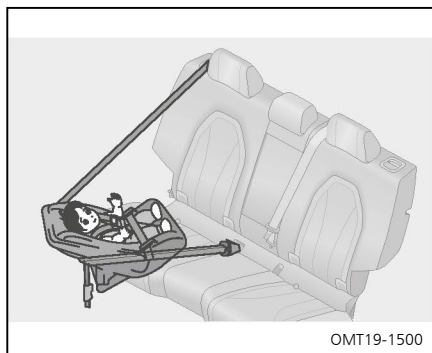

### Sistema de proteção infantil voltado para traseira do veículo

Recomendado para o Grupo I

Crianças com até um ano de idade ou com peso até 13 kg (conforme limite máximo definido pelo fabricante do sistema de proteção infantil) devem utilizar o sistema de proteção infantil voltado para a traseira do veículo, para que a cabeça e o pescoço possam ser protegidos com maior eficácia durante um acidente ou uma frenagem súbita.

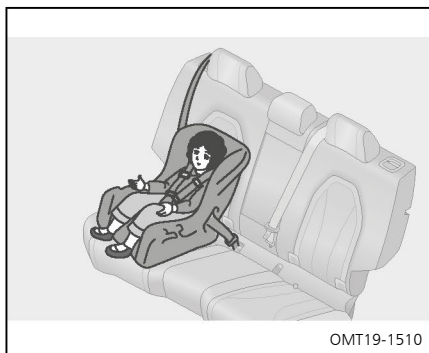

### Sistema de proteção infantil voltado para a dianteira do veículo

Recomendado para o Grupo II

Crianças com idade superior a um ano e inferior ou igual a quatro anos ou com peso entre 9 e 18 kg (conforme limite máximo definido pelo fabricante do sistema de proteção infantil) devem ser acomodadas em sistemas de proteção infantil voltados para a dianteira do veículo.

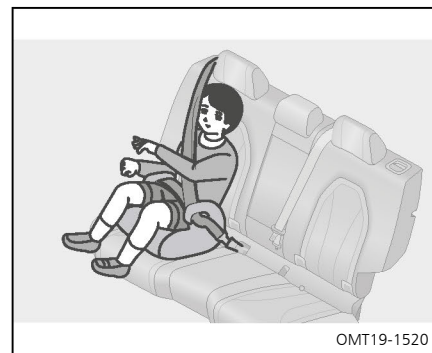

### Assento para crianças maiores

Recomendado para o Grupo III

Crianças com idade superior a quatro anos e inferior ou igual a sete anos e meio ou com até 1,45 m (um metro e quarenta e cinco centímetros) de altura e peso entre 15 e 36 kg (conforme limite máximo definido pelo fabricante do sistema de proteção infantil) devem utilizar o sistema de proteção infantil denominado "assento de elevação". Coloque o cinto de segurança na criança. Verifique se existem folgas e ajuste-o de forma que o cinto não passe pelo pescoço.

Em caso de acidente, alguém com altura inferior a 1,45 m e usando o cinto de segurança sem o assento de elevação, poderá ferir gravemente o pescoço.

A criança com idade superior a sete anos e meio e inferior ou igual a dez anos ou com altura superior a 1,45 m (um metro e quarenta e cinco centímetros) deve ser acomodada com cinto de segurança de três pontos da mesma forma que um adulto.

### **⚠ Cuidado!**

#### **Precauções para Utilização do Sistema de Proteção Infantil:**

- Para uma efetiva proteção em acidentes e frenagens súbitas, crianças devem ser devidamente protegidas utilizando o cinto de segurança ou sistema de proteção infantil, conforme a sua idade e tamanho. Segurar uma criança nos braços não substitui a necessidade de um sistema de proteção infantil.
- A CAO A Chery recomenda insistentemente a utilização de sistemas de proteção infantil que estejam adequados para o tamanho da criança e instalados no banco traseiro.
- Certifique-se de entender todas as instruções de instalação fornecidas pelo fabricante a fim de fixar seguramente o sistema de proteção infantil. Se não for seguramente fixado, a criança estará sujeita a ferimentos graves ou fatais em caso de frenagem repentina, manobra súbita ou acidente.

### **⚠ Cuidado!**

#### **Precauções com a função de travamento do sistema de proteção infantil e cintos de segurança:**

- Não permita que a criança brinque com a função de travamento do cinto de segurança. Se o cinto se enrolar ao redor do pescoço de uma criança poderá ser impossível retirá-lo, ocorrendo asfixia ou ferimentos graves e fatais. Se isso ocorrer e a fivela não puder ser liberada, use uma tesoura para cortar o cinto.
- Quando o sistema de proteção infantil não estiver em uso:
- Mantenha o sistema de proteção infantil devidamente fixado no banco mesmo quando não estiver em uso. Não deixe o sistema de proteção infantil solto no interior do veículo.
- Se for necessário retirar o sistema de proteção infantil, remova-o do veículo e guarde-o no compartimento de bagagens. Isto evitará que os passageiros possam se ferir em caso de frenagem ou manobra súbita ou acidente.

### Instalação do Sistema de Proteção Infantil

Siga as instruções do fabricante do sistema de proteção infantil. Fixe firmemente o sistema de proteção infantil no banco utilizando o cinto de segurança ou sistemas de ancoragens rígidas ISOFIX. Coloque a cinta superior ao instalar o sistema de proteção infantil, conforme a necessidade.

Conforme estabelecido pela legislação de trânsito brasileira, crianças com idade inferior a dez anos e que não tenham atingido a altura mínima de 1,45 m devem ser transportadas obrigatoriamente no banco traseiro do veículo. Nessas condições, é indispensável o uso de sistemas de retenção infantil adequados, instalados de acordo com as instruções do fabricante e em conformidade com as normas do Conselho Nacional de Trânsito (CONTRAN), garantindo a máxima segurança durante os deslocamentos.

### Instalação com Cinto de Segurança de Três Pontos

Ao instalar o sistema de proteção infantil, você deverá seguir as instruções do fabricante.

Dependendo do tipo do seu acessório, você irá precisar de uma presilha de travamento para instalar corretamente o sistema de proteção infantil.

### Instalação e remoção do sistema de proteção infantil voltado para traseira do veículo

O sistema de proteção infantil voltado para traseira do veículo deverá ser utilizado apenas com a face da criança voltada para a parte traseira do veículo.

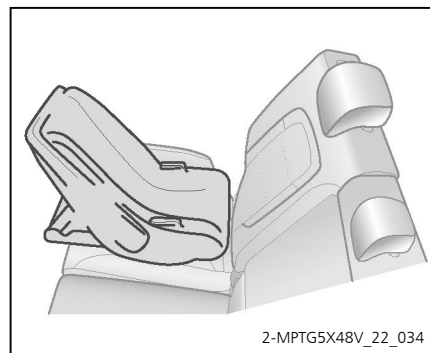

1. Coloque o sistema de proteção infantil no banco traseiro com a face da criança voltada para a parte traseira do veículo.

### ⚠ Cuidado!

- Não instale o sistema de proteção infantil no banco traseiro, se ele interferir com o mecanismo de travamento dos bancos dianteiros. Caso contrário, a criança ou o ocupante do banco dianteiro pode sofrer ferimentos graves ou fatais em caso de frenagem súbita ou colisão.

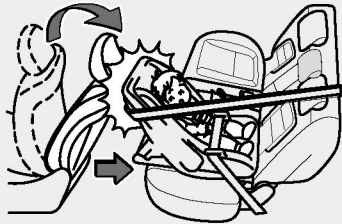

2-MPTG5X48V\_22\_035

- Se o banco do motorista interferir na instalação correta do sistema de proteção infantil, instale o acessório no lado direito do banco traseiro.

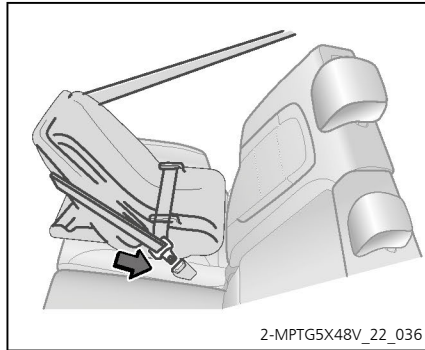

2-MPTG5X48V\_22\_036

2. Passe a cinta do cinto de segurança ao redor do sistema de proteção infantil voltado para traseira do veículo, seguindo as instruções do fabricante e insira a lingueta na fivela. Tenha cuidado para não torcer o cinto de segurança. Mantenha o cinto abdominal esticado.

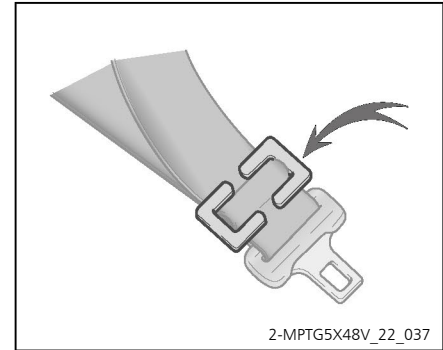

2-MPTG5X48V\_22\_037

3. Insira a presilha de travamento ao lado da lingueta, entre o cinto abdominal e o cinto transversal.

Se o sistema de proteção infantil não fornecer uma presilha de travamento, você poderá adquirir em uma loja especializada.

### ⚠ Cuidado!

- Depois de inserir a lingueta, certifique-se de que a lingueta e a fivela estão travadas e que os cintos não estão torcidos.
- Não insira moedas, cliques, etc. na fivela, pois isto poderá impedir que a lingueta e a fivela travem corretamente.

### **⚠ Cuidado!**

- Se o cinto de segurança não funcionar de maneira normal, ele poderá não proteger a criança de ferimentos graves ou fatais. Consulte uma Concessionária CAO A Chery imediatamente. Não instale nenhum sistema de proteção infantil no banco até que o cinto de segurança esteja fixado.

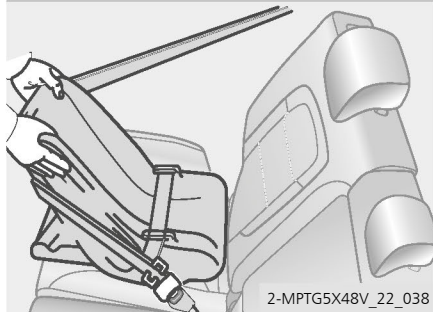

- Empurre e puxe o sistema de proteção infantil em diferentes direções para se certificar de que está firmemente preso. Siga todas as instruções de instalação fornecidas pelo fabricante.

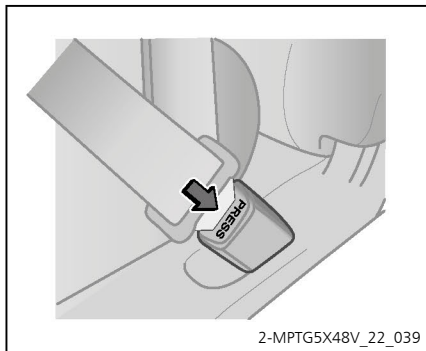

Para remover o sistema de proteção infantil, remova primeiramente a presilha de travamento, acione o botão de liberação da fivela e deixe o cinto retrair completamente. O cinto deverá se mover livremente e estar pronto para o funcionamento para adultos ou crianças maiores.

### **Instalação e remoção do sistema de proteção infantil voltado para a dianteira do veículo**

Siga os procedimentos a seguir, para instalar ou remover o sistema de proteção infantil com a face da criança voltada para a parte dianteira do veículo.

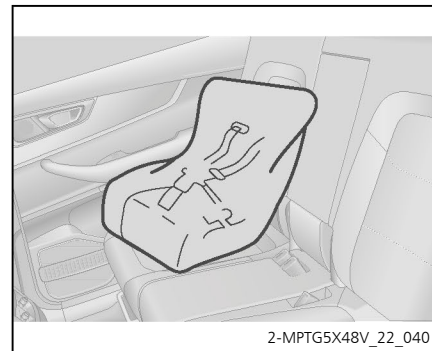

1. Coloque o sistema de proteção infantil no banco traseiro com a face da criança voltada para a parte dianteira do veículo.

### **⚠ Cuidado!**

- Se o banco do motorista interferir com a instalação correta do sistema de proteção infantil, instale o acessório no lado direito do banco traseiro.

## CAPÍTULO 2 - OPERAÇÃO DOS EQUIPAMENTOS DE SEGURANÇA

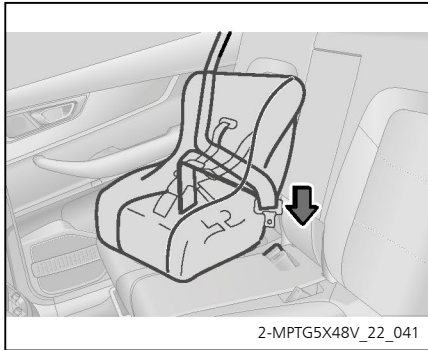

2. Passe a cinta do cinto de segurança ao redor do sistema de proteção infantil voltado para dianteira do veículo, seguindo as instruções do fabricante e insira a lingueta na fivela. Tenha cuidado para não torcer o cinto de segurança. Mantenha o cinto abdominal esticado.

### ⚠ Cuidado!

- Depois de inserir a lingueta, certifique-se de que a lingueta e a fivela estão travadas e que os cintos não estão torcidos.
- Não insira moedas, cliques etc. na fivela, pois isto poderá impedir que a lingueta e a fivela travem corretamente.
- Se o cinto de segurança não funcionar de maneira normal, ele poderá não proteger a criança de ferimentos graves ou fatais. Consulte uma Concessionária CAO A Chery imediatamente. Não instale nenhum sistema de proteção infantil no banco até que o cinto de segurança esteja fixado.

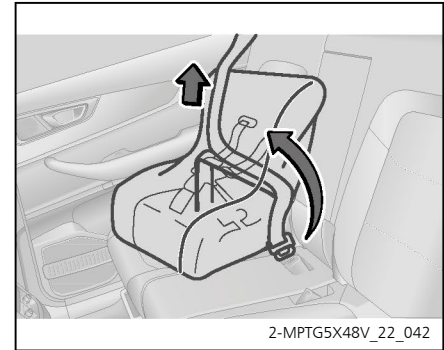

3. Enquanto pressiona o sistema de proteção infantil voltado para dianteira do veículo firmemente contra o assento e o encosto do banco, deixe que o cinto transversal retraia o máximo possível para segurar firmemente o sistema de proteção infantil voltado para dianteira do veículo.

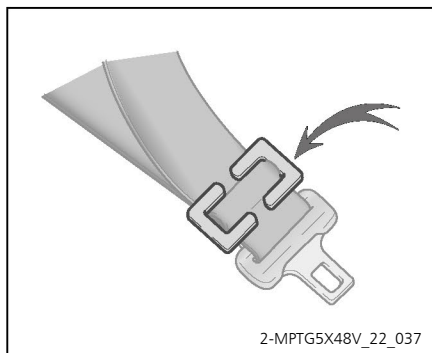

4. Insira a presilha de travamento ao lado da lingueta, entre o cinto abdominal e o cinto transversal.

Se o sistema de proteção infantil não fornecer uma presilha de travamento, você poderá adquirir em uma loja especializada.



- **Empurre e puxe o sistema de proteção infantil em diferentes direções para se certificar de que está firmemente preso. Siga todas as instruções de instalação fornecidas pelo fabricante.**

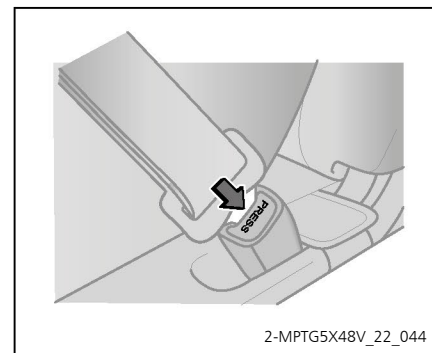

Para remover o sistema de proteção infantil, remova primeiramente a presilha de travamento, acione o botão de liberação da fivela e deixe o cinto retrair completamente. O cinto deverá se mover livremente e estar pronto para o funcionamento para adultos ou crianças maiores.

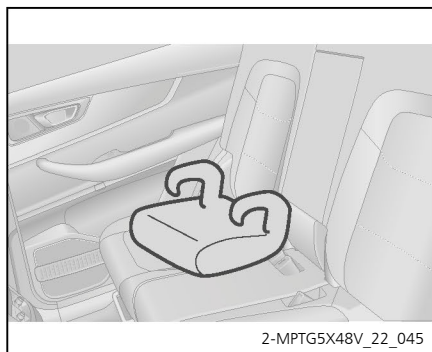

### Instalação e remoção do assento para crianças maiores

O assento para crianças maiores deverá ser utilizado apenas com a face da criança voltada para a parte dianteira do veículo.

1. Coloque o sistema de proteção infantil no banco traseiro com a face da criança voltada para a parte dianteira do veículo.

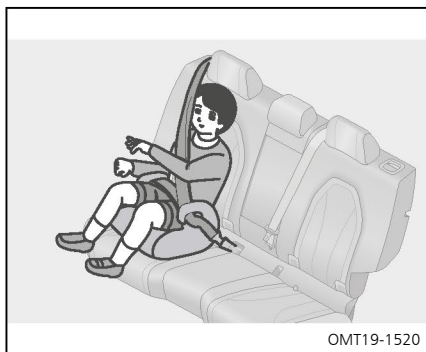

2. Acomode a criança no assento para crianças maiores. Passe a cinta do cinto de segurança ao redor do assento para criança e através da criança, seguindo as instruções do fabricante e insira a lingueta na fivela. Tenha cuidado para não torcer o cinto de segurança.

Certifique-se de que o cinto transversal esteja corretamente posicionado pelo ombro da criança e que o cinto abdominal esteja o mais baixo possível sobre o quadril da criança. Consulte "Utilização Correta do Cinto de Segurança" neste capítulo para mais detalhes.

### ⚠ Cuidado!

- Certifique-se de que a parte transversal do cinto esteja posicionada pela parte central do ombro da criança. O cinto deverá passar longe do pescoço da criança, mas sem cair pelo ombro da criança. Caso contrário, a criança poderá sofrer ferimentos graves ou fatais em caso de frenagem súbita ou colisão.
- Tanto o cinto posicionado muito alto quanto o cinto com folga podem causar ferimentos graves ou fatais, caso a pessoa escorregue por sob o cinto abdominal em caso de colisão, ou de outros eventos inesperados. Mantenha o cinto abdominal posicionado o mais baixo possível sobre o quadril da criança.
- Depois de inserir a lingueta, certifique-se de que a lingueta e a fivela estão travadas e que os cintos não estão torcidos.
- Não insira moedas, cliques etc. na fivela, pois isto poderá impedir que a lingueta e a fivela travem corretamente.

### **⚠ Cuidado!**

Se o cinto de segurança não funcionar de maneira normal, ele poderá não proteger a criança de ferimentos graves ou fatais. Consulte uma Concessionária CAO A Chery imediatamente. Não instale nenhum sistema de proteção infantil no banco até que o cinto de segurança seja verificado e substituído, se necessário.

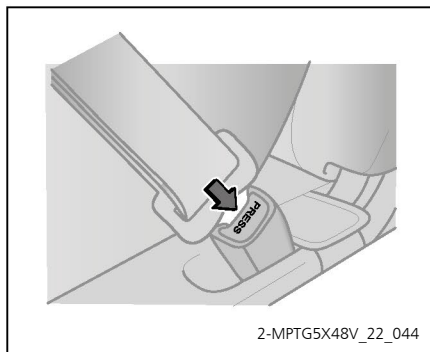

2-MPTG5X48V\_22\_044

Para remover o sistema de proteção infantil, acione o botão de liberação da fivela e deixe o cinto retrair.



2-MPTG5X48V\_22\_047

### **Precauções para Instalação do Sistema de Proteção Infantil no Banco do Passageiro Dianteiro**

A etiqueta está localizada no para-sol do passageiro dianteiro, e sua finalidade é alertar o motorista que o veículo está equipado com airbag dianteiro. É importante observar as precauções a seguir.

Nunca utilize um sistema de proteção infantil com a face da criança voltada para a parte traseira do veículo no banco dianteiro. A força da rápida expansão do airbag do passageiro dianteiro poderá causar ferimentos graves ou fatais na criança em caso de acidente.

Etiquetas de advertência no para-sol do passageiro dianteiro alertam para não instalar o sistema de proteção infantil com a face da criança voltada para a parte traseira do veículo no banco dianteiro.

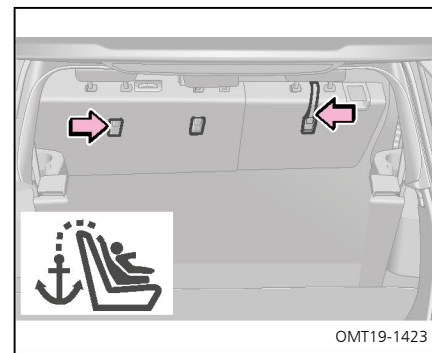

OMT19-1423

### **Ponto de fixação superior TOP TETHER**

Este veículo está equipado com um ponto de fixação superior específico (TOP TETHER) para sistemas de segurança infantil voltados para a frente; os pontos de fixação superior estão localizados atrás dos bancos traseiros.

Antes de usar, remova o apoio de cabeça onde o sistema de segurança infantil será instalado e, em seguida, encaixe o fixador do sistema de segurança infantil no ponto de fixação superior, evitando que a cinta do fixador contorne o apoio de cabeça; o apoio de cabeça e a cinta não devem interferir um com o outro. Sempre aperte a cinta depois que o fixador for encaixado no ponto de fixação superior. Para obter mais detalhes sobre a fixação da cinta superior do sistema de segurança infantil, consulte o manual de instruções fornecido pelo fabricante do sistema de segurança infantil.

### **⚠ Cuidado!**

- Não permita que a cinta superior passe por fora do apoio da cabeça. Sempre aperte a cinta após a instalação; a instalação incorreta pode causar ferimentos graves à crianças.
- Para veículos com divisória no compartimento da bagagem, remova a divisória antes de fixar o sistema de segurança infantil no ponto de fixação.

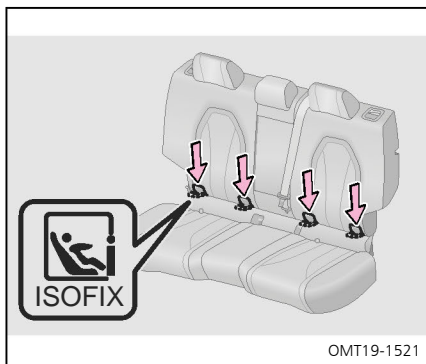

### **Classificação de tamanho dos sistemas de segurança infantil.**

Consulte a classificação de tamanho dos sistemas de retenção infantil compatíveis com a interface ISOFIX para selecionar o modelo adequado. Essa classificação segue as normas estabelecidas pelo Conselho Nacional de Trânsito (CONTRAN), garantindo que cada criança utilize o dispositivo correto para sua segurança.

### **Ponto de fixação ISOFIX**

O ponto de fixação ISOFIX é um sistema padronizado de instalação para dispositivos de retenção infantil, desenvolvido para garantir maior segurança e praticidade na fixação dos equipamentos. Sua utilização segue normas técnicas internacionais e regulamentações nacionais, assegurando compatibilidade e confiabilidade no transporte de crianças. Os pontos de fixação ISOFIX estão localizados sob o encosto do banco lateral da segunda fileira; esses pontos de fixação estão localizados geralmente perto da marca “” na parte inferior do encosto.

## CAPÍTULO 2 - OPERAÇÃO DOS EQUIPAMENTOS DE SEGURANÇA

<b>Classificação de tamanho</b>	<b>Módulo de fixação</b>	<b>Descrição</b>
A	ISO/F3	Sistema de segurança infantil de altura total voltado para a frente para crianças pequenas
B	ISO/F2	Sistema de segurança infantil de altura reduzida voltado para a frente para crianças pequenas
B1	ISO/F2X	Sistema de segurança infantil de altura reduzida voltado para a frente para crianças pequenas
C	ISO/R3	Sistema de segurança infantil de altura total voltado para trás para crianças pequenas
D	ISO/R2	Sistema de segurança infantil de altura reduzida voltado para trás para crianças pequenas
E	ISO/R1	Sistema de segurança infantil voltado para trás para bebês
F	ISO/L1	Sistema de segurança infantil voltado para a esquerda (cama portátil)
G	ISO/L2	Sistema de segurança infantil voltado para a direita (cama portátil)

## CAPÍTULO 2 - OPERAÇÃO DOS EQUIPAMENTOS DE SEGURANÇA

### Tipos aplicáveis de sistema de segurança infantil:

Grupo de peso	Classificação de tamanho	Módulo de fixação	Banco do passageiro dianteiro	Banco lateral da segunda fileira	Banco central da segunda fileira
Grupo 0 (até 10 kg)	F	ISO/L1	X	X	X
	G	ISO/L2	X	X	X
		ISO/R1	X	IL	X
Grupo 0+ (até 13 kg)	E	ISO/R1	X	IL	X
	D	ISO/R2	X	IL	X
	C	ISO/R3	X	IL	X
		(1)			
Grupo I (9 a 18 kg)	D	ISO/R2	X	IL	X
	C	ISO/R3	X	IL	X
	B	ISO/F2	X	IL, IUF	X
	B1	ISO/F2X	X	IL, IUF	X
	A	ISO/F3	X	IL, IUF	X
		(1)			
Grupo II (15 a 25 kg)		(1)			
Grupo III (22 a 36 kg)		(1)			

X: A posição do ISOFIX não é adequada para o sistema de segurança infantil ISOFIX desse grupo de peso ou classificação de tamanho.

IL: É adequado para o sistema especial de segurança infantil ISOFIX na lista. Esses sistemas de retenção podem ser transportes especiais, restritos ou semi-universais.

IUF: É adequado para o sistema de segurança infantil ISOFIX universal voltado para a frente, aprovado para este grupo de peso.

(1): Em um sistema de segurança infantil sem classificação de tamanho ISO/XX (A a G), caso seja necessário conhecer o grupo de peso adequado, verifique a lista de modelos do sistema de segurança infantil ISOFIX.

### ⚠ Cuidado!

De acordo com a legislação de trânsito brasileira, crianças menores de dez anos que não tenham atingido a altura mínima de 1,45 m devem ser transportadas no banco traseiro do veículo. Nesses casos, é obrigatório o uso de sistemas de retenção infantil adequados, devidamente instalados conforme as instruções do fabricante, garantindo maior segurança durante o deslocamento.

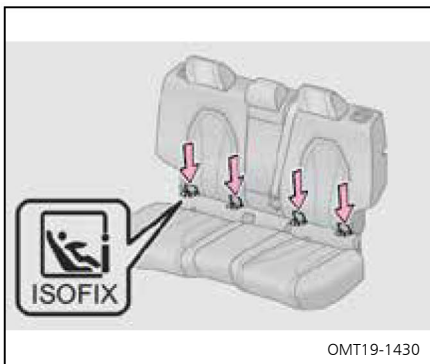

Instalação do sistema de segurança infantil

1. Identifique a ancoragem inferior utilizada para fixar o sistema de segurança infantil.

2. Posicione o sistema de proteção infantil no banco da segunda fileira.

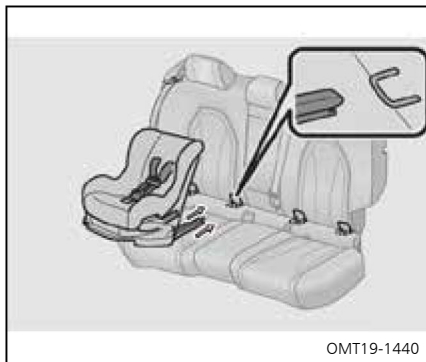

3. Insira e fixe o gancho inferior do sistema de segurança infantil na ancoragem inferior;

### ⚠ Cuidado!

- Não é permitida a instalação do sistema de proteção infantil com ancoragens, caso o peso da criança seja superior a 22 kg.
- Consulte uma Concessionária CAO A Chery para substituição, caso alguma ancoragem seja danificada ou sobrecarregada após um acidente.
- Nunca instale mais de um sistema de proteção infantil utilizando o mesmo conjunto de ancoragem.
- Nunca fixe o sistema de proteção infantil apenas com o cinto de segurança. Use sempre um dispositivo de fixação padrão para o sistema de proteção infantil no banco traseiro.

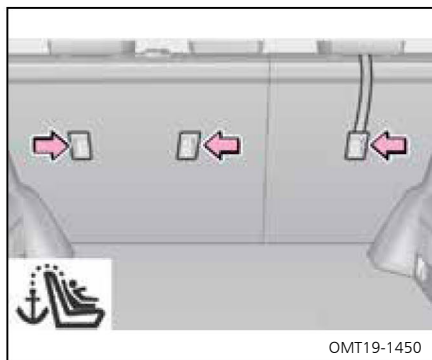

4. Puxe para fora a cinta superior ao instalar o sistema de segurança infantil e fixe-a no ponto de fixação superior (TOP TETHER) para sistemas de segurança para crianças voltados para a frente (conforme mostrado).

### NOTA

De acordo com o tipo de sistema de segurança infantil adquirido, verifique se ele precisa ser fixado no ponto de fixação superior (TOP TETHER)

### ⚠ Cuidado!

- Certifique-se de que a cinta de retenção superior esteja bem travada e verifique se o sistema de proteção infantil está bem instalado, empurrando e puxando-o em várias direções. Siga todas as instruções de instalação fornecidas pelo fabricante.
- Não utilize os suportes da ancoragem para fixar objetos que não façam parte do sistema de proteção infantil. Caso contrário, a CAO A Chery não será responsável por quaisquer problemas que possam ocorrer eventualmente.
- Não permita que a cinta de retenção superior contorne ou fique sobre o encosto de cabeça e sempre ajuste a cinta de retenção superior após a instalação. A instalação incorreta pode causar ferimentos graves à criança
- Sempre remova a cobertura do compartimento de bagagens antes que o sistema de retenção para crianças seja fixado no ponto de ancoragem.

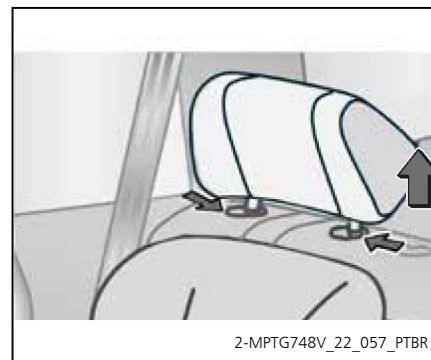

5. Remova o apoio de cabeça do encosto do banco traseiro onde será instalado o sistema de proteção infantil com cinta superior.



6. Retorne o encosto de cabeça para a sua localização correta e trave-o firmemente.

### ⚠ Cuidado!

- Quando instalar um sistema de proteção infantil, siga as orientações fornecidas no manual de instruções do fabricante e fixe o sistema de proteção infantil firmemente na posição.
- Se o sistema de proteção infantil não puder ser seguramente fixado, a criança ou os outros passageiros estarão sujeitos a ferimentos graves ou mesmo fatais em caso de frenagem repentina, manobra súbita ou acidente.

### ⚠ Cuidado!



- Se o banco do motorista interferir na instalação correta do sistema de proteção infantil, instale o acessório no lado direito do banco traseiro.
- Ajuste o banco do passageiro dianteiro de modo que ele não interfira com o sistema de proteção infantil.
- Certifique-se de que o cinto e a lingüeta estão travados e que o cinto não está torcido.
- Empurre e puxe o sistema de proteção infantil em diferentes direções para se certificar de que está firmemente preso.
- Após fixar o sistema de proteção infantil, nunca ajuste o banco.
- Siga as instruções do fabricante do sistema de proteção infantil.



Por favor, verifique os assentos traseiros.

OMT19-0305PTBR

### Lembrete de verificação dos assentos traseiros (se equipado)

Caso a porta traseira seja aberta com o veículo ligado (modo de alimentação de energia do veículo na posição ON), a mensagem "Por favor, verifique os assentos traseiros" será exibida no display multi-informações e um aviso sonoro será emitido por um segundo para que o motorista não se esqueça de checar o assento traseiro.

# Instrumentos e Controles

## Visão Geral do Painel de Instrumentos

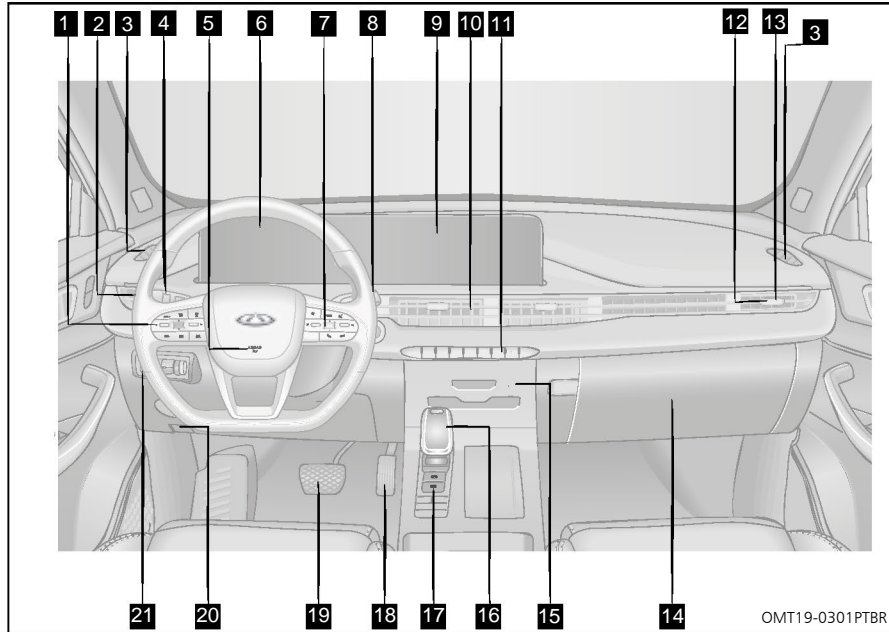

1. Botões de navegação do painel de instrumentos/controles do Piloto Automático
2. Difusor de ar lateral esquerdo
3. Difusor de ar do desembaçador do vidro lateral dianteiro direito e esquerdo
4. Interruptor do sistema de luminosidade

5. Buzina/Airbag do motorista
6. Painel de instrumentos
7. Botões de acesso rápido do sistema multimídia
8. Interruptor do limpador e lavador
9. Sistema multimídia

10. Difusor de ar central
11. Painel de controle do sistema multimídia
12. Difusor de ar lateral direito
13. Difusor de ar do desembaçador do vidro lateral dianteiro direito
14. Porta-luvas
15. Painel de controle do sistema de ar-condicionado
16. Alavanca seletora de marchas
17. Interruptor do freio de estacionamento elétrico  
Interruptor do freio de estacionamento automático  
Interruptor do sistema de controle para descida de ladeiras (HDC)  
Interruptor de desativação do ESP
18. Pedal do acelerador
19. Pedal de freio
20. Alavanca de liberação do capô
21. Seletor de nivelamento dos faróis

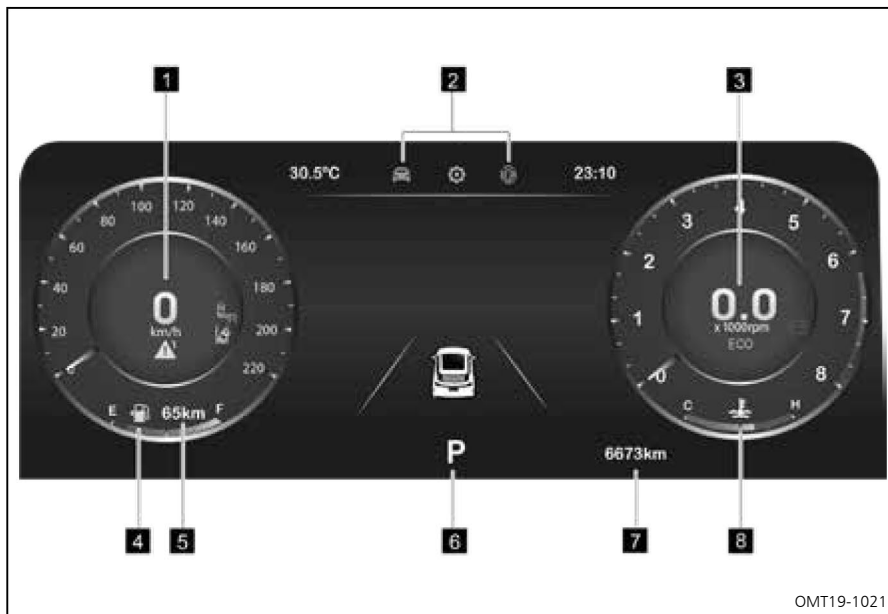

### Painel de Instrumentos

1. Velocímetro
2. Barra de status
3. Tacômetro
4. Medidor de combustível
5. Quilometragem do tanque de combustível
6. Posição da marcha
7. Odômetro
8. Temperatura do líquido de arrefecimento

#### ⚠ Atenção!

As imagens exibidas no manual são diagramas esquemáticos, as telas individuais do produto real podem ser diferentes; a atualização de software pode causar alguma alteração de conteúdo.



### Velocímetro

O velocímetro indica a velocidade atual do veículo. A velocidade do veículo é indicada em unidades de km/h.

#### ⚠ Atenção!

A indicação do velocímetro é afetada pelo tamanho do pneu do veículo. Utilize pneus originais da CAO A Chery e com o tamanho correto, caso contrário, o velocímetro poderá não indicar a velocidade correta do veículo. Consulte as especificações de pneu no capítulo "Dados Técnicos" neste manual.



### Tacômetro

O tacômetro indica a rotação atual do motor (indicação  $\times 1000$ ). A rotação é indicada em unidades de rpm.

#### ⚠ Atenção!

- Não acelere o motor em altas rotações durante o período de amaciamento.
- Após o amaciamento do motor, não mantenha a rotação do motor a 6.000 rpm ou mais por um longo período, ou o motor poderá ser seriamente danificado.



### Medidor de Combustível

O medidor de combustível indica a quantidade atual de combustível existente no tanque de combustível. Para obter uma leitura precisa do medidor do combustível, pare o veículo em uma superfície nivelada e altere o modo de alimentação de energia do veículo para ON.

Capacidade do tanque de combustível: 51 L  
Quando o indicador estiver próximo de "E" ou se a luz de advertência do nível baixo de combustível se acender, isto indica que a quantidade restante de combustível no tanque é muito baixa. Abasteça o veículo o quanto antes.

### ⚠ Atenção!

A leitura do nível do combustível poderá ser imprecisa com o veículo em aceleração, durante frenagem súbita ou manobras, ou se o veículo estiver em uma ladeira.



### Medidor de Temperatura do Líquido de Arrefecimento do Motor

Este medidor indica a temperatura do líquido de arrefecimento do motor quando o modo de alimentação de energia do veículo está em ON.

### Na faixa C ou próximo à faixa C (faixa de baixa temperatura)

Ao iniciar o aquecimento, o motor poderá funcionar dentro desta faixa por um curto período de tempo. Nesta faixa de temperatura, o motor não deverá funcionar em alta rotação. Além disso, a carga aplicada ao motor nunca deverá ser excessiva.

Contate uma Concessionária CAO A Chery o quanto antes para inspeção, caso o medidor permaneça nesta faixa por muito tempo.

### ⚠ Atenção!

Se a indicação do medidor de temperatura do líquido de arrefecimento do motor permanecer na faixa de baixa temperatura por um longo tempo, contate uma Concessionária CAO A Chery para inspeção e reparo imediatamente.

### Entre C e H (faixa de temperatura normal)

A indicação do medidor de temperatura permanecerá nessa faixa durante a condição normal.

A indicação poderá sair desta faixa quando a temperatura externa for muito alta ou se for aplicada uma carga excessiva ao motor, devendo voltar para a faixa normal de operação após retornar a condução normal.

Contate uma Concessionária CAO A Chery o quanto antes para inspeção, caso o medidor permaneça acima da faixa de operação normal por muito tempo.

### Na faixa H ou próximo à faixa H (faixa de superaquecimento)

Quando a indicação do medidor de temperatura alcançar esta faixa, isto indica que o motor está com superaquecimento. Estacione imediatamente o veículo em um local seguro, deixando o mesmo em marcha lenta por alguns minutos, em seguida, altere o modo de alimentação de energia para OFF. Após o motor esfriar, identifique o motivo para o superaquecimento.

Se o motivo não for encontrado, contate uma Concessionária CAO A Chery o quanto antes.

### ⚠ Cuidado!

- Não remova a tampa do reservatório de expansão com o motor quente. Aguarde o motor esfriar e verifique o nível do líquido de arrefecimento.
- Nunca ligue o motor quando o nível do líquido de arrefecimento estiver abaixo da marca "MIN" ou o motor poderá ser danificado. Consulte "Verificação do Nível do Líquido de Arrefecimento" no capítulo Manutenção Adequada neste manual.



### Indicador de baixa temperatura do líquido de arrefecimento (motor em fase de aquecimento)

Após ligar o motor, quando a temperatura do líquido de arrefecimento do motor estiver baixa, o indicador de temperatura do líquido de arrefecimento se acenderá (em azul) e a mensagem "Aquecendo" serão exibidos, indicando que o motor está no estado de aquecimento.

Depois que a temperatura do líquido de arrefecimento do motor aumentar, o indicador e a mensagem se apagarão, indicando que o aquecimento do motor está concluído.

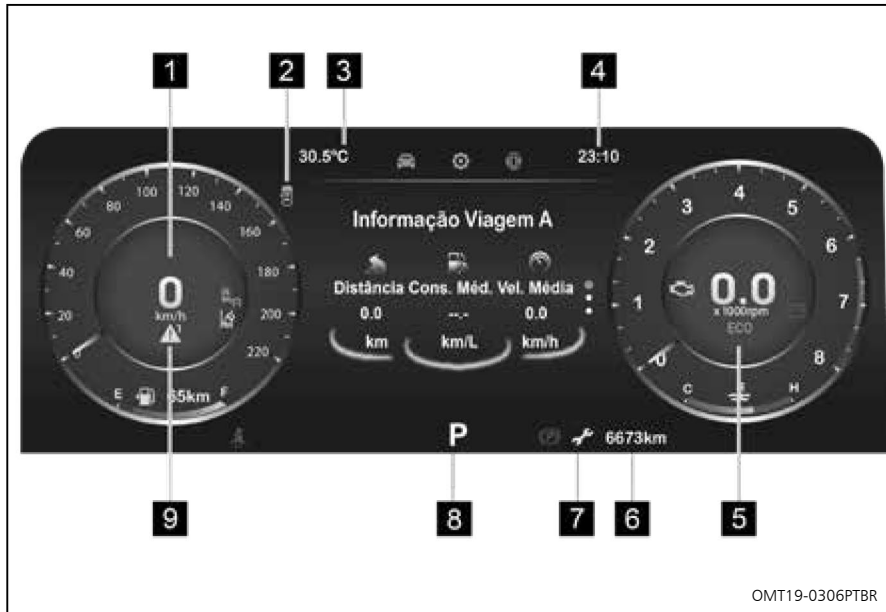

### Display Multi-Informações

1. Velocidade atual
2. Indicador de porta aberta
3. Temperatura Externa (se equipado)
4. Relógio
5. Modo de condução ECO/SPORT
6. Hodômetro
7. Lembrete de manutenção
8. Posição da marcha
9. Indicador de advertência

As condições e as informações do veículo são calculadas pelo computador de bordo, e vários dados relacionados à condução são fornecidos para o motorista por meio do display multi-informações

### ⚠ Atenção!

As imagens exibidas no manual são diagramas esquemáticos, as telas individuais do produto real podem ser diferentes; a atualização de software pode causar alguma alteração de conteúdo.

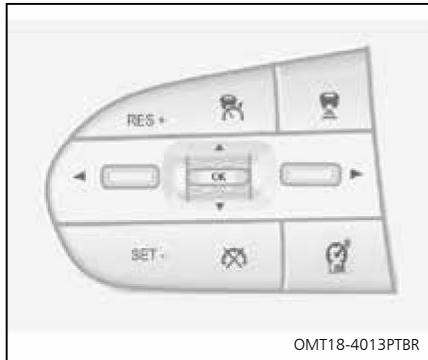

## Navegação e ajuste do display multi-informações

A navegação e o ajuste do display multinformações são realizados por meio dos botões localizados no lado esquerdo do volante de direção.

1. Botão “◀”: Pressione para trocar para a tela anterior.
2. Botão “▶”: Pressione para trocar para a tela posterior.
3. Botão “OK”: Pressione para acessar a tela de ajustes.

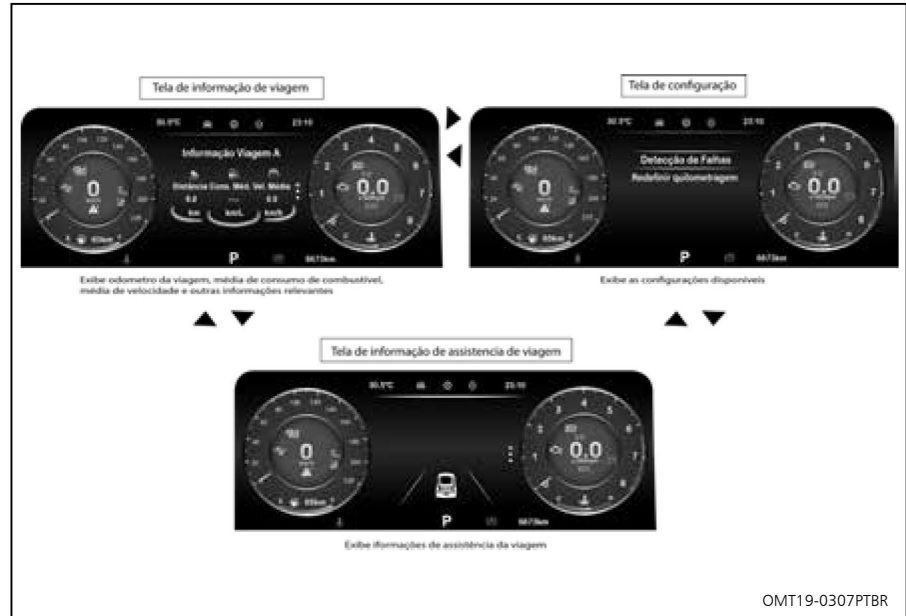

## Menu primário

Pressione o botão “◀” ou “▶” no volante de direção para navegar entre as telas do menu primário do display multi-informações.

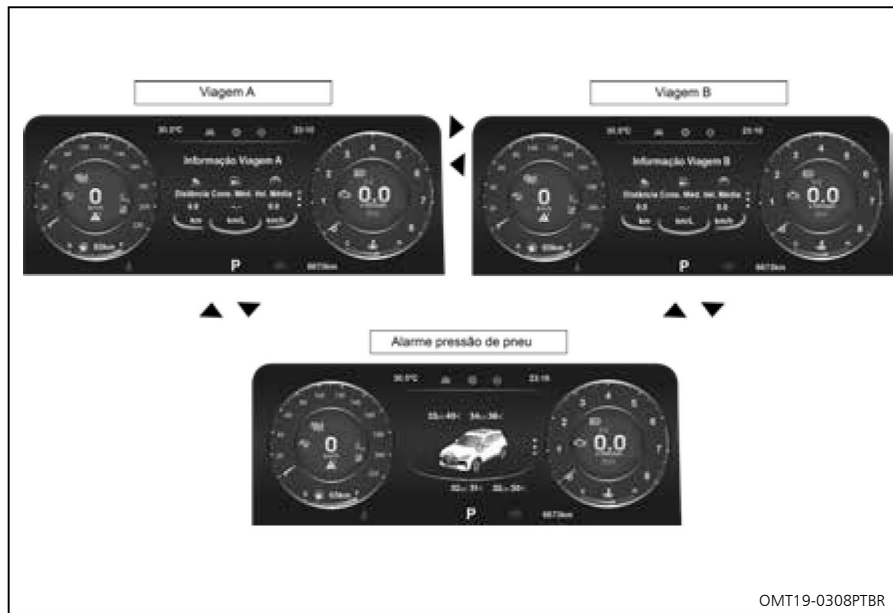

### Menu secundário

O menu secundário é composto pelas seguintes telas de ajuste. Pressione brevemente o botão "OK" para acessar o menu secundário. Para navegar entre as telas do menu secundário do display multi-informações, pressione o botão "◀" ou "▶" no volante de direção, e novamente pressione brevemente o botão "OK" para acessar o menu desejado. Neste menu é possível ter acesso às telas de consulta e ajustes.

### ⚠ Atenção!

As imagens exibidas na figura são apenas referência e podem ser diferentes das apresentadas no veículo.



### Itens Exibidos

#### Exibição da posição da marcha

Exibe as informações da posição da marcha atualmente selecionada (no modo manual ou a posição da marcha atual). No modo manual o computador de bordo exibe uma seta e indica a marcha de acordo com as condições atuais, para solicitar que o usuário execute uma operação de mudança razoável:

“↑” solicita que você execute uma operação de mudança de marcha acima.

“↓” solicita que você execute uma operação de redução de marcha.

### NOTA

As informações de troca de marcha são apenas para referência. Sempre realize a mudança de marcha de acordo com as situações reais de condução.



### Modo de condução

Exibe o modo de condução atual (modo ECO/SPORT).

O modo de condução pode ser selecionado, pressionando o botão “MODE” no console central. Consulte “Modo ECO/SPORT” no capítulo “Condução” neste manual.



### Temperatura externa (se equipado)

Exibe a temperatura externa atual.



### Monitoramento da pressão dos pneus

Exibe as informações atuais da pressão e temperatura dos pneus.

Por exemplo: Quando a condição do pneu é anormal ou ocorre um problema no sistema de pressão dos pneus, a tela de monitoramento da pressão dos pneus será exibida automaticamente no display multi-informações. Para mais informações, consulte “Sistema de Monitoramento da Pressão dos Pneus” no capítulo “Condução” neste manual.



### Informação de falha

Exibe informação a respeito de alguma anormalidade no veículo, detectada pelo computador de bordo.

Quando o modo de alimentação de energia do veículo for alterado para ON, o sistema realiza uma autoverificação. Quando detectar várias informações de anormalidade no veículo, elas serão exibidas. Não será possível sair desta tela durante o período de exibição das informações. A tela fechará automaticamente após todas as informações serem exibidas.

### ⚠ Atenção!

Se forem exibidas informações de advertência, desligue o motor e contate uma Concessionária CAO A Chery.



Se houver informações de falha armazenadas, elas poderão ser consultadas utilizando os botões de ajuste no volante de direção, seguindo o seguinte procedimento.

1. Pressione o botão “◀” ou “▶” no volante de direção para acessar a tela de configuração.
2. Pressione o botão “OK” no volante de direção para acessar a tela de “Detecção de falhas”.

3. Pressione o botão “◀” para retornar ao menu de configuração.

### ⚠ Atenção!

Se uma informação de falha for exibida soando alarme, verifique a informação de falha de acordo com o que for exibido. Se a falha não puder ser eliminada, estacione imediatamente o veículo em um local seguro, desligue o motor e contate uma Concessionária CAO A Chery.



### Lembrete de manutenção

Exibe no display multi-informações o lembrete de que o veículo precisa de manutenção.

Quando o lembrete for exibido, o intervalo de manutenção precisa ser reiniciado. Quando o intervalo de manutenção não é reiniciado, o sistema compara a quilometragem de manutenção com a quilometragem da primeira manutenção. Quando atingir a quilometragem da primeira manutenção, o indicador de manutenção será exibido no display multi-informações.

Após reiniciar o intervalo de manutenção, o sistema compara a quilometragem da manutenção com os intervalos de manutenção. Ao alcançar o intervalo de manutenção, o indicador de manutenção será exibido no display multi-informações.



### Método para reiniciar o intervalo de manutenção

1. Pressione o botão “◀” ou “▶” no volante de direção para mudar para a tela de configuração.
2. Utilizando o botão “OK” para navegar até a função “Redefinir quilometragem”.
3. Pressione o botão “OK” para acessar a função.
4. Pressione em “SIM” para reiniciar o lembrete ou pressione “NÃO” para sair da função.

### ⚠ Atenção!

- O indicador de manutenção deve ser reiniciado após a cada manutenção do veículo.
- A quilometragem de manutenção não será perdida devido à falha elétrica.



### Autonomia

Exibe a autonomia máxima estimada com base na quantidade de combustível remanescente no tanque.

Esta distância é calculada com base no seu consumo médio de combustível. A autonomia real poderá ser diferente da exibida.

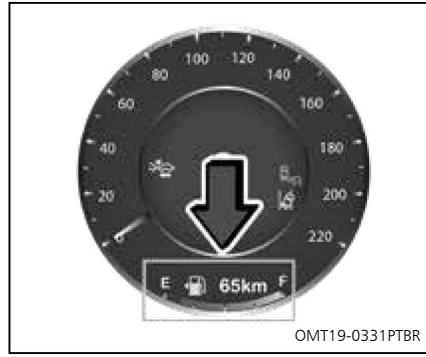

Quando o indicador de combustível se aproximar ou alcançar “E”, ou o indicador de nível de combustível baixo se acender, indica que o combustível remanescente no tanque de combustível é insuficiente. Abasteça o veículo imediatamente.

### ⚠ Atenção!

- Quando o veículo for abastecido com uma quantidade muito pequena de combustível, a exibição poderá não ser atualizada.
- Ao reabastecer, altere o modo de alimentação de energia do veículo para OFF. Caso contrário, o display multi-informações poderá não ser atualizado.



### Hodômetro parcial (Viagem)

Exibe o total de quilômetros percorridos desde a última reinicialização. Por exemplo: pode ser utilizado para calcular a distância entre duas localizações após o hodômetro parcial ser reinicializado.

Faixa exibida para o hodômetro parcial:  
0 ~ 9999.9 km. Ao exceder 9999.9 km, retornará para 0 e a contagem será reiniciada.



O método de ajuste de reinicialização do hodômetro parcial utilizando os botões no volante de direção é descrito a seguir:

1. Pressione o botão "OK" no volante de direção para acessar a tela de ajustes.
2. Pressione o botão "◀" ou "▶" no volante de direção para mudar para a tela de configuração de condução. Pressione o botão "OK" no volante de direção para baixo para acessar a tela de ajuste.
3. Pressione brevemente o botão "◀" ou "▶" no volante de direção, para acessar a tela de reinicialização do hodômetro parcial ("Viagem") e então, pressione e mantenha pressionado o botão "OK" por mais de 5 segundos para confirmar a operação.



### Hodômetro total

Exibe a quilometragem total do veículo.

A faixa exibida para o hodômetro total é de 0 ~ 999.999 km.

Sempre exibirá 999.999 km em caso de exceder esta faixa.



### Consumo médio

Exibe o consumo médio de combustível após a partida no motor e início da condução. Antes disso, exibe o valor atual. O consumo médio de combustível é calculado apenas como referência.

O método de ajuste de reinicialização do consumo de combustível utilizando os botões no volante de direção é descrito a seguir:

1. Pressione o botão "◀" ou "▶" no volante de direção para acessar a tela de "Informação de viagem".
2. Utilizando o botão "OK", navegue para cima ou para baixo, para selecionar qual viagem reiniciar.
3. Pressione e segure o botão "OK" por 3 segundos na viagem selecionada.



### Exibição da condição da porta

Indica a condição de abertura e fechamento das portas e capô.

Quando a velocidade for inferior a 3 km/h com uma das portas aberta, o alerta sonoro não soará, porém o símbolo referente à porta correspondente se acenderá.

Quando a velocidade for igual ou superior a 3 km/h, o alerta sonoro soará, e o símbolo referente à porta correspondente piscará continuamente para informar ao motorista sobre o fechamento.

### ⚠ Atenção!

- Não dirija o veículo com alguma porta aberta ou entreaberta, para evitar a queda de algum passageiro proveniente da abertura súbita da porta, podendo resultar em ferimentos graves ou fatais.
- Certifique-se de que todas as portas estejam fechadas antes de iniciar a condução, evitando um acidente inesperado.

### Luzes de Advertência e Indicadoras

As luzes indicadoras são usadas para informar ao motorista as condições de operação do veículo. As luzes de advertência são usadas para alertar ao motorista que o veículo possui um problema que pode causar danos graves. Por exemplo, quando algum sistema do veículo estiver falhando, a luz de advertência correspondente se acenderá ou piscará.

Depois que o modo de alimentação de energia do veículo for alterado para ON, algumas luzes de advertência se acenderão por pouco tempo devido à autoverificação dos sistemas. Se alguma luz de advertência não se acender, consulte uma Concessionária CAO A Chery para inspeção e reparo. Se alguma luz de advertência permanecer acesa ou piscar depois da partida no motor, consulte imediatamente uma Concessionária CAO A Chery para inspeção e reparo.

### Luz de Advertência do Sistema de Carga



Esta luz indica as condições de operação do sistema de carga. Quando o modo de alimentação de energia do veículo for alterado para ON, a luz se acende, indicando que o sistema está realizando uma autoverificação. Após dar a partida no motor, esta luz se apaga.

Se não se acender no modo ON, contate uma Concessionária CAO A Chery para inspeção e reparo o quanto antes.

#### Atenção!

Quando a luz de advertência do sistema de carga se acender após a partida no motor, não ligue acessórios elétricos e não dê a partida novamente no motor após desligá-lo, a fim de evitar a descarga da bateria. Consulte uma Concessionária CAO A Chery para inspeção e reparo o quanto antes.

### Luz Indicadora da Luz de Neblina Traseira



Quando a luz de neblina traseira está ligada, a luz indicadora da luz de neblina traseira deverá se acender.

### Luz Indicadora de Farol Alto



Quando o farol alto for ligado ou durante o lampejo do farol alto, a luz indicadora do farol alto se acenderá.

### Luz de Advertência do Líquido de Arrefecimento do Motor (Vermelha)



A luz se acende quando a temperatura do líquido de arrefecimento do motor está muito alta. Caso esta luz se acenda e permaneça acesa, estacione imediatamente o veículo em um local seguro, desligue o veículo e aguarde o motor esfriar para verificar o nível do líquido de arrefecimento. Se necessário, adicione o líquido de arrefecimento conforme as especificações. Consulte "Verificação do Nível do Líquido de Arrefecimento" no capítulo Manutenção Adequada neste manual. Contate uma Concessionária CAO A Chery para inspeção e reparo.

#### Atenção!

- Cuidado com queimaduras! Enquanto o motor estiver quente, o sistema de arrefecimento do motor estará sob alta temperatura e alta pressão, portanto, não faça inspeções antes que o motor esfrie.
- Nunca toque no ventilador de arrefecimento!

### Luz Indicadora das Lanternas



Quando as lanternas estão acesas, a luz indicadora se acenderá.

### Luz de Advertência do EPC



Esta luz indica falha no sistema do motor. O veículo realiza a autoverificação quando o modo de alimentação de energia do veículo for alterado para ON, e a luz se apagará após dar a partida no motor. Se permanecer acesa ou se acender durante a condução, indica que há falha no motor, consulte uma Concessionária CAO A Chery para inspeção e reparo o quanto antes.

### Luz de Advertência de Falha do Motor



Quando o modo de alimentação de energia do veículo for alterado para ON, esta luz de advertência se acenderá e o motor entrará no modo de autoverificação. Se esta luz se apagar após a partida no motor, isto indica que o sistema está normal. Se esta luz não se apagar ou se acender durante a condução, isto indica que há uma falha no motor. Consulte uma Concessionária CAO A Chery o quanto antes para inspeção e reparo.

### Luz de Advertência de Baixa Pressão do Óleo do Motor



Esta luz indica a condição da pressão do óleo do motor. Quando o modo de alimentação de energia do veículo for alterado para ON, a luz se acende e se apaga alguns segundos depois. Se acender na partida do motor ou durante a condução, estacione o veículo em um local seguro, desligue o motor e verifique o nível de óleo. Contate uma Concessionária CAO A Chery o quanto antes para inspeção e reparo.

#### Atenção!

**Se o consumo de óleo estiver muito alto, consulte uma Concessionária CAO A Chery o quanto antes para inspeção e reparo.**

### Luzes Indicadoras das Luzes Indicadoras de Direção



Estas luzes são compostas pelas luzes indicadoras das luzes indicadoras de direção esquerda e direita. Quando a luz indicadora de direção esquerda ou direita for ativada, a sua luz indicadora correspondente piscará constantemente. Ambas as luzes piscarão simultaneamente, caso as luzes de emergência sejam ativadas.

#### Atenção!

**Se o indicador piscar mais rápido do que o normal, isto significa que a luz indicadora de direção correspondente possui uma falha. Consulte uma Concessionária CAO A Chery o quanto antes para inspeção e reparo.**

### Luz de Advertência do Airbag



Quando o modo de alimentação de energia do veículo for alterado para ON, esta luz de advertência se acenderá no painel de instrumentos e se apagará após alguns segundos, indicando que o sistema de acionamento do airbag está funcionando normalmente. Se a luz de advertência do airbag não se apagar ou se acender durante a condução, isto indica uma falha no sistema do airbag. Consulte uma Concessionária CAO A Chery imediatamente para inspeção e reparo.

#### Cuidado!

**Se o veículo se envolver em uma colisão, mesmo sem a ativação dos airbags, consulte uma Concessionária CAO A Chery para inspeção e reparo.**

### Luz de Advertência do Cinto de Segurança Dianteiro



Quando o modo de alimentação de energia do veículo for alterado para ON, se o cinto de segurança do motorista ou do passageiro dianteiro (quando ocupado) não estiver devidamente afivelado, a luz de advertência do cinto de segurança se acenderá. Quando a velocidade do veículo for igual

ou superior a 25 km/h, caso o cinto de segurança do motorista ou do passageiro dianteiro (quando ocupado) não esteja devidamente afivelado, um alerta sonoro será emitido e a luz de advertência do cinto de segurança dianteiro piscará para avisar sobre a colocação correta do cinto de segurança.

### Luz de Advertência do Sistema de Freio

 Quando o modo de alimentação de energia do veículo for alterado para ON, a luz se apagará após ficar acesa por alguns segundos. Se não se apagar ou se acender durante a condução, isto indica uma falha no sistema de freio. Verifique periodicamente o nível do fluido de freio. Adicione o fluido de freio conforme a necessidade. Se a causa não for encontrada, consulte uma Concessionária CAO A Chery o quanto antes para que o sistema de freio seja verificado.

#### **Cuidado!**

- **Se a luz de advertência do sistema de freio se acender durante a condução, isto indica uma falha no sistema de freio. Se isto acontecer, pare o veículo em um local seguro, ligue as luzes de emergência e contate uma Concessionária CAO A Chery o quanto antes para inspeção e reparo.**
- **Se os dois circuitos de freio não estiverem funcionando corretamente, o desempenho de frenagem será seriamente afetado. Não conduza o veículo neste momento, caso contrário, isso poderá causar um acidente grave.**

### Luz de Advertência do ABS

 Quando o modo de alimentação de energia do veículo for alterado para ON, o sistema do ABS realizará a autoverificação, e a luz de advertência se apagará após ficar acesa por alguns segundos, indicando que o sistema está normal. Se não se apagar ou se acender durante a condução, isto indica uma falha no sistema do ABS. O veículo ainda será capaz de realizar a frenagem convencional em caso de falha no sistema do ABS,

mas será necessário precaução para evitar frenagens súbitas. Consulte uma Concessionária CAO A Chery o quanto antes para inspeção e reparo.

#### **Cuidado!**

**Se a luz de advertência do ABS e a luz de advertência do freio se acenderem simultaneamente, pare o veículo imediatamente em um local seguro, ligue as luzes de emergência e contate uma Concessionária CAO A Chery o quanto antes para inspeção e reparo.**

### Luz de Advertência do ESP

 Quando o modo de alimentação de energia do veículo for alterado para ON, a luz se acende e em seguida, se apaga alguns segundos depois. A luz do ESP ficará piscando, enquanto a sua função estiver em operação. Se a luz do ESP se acender e permanecer acesa durante a condução, isto indica que existe uma falha no sistema. Consulte uma Concessionária CAO A Chery o quanto antes para inspeção e reparo por segurança.

### Luz Indicadora de Desativação do ESP



Esta luz indica que o ESP está desativado. Consulte “Função ESP” neste capítulo, para ativar ou desativar o ESP.

#### **Atenção!**

Para melhorar a tração do veículo ao dirigir sobre areia ou cascalho, é recomendado desativar a função ESP.

### Luz de Advertência do Nível Baixo do Combustível



Esta luz indica a quantidade de combustível restante no tanque. Quando o nível do combustível no tanque for insuficiente, a luz de advertência se acenderá. Abasteça o veículo o quanto antes.

#### **Atenção!**

Quando estiver em uma subida ou descida, a luz de advertência pode se acender devido a oscilação do combustível.

### Luz de Advertência do Sistema de Direção Elétrica



Esta luz indica falha no sistema EPS. Quando o modo de alimentação de energia do veículo for alterado para ON, a luz se acende, em seguida, se apaga alguns segundos depois. Quando o EPS está com falha, a luz permanece acesa. O veículo ainda poderá ser dirigido sem a assistência elétrica, nesta condição, dirija com cuidado até uma Concessionária CAO A Chery para inspeção e reparo o quanto antes.

### Luz de Advertência da Transmissão



Esta luz indica falha no sistema de transmissão automática. Quando o modo de alimentação de energia do veículo for alterado para ON, a luz se acende, em seguida, se apaga alguns segundos depois. Se a luz permanecer acesa durante a condução, isto indica que há uma falha na transmissão automática. Estacione o veículo em um local seguro, e consulte uma Concessionária CAO A Chery para inspeção e reparo o quanto antes.

### Luz Indicadora do Freio de Estacionamento (Vermelha)



Esta luz indicadora indica que o freio de estacionamento elétrico está ativa-

do. Caso esta luz pisque durante uma frenagem repentina, isto é normal. Se a luz piscar em outras situações, indica que pode haver uma falha do sistema. Consulte uma Concessionária CAO A Chery para inspeção e reparo o mais rápido possível.

### Luz de Advertência da Pressão dos Pneus



Esta luz de advertência informa o motorista que a pressão dos pneus está muito baixa ou que a temperatura está muito alta, ou que há problemas no sistema. Se a luz se acender durante a condução, isto indica que a pressão dos pneus está incorreta ou a temperatura dos pneus está muito alta. Estacione o veículo em um local seguro e faça a verificação. Caso a pressão ou temperatura dos pneus esteja normal, pode haver uma falha no sistema. Consulte uma Concessionária CAO A Chery para inspeção e reparo.

### Luz Indicadora do Sistema de Controle Para Descida de Ladeira (Verde)



Esta luz indica que o sistema de controle para descida de ladeira está atuando no momento.

### Luz Indicadora de Falha do Sistema de Controle Para Descida de Ladeira (Âmbar)



Esta luz indica que existe uma falha no sistema de controle para descida de ladeira. Consulte uma Concessionária CAO A Chery para inspeção e reparo o mais rápido possível.

### Luz Indicadora de Falha do Sistema do Freio de Estacionamento (Âmbar)



Esta luz indica que existe uma falha no sistema do freio de estacionamento elétrico. Consulte uma Concessionária CAO A Chery para inspeção e reparo o mais rápido possível.

### Luz Indicadora do Freio de Estacionamento Automático (Verde)



Esta luz indica que o freio de estacionamento automático está em funcionamento. Consulte “Sistema do Freio de Estacionamento Automático” no capítulo “Condução” neste manual.

### Luz Indicadora de Aquecimento de Combustível



Quando houver a necessidade do aquecimento de combustível antes da partida do motor, ao alterar o modo de alimentação de energia do veículo para ON, a luz indicadora de aquecimento de combustível se acenderá e permanecerá acesa até que o processo de aquecimento de combustível seja finalizado.

### Luz Indicadora do Piloto Automático (exceto versões Max Drive)



Esta luz indicadora se acende quando o piloto automático está ativado.

### Luz Indicadora do Modo de Stand-by do Piloto Automático (exceto versões Max Drive)



Esta luz indicadora se acende quando o piloto automático está em stand-by.

### Luz Indicadora do Modo de Limite de Velocidade Predefinida



Esta luz indicadora se acende quando o sistema de limite de velocidade predefinida está ativado.

### Luz Indicadora do Modo de Stand-By do Limite de Velocidade Predefinida



Esta luz indicadora se acende quando o sistema de limite de velocidade predefinida está em stand-by.

### Luz Indicadora do Piloto Automático Adaptativo (ACC) (Cinza) (somente versões Max Drive)



Esta luz indica que o sistema ACC está no estado de programação.

### **Luz Indicadora do Piloto Automático Adaptativo (ACC) (somente versões Max Drive)**



Esta luz indica que o sistema ACC está programado e ativado.

### **Luz de Advertência do Piloto Automático Adaptativo (ACC) (somente versões Max Drive)**



Esta luz indica que existe uma falha no sistema ACC. Consulte uma Concessionária CAO A Cherry para inspeção e reparo o mais rápido possível.

### **Luz Indicadora do Sistema de Detecção de Ponto Cego (BSD)**



Quando o modo de alimentação de energia do veículo for alterado para ON, o sistema realiza uma autoverificação e esta luz se acende em âmbar. Após alguns segundos, caso não exista nenhuma falha, esta luz se acende em verde.

### **Luz Indicadora do Sistema de Frenagem de Emergência Automática (AEB) (Vermelha) (somente versões Max Drive)**



Esta luz indicadora se acende quando o Sistema de frenagem de emergência automática (AEB) está em operação.

### **Luz Indicadora de Falha no Sistema de Frenagem de Emergência Automática (AEB) (Âmbar) (somente versões Max Drive)**



Esta luz indicadora se acenderá quando houver uma falha no Sistema de frenagem de emergência automática (AEB). Consulte uma Concessionária CAO A Chery para inspeção e reparo o quanto antes.

### **Luz Indicadora de Ativação do Sistema de Advertência de Mudança de Faixa (LDW) (Verde) (somente versões Max Drive)**



Esta luz indicadora se acende para indicar que o Sistema de advertência de mudança de faixa (LDW) está ativado.

### **Luz Indicadora do Sistema de Advertência de Mudança de Faixa (LDW) em Stand-by (Cinza) (somente versões Max Drive)**



Esta luz indicadora se acende para indicar que o Sistema de advertência de mudança de faixa (LDW) está em stand-by.

### **Luz Indicadora de Atuação do Sistema de Advertência de Mudança de Faixa (LDW) (Âmbar) (somente versões Max Drive)**



Esta luz indicadora pisca para indicar que o Sistema de advertência de mudança de faixa (LDW) está em operação no momento.

### **Luz Indicadora de Falha no Sistema de Advertência de Mudança de Faixa (LDW) (Âmbar) (somente versões Max Drive)**



Esta luz indicadora se acenderá e permanecerá acesa quando houver uma falha no Sistema de advertência de mudança de faixa (LDW). Consulte uma Concessionária CAO A Chery para inspeção e reparo o quanto antes.

### Luz Indicadora do Acendimento Inteligente do Farol Alto (Branca)

 Esta luz indicadora se acende quando a função de acendimento automático do farol alto está ativada.

### Luz Indicadora de Falha do Acendimento Inteligente do Farol Alto (Âmbar)

 Esta luz indicadora se acenderá quando houver uma falha na função de acendimento automático do farol alto. Consulte uma Concessionária CAO A Chery para inspeção e reparo o quanto antes



## Chave

### Controle Remoto de Acesso sem Chave

1. Chave principal
2. Chave reserva

Utiliza a função de controle remoto para travar e destravar todas as portas e abrir a tampa traseira; habilita e desabilita o sistema antifurto do veículo.

Para mais informações sobre o controle remoto de acesso sem chave, consulte “Sistema de Partida Sem Chave” e “Travamento e Destravamento das Portas” neste capítulo.

A chave mecânica embutida no controle remoto de acesso sem chave pode abrir e fechar as portas em caso de emergência.

### Atenção!

- Não torça o controle remoto de acesso sem chave.
- Se não puder dar a partida no motor utilizando o controle remoto de acesso sem chave, contate uma Concessionária CAO A Chery para inspeção e reparo.

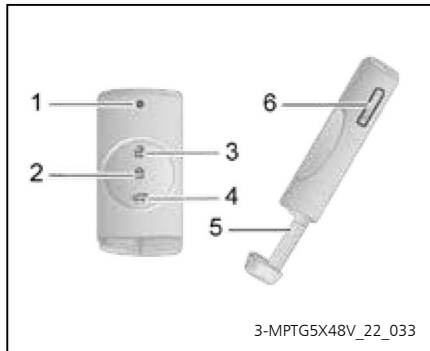

1. Luz indicadora (se equipado)
2. Botão de travamento
3. Botão de destravamento
4. Botão de abertura da tampa traseira
5. Chave mecânica
6. Botão de liberação da chave mecânica

Acione o botão de liberação da chave mecânica no controle remoto de acesso sem chave, para utilizar a chave mecânica. Retorne a chave mecânica para a sua posição inicial após utilização, para facilitar o manuseio.

A chave mecânica poderá ser utilizada para travar/destravar todas as portas.

Mantenha o controle remoto de acesso sem chave reserva em um local seguro para utilizar em caso de emergência.

A função de controle remoto é indicada para travar e destravar todas as portas a uma distância de aproximadamente 20 metros (sem obstáculos). O controle remoto de acesso sem chave poderá não funcionar corretamente se a distância entre o veículo e o controle remoto de acesso sem chave for superior a 20 metros.

### ⚠ Atenção!

**A distância efetiva para travar e destravar as portas com o controle remoto de acesso sem chave poderá ser reduzida se o sinal for refletido por obstruções.**

Ao pressionar qualquer botão no controle remoto de acesso sem chave, o indicador se acenderá (se equipado). Se o indicador não se acender, a bateria pode estar descarregada. Substitua a bateria o quanto antes.

O controle remoto de acesso sem chave é um componente eletrônico. Observe as seguintes instruções para evitar danificá-lo:

- Não deixe o controle remoto de acesso sem chave em locais de altas temperaturas.
- Não desmonte o controle remoto de acesso sem chave.
- Não permita que o controle remoto de acesso sem chave sofra forte impacto contra outros objetos e evite derrubá-lo.

- Não deixe que o controle remoto de acesso sem chave caia na água.

Se as portas não forem acionadas pelo controle remoto de acesso sem chave estando dentro da distância normal, verifique as seguintes condições:

- Verifique se a carga da bateria do controle remoto de acesso sem chave está muito baixa. Se a carga da bateria estiver muito baixa, substitua a bateria por uma nova. Consulte "Substituição da Bateria do Controle Remoto de Acesso sem Chave" neste capítulo.
- Verifique se existe alguma estação de rádio ou ondas de rádio emitidas por algum aeroporto próximo, interferindo com a operação normal do controle remoto de acesso sem chave.

A frequência transmitida pelo controle remoto de acesso sem chave poderá sofrer interferência de outros transmissores sem fio de baixa frequência (como estações de rádio-amador, controles remotos e sistemas de alarme). Se o veículo não puder ser travado ou destravado devido à interferência na frequência transmitida pelo controle remoto, você poderá travar/destravar as portas com a chave mecânica.

Consulte "Travamento e Destravamento de Portas com a Chave Mecânica" neste capítulo.

### ⚠ Atenção!

- Não modifique a frequência de transmissão, não aumente a potência do sinal (inclusive instalação de amplificador de RF), não instale antenas externas ou outras antenas de transmissão sem autorização.
- Tenha cuidado para não causar interferência prejudicial a vários tipos de comunicação de rádio legalizadas ao utilizar este produto. Uma vez que ocorra interferência, pare imediatamente e adote medidas para eliminar a interferência. Então continue a utilizá-lo.
- Este produto é um equipamento de rádio de baixa frequência, o qual pode sofrer várias interferências por ondas de rádio ou por radiação de dispositivos industriais, científicos e médicos.

Em caso de perda do controle remoto de acesso sem chave, entre em contato com uma Concessionária CAO A Chery o quanto antes para evitar a possibilidade de furtos ou acidente.

### Substituição da Bateria do Controle Remoto de Acesso sem Chave

A bateria do controle remoto de acesso sem chave poderá estar com a carga reduzida ou descarregada se alguma das seguintes situações ocorrer:

- O controle remoto de acesso sem chave não funciona, mesmo quando está dentro da distância normal e sem interferências.
- O indicador (se equipado) estiver fraco ou não se acender quando algum botão do controle remoto de acesso sem chave for pressionado.

Substitua a bateria apenas pelo tipo recomendado. O tipo da bateria recomendada para a substituição é a bateria de Lítio 3V- CR2032.

### ⚠ Cuidado!

Deve-se ter um cuidado especial para evitar a ingestão da bateria ou de componentes removidos por crianças.

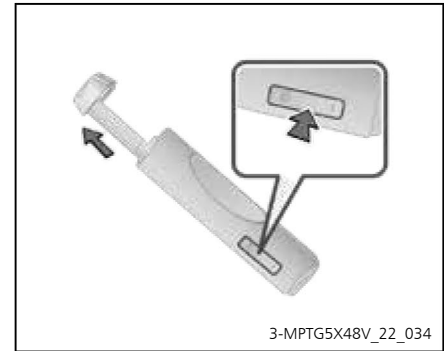

Substitua a bateria do controle remoto de acesso sem chave com os seguintes procedimentos.

1. Pressione o botão de liberação da chave mecânica para remover a chave mecânica.

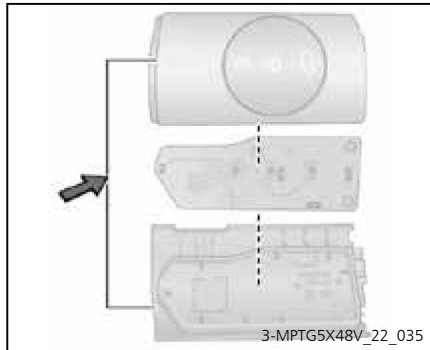

2. Retire a cobertura do controle remoto de acesso sem chave, usando uma chave de fenda com a ponta envolvida por fita adesiva e, em seguida, remova a placa de circuito.

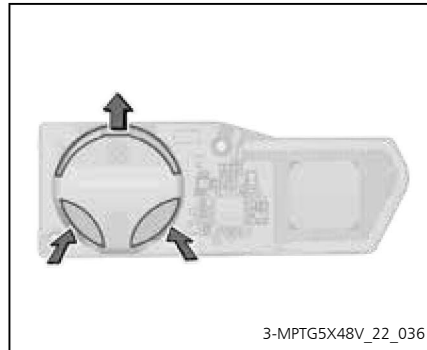

3. Remova a bateria descarregada do suporte da bateria e substitua-a por uma nova com o lado positivo (+) voltado para cima.
4. Monte o controle remoto de acesso sem chave na ordem inversa à remoção.

### ⚠ Atenção!

Posicione corretamente a placa de circuito na vedação da cobertura, para evitar possíveis infiltrações e mau funcionamento.

5. Após a substituição da bateria, ao pressionar os botões no controle remoto de acesso sem chave, certifique-se de que a luz indicadora se acende (se equipado), e que o controle remoto de acesso sem chave funciona normalmente.

Se o controle remoto de acesso sem chave ainda não funcionar corretamente, contate uma Concessionária CAO A Chery.

### ⚠ Atenção!

- Não amasse os terminais.
- Certifique-se de que os lados positivo e negativo da bateria estejam corretamente posicionados
- Não toque na bateria nova com os dedos sujos de óleo, pois isto poderá causar deterioração da bateria.
- Não toque ou mova nenhum componente dentro do controle remoto de acesso sem chave, pois isso pode interferir em seu funcionamento adequado.
- Tenha cuidado para não amassar o eletrodo ao instalar a bateria.
- Certifique-se de instalar a chave corretamente.



### Proteção Ambiental

A bateria de lítio usada não deverá ser descartada com o lixo doméstico. Ela deverá ser descartada de acordo com a legislação local de proteção ambiental.

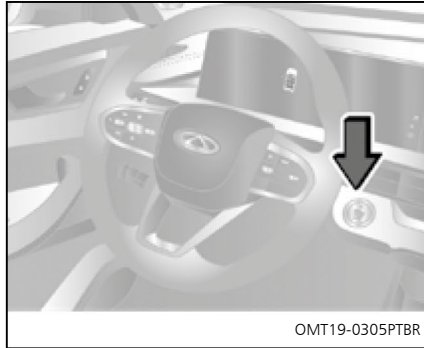

### Sistema de Partida Sem Chave

A partida no motor e a mudança nos modos de alimentação de energia do veículo são realizadas através do botão ENGINE START/ STOP, quando o controle remoto de acesso sem chave está dentro do veículo.

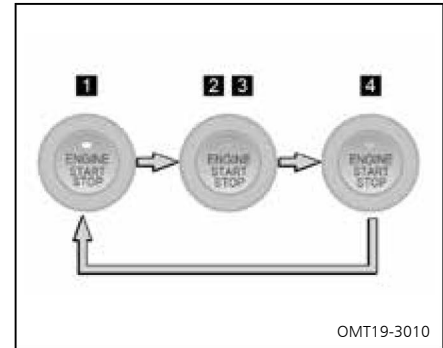

### Modo de Alimentação de Energia do Veículo

#### Botão ENGINE START/STOP

Quando o sistema detecta uma chave inteligente válida e o pedal do freio está liberado, pressione o botão ENGINE START/STOP para alterar o modo de alimentação de energia do veículo. Os modos se alternam cada vez que o botão ENGINE START/STOP for pressionado.

1. Modo OFF (o indicador permanece apagado) Todos os componentes elétricos são desligados.
2. Modo ACC (o indicador se acende na cor âmbar): Parte dos componentes elétricos podem ser utilizados.

3. Modo ON (o indicador se acende na cor âmbar): Todos os componentes elétricos podem ser utilizados.
4. Modo START (o indicador se acende na cor verde): Quando a alimentação de energia do veículo estiver no modo ACC/ON, acione o pedal do freio e coloque a transmissão na posição P. Neste momento, o indicador se acende na cor verde, indicando que a alimentação de energia do veículo está no modo START e que é possível dar a partida no motor pressionando o botão ENGINE START/STOP.

### NOTA

- Se o botão ENGINE START/STOP for pressionado inadequadamente, o motor poderá não ligar ou o modo de alimentação de energia do veículo poderá não ser alterado.
- Não posicione a chave inteligente na marca "chave", pois se houver energia suficiente na bateria, isso poderá disparar um alarme no painel de instrumentos ("Nenhuma chave inteligente detectada", "Verify successfully, start ready" (Verificação realizada com sucesso, partida pronta) e confundir o motorista.

### ⚠ ATENÇÃO

- Quando o motor não estiver em funcionamento, alterne o modo de alimentação de energia do veículo para OFF para evitar que a bateria seja descarregada.
- Quando o motor estiver em funcionamento, se a chave inteligente for removida, o motor não desligará automaticamente, a buzina do sistema antifurto soará 6 vezes e o painel de instrumentos exibirá "Nenhuma chave inteligente detectada".
- Quando o motor estiver em funcionamento, se a alavanca seletora for colocada na posição R/N/D, o motor será desligado e a alimentação de energia do veículo será alternada para o modo ACC, em vez de ser alternada para o modo OFF. Mova a alavanca seletora para a posição P, a alimentação de energia do veículo será alternada para o modo ON. Pressione novamente o botão ENGINE START/STOP para alternar para o modo OFF.

### Função de desligamento automático

Se a alimentação de energia do veículo estiver no modo ON por mais de 1 hora e com o motor desligado, o modo de alimentação de energia do veículo será alternado automaticamente para OFF. No entanto, essa função não impede totalmente que a bateria seja descarregada.

### ⚠ CUIDADO

Quando a alimentação de energia do veículo é alternada do modo ON para OFF, a trava da coluna de direção elétrica não será bloqueada se o sistema do antifurto não for ativado imediatamente ou se a ativação não for realizada com sucesso. Para ativar a função de bloqueio da coluna de direção elétrica, a velocidade do veículo deve ser superior a 5 km/h. Em seguida, pare o veículo e alterne a alimentação de energia do veículo para o modo OFF para ativar a função do antifurto do veículo.

Se o botão ENGINE START/STOP for pressionado inadequadamente, o motor poderá não ligar ou o modo de alimentação de energia do veículo poderá não ser alterado.

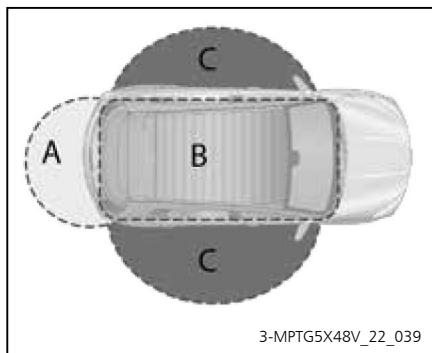

### Faixa de Alcance

**Alcance efetivo (áreas em que o controle remoto de acesso sem chave é detectado)**

#### A - Destravamento da tampa traseira

O sistema pode ser operado quando o controle remoto de acesso sem chave está dentro do alcance efetivo da antena de baixa frequência externa do compartimento de bagagens.

#### B - Ao ativar ou alterar os modos de alimentação de energia do veículo

O sistema pode ser operado quando o controle remoto de acesso sem chave está dentro do veículo.

#### C - Ao travar ou destravar as portas

O sistema pode ser operado quando o controle remoto de acesso sem chave está dentro do alcance efetivo da antena de baixa frequência de alto desempenho das portas.

### ⚠ Atenção!

A antena de baixa frequência pode detectar áreas efetivas a cerca de 1,50 m de distância do controle remoto de acesso sem chave. Portanto, ao usar o sistema de entrada/partida sem chave, a distância entre o controle remoto de acesso sem chave e a antena de baixa frequência deve ser garantida.

### Área de detecção automática (se equipado)

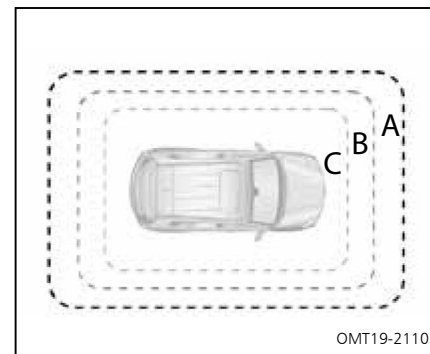

#### A Área de acendimento inteligente das luzes de cortesia

Ao aproximar-se do veículo com a chave inteligente, as luzes de cortesia se acendem.

#### B Área de travamento automático por afastamento

Ao afastar-se do veículo com a chave inteligente, as portas serão travadas automaticamente.

#### C Área de destravamento automático por aproximação

Ao aproximar-se do veículo com a chave inteligente, as portas serão destravadas automaticamente.

### CUIDADO

- Se afaste do veículo após as quatro portas e a tampa traseira estiverem fechadas. Caso contrário, a função de travamento automático por distância pode não funcionar corretamente.
- Devido à interferência do ambiente ao redor, as funções como acesso sem chave, botão ENGINE START/STOP, luzes de cortesia, destravamento por aproximação, travamento por afastamento, etc. com o uso da chave inteligente podem ser afetadas. Quando as funções estiverem anormais, utilize outros métodos (como destravamento manual, destravamento remoto) para destravar/travar ou dar a partida no veículo.

### Condições que afetam a operação

O sistema de entrada e partida sem chave utiliza ondas de rádio de baixa frequência. Nas seguintes situações, a comunicação entre o controle remoto de acesso sem chave e o veículo pode ser afetada, impedindo que o sistema de entrada e partida sem chave, o controle remoto e o sistema antifurto funcionem corretamente.

- Quando o nível da bateria do controle remoto de acesso sem chave está baixo ou descarregado.
- Perto de uma torre de TV, central elétrica, posto de combustível, estações de rádio, display grande, aeroportos ou outras instalações que geram fortes ondas de rádio ou ruídos elétricos.
- Ao transportar um rádio portátil, telefone celular, telefone sem fio ou outros dispositivos de comunicação sem fio.
- Certifique-se de que o controle remoto de acesso sem chave não está encoberto por materiais metálicos. Caso contrário, as ondas eletromagnéticas podem ser obstruídas e o controle remoto de acesso sem chave pode não ser reconhecido com precisão, fazendo com que o sistema não seja operado corretamente.
- Mais de um controle remoto de acesso sem chave está sendo usado nas proximidades.

### Observações para entrada sem chave

- Mesmo quando o controle remoto de acesso sem chave está dentro do alcance efetivo (áreas de detecção), o sistema pode não funcionar corretamente nos seguintes casos:
  - O controle remoto de acesso sem cha-

ve está muito próximo ao vidro ou teto quando as portas estão travadas.

- O controle remoto de acesso sem chave está no painel de instrumentos, compartimento de bagagens, assoalho ou dentro do porta-luvas quando é dada a partida no motor ou quando os modos de alimentação do veículo são alterados.
- Enquanto o controle remoto de acesso sem chave estiver dentro do alcance efetivo, as portas poderão ser travadas ou destravadas.
- Verifique se a mensagem “Atenção Chave Inteligente no Veículo” é exibida no display multi-informações.

### Partida Remota do Motor

O veículo está equipado com sistema de partida remota do motor que permite dar a partida ao motor pela parte externa do veículo.

Ao realizar o procedimento de partida remota do motor, o sistema de ar-condicionado será ativado para climatizar o interior do veículo proporcionando uma temperatura mais agradável ao iniciar a condução.

### **⚠ Atenção!**

- A distância para realizar o procedimento de partida remota do motor usando o controle remoto de acesso sem chave não deve exceder a distância operacional normal do controle remoto de acesso sem chave.
- Certifique-se de que não haja ninguém no interior do veículo ao realizar o procedimento de partida remota do motor.
- Com o controle remoto de acesso sem chave em sua posse, pressione o pedal do freio para sair do modo de partida remota e restaurar a operação normal, podendo iniciar a condução de forma habitual.

### **NOTA**

Caso o sistema de gerenciamento do motor reconheça a necessidade de aquecimento do combustível para que a partida do motor seja realizada, o procedimento de partida remota do motor não será realizado.

### **Pré-requisitos para partida remota do motor**

- Modo de alimentação elétrica do veículo em OFF. O procedimento não funciona com o modo de alimentação elétrica do veículo na posição ACC ou ON.
- Alavanca seletora posicionada em P.
- O botão ENGINE START/STOP não deve ser pressionado.
- Pedal do freio deve estar liberado.
- Veículo com as portas e tampa traseira fechadas e trancadas.
- Controle remoto de acesso sem chave fora do veículo.
- Tensão da bateria dentro da faixa operacional necessária.
- Temperatura do líquido de arrefecimento superior a 31°C.
- Quantidade de combustível suficiente no tanque de combustível.

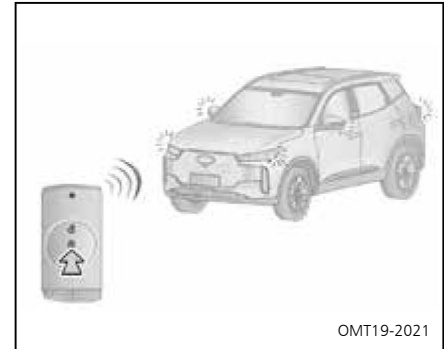

### **Funcionamento da partida remota do motor**

Para dar partida no motor com o sistema de partida remota:

1. Aponte o controle remoto de acesso sem chave para o veículo.
2. Pressione o botão de partida remota no controle remoto de acesso sem chave por mais de 3 segundos até que a partida do motor seja acionada.

A partida remota do motor pode ser realizada até duas vezes separadamente.

O motor irá funcionar durante aproximadamente 10 minutos após cada partida.

Após duas partidas no motor, para que uma nova seja realizada, o modo de alimentação elétrica do veículo deverá ser colocado em ON e depois colocado em OFF.

Caso ocorra alguma das situações a seguir, a partida remota será desativada:

- Mudança de status do veículo (condição em que a partida ocorreu com algum passageiro no interior do veículo):
  - Acionamento do pedal de freio sem possuir o controle remoto de acesso sem chave.
  - Abertura de alguma das portas pelo interior do veículo.
  - Acionamento do botão ENGINE START/ STOP sem pressionar o pedal de freio.
- Após aproximadamente 10 minutos de funcionamento o motor irá desligar automaticamente.

### Travamento e Destravamento de Portas

As seguintes operações podem ser realizadas simplesmente portando o controle remoto de acesso sem chave no bolso. O motorista deverá estar sempre portando o controle remoto de acesso sem chave.

#### Atenção!

- O controle remoto de acesso sem chave opera através de ondas de rádio de baixa frequência. Quando o controle está dentro da área de operação, a comunicação entre controle/veículo é iniciada e se mantém constantemente, mesmo com o modo de alimentação do veículo em OFF. Portanto, sempre que deixar o veículo, o motorista deve levar o controle remoto de acesso sem chave para que fique fora da área de operação.
- Caso o controle remoto de acesso sem chave seja deixado no veículo ou dentro da área de operação por alguns dias, a bateria do veículo poderá ser descarregada devido a comunicação constante do controle/veículo. Caso a bateria do veículo seja descarregada, consulte "Partida com Cabo Auxiliar" no capítulo "Em Caso de Emergência" neste manual.
- Se o controle remoto de acesso sem chave for deixado no interior do veículo, um aviso sonoro será emitido e o sistema desativará o sensor da maçaneta da porta por segurança.

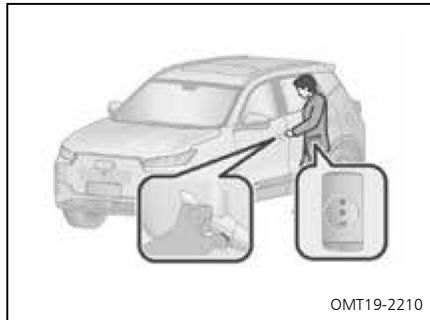

### NOTA

Apenas a maçaneta da porta do motorista possui sensor (área de detecção) para o travamento e destravamento das portas.

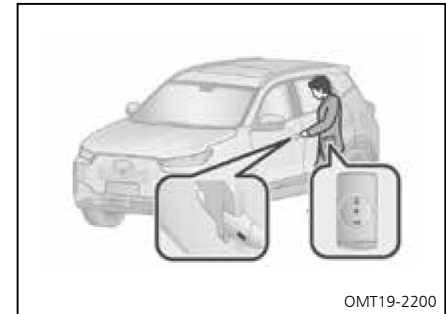

### Travamento das portas

- Portando o controle remoto de acesso sem chave no bolso, toque na área de detecção do sensor de travamento, o sistema reconhece automaticamente a validade do controle remoto de acesso sem chave e as portas travam automaticamente.
- Quando habilitado no sistema multimídia, ao afastar-se do veículo portando o controle remoto de acesso sem chave no bolso, o sistema reconhece automaticamente o controle remoto de acesso sem chave distanciando-se do veículo e as portas travam automaticamente.

### Destravamento das portas

- Portando o controle remoto de acesso sem chave no bolso, coloque a mão na parte traseira da maçaneta (área de detecção de destravamento), o sistema reconhece automaticamente a validade do controle remoto de acesso sem chave e as portas são destravadas automaticamente.
- Quando habilitado no sistema multimídia, ao aproximar-se do veículo (dentro da área de detecção) portando o controle remoto de acesso sem chave no bolso, o sistema reconhece automaticamente a validade do controle remoto de acesso sem chave e as portas destravam automaticamente.

### NOTA

- O destravamento/travamento através do sistema de aproximação/toque precisa estar habilitado no sistema multimídia para que funcione conforme descrito. Consulte "Sistema Multimídia" neste capítulo.
- A função de destravamento/travamento através do sistema de aproximação/toque é desativada após o veículo ficar travado por 3 dias. Será necessário funcionar o motor do veículo para restaurar a função de destravamento/travamento através do sistema de aproximação/toque.

### ⚠ Cuidado!

- Não coloque o controle remoto de acesso sem chave junto com telefone celular, mouse sem fio de computador, etc., pois isso pode afetar o reconhecimento do controle remoto de acesso sem chave e prejudicar o funcionamento do destravamento ou travamento do veículo.
- A função de travamento do veículo através do sistema de aproximação/toque só é ativada quando o modo de alimentação elétrica do veículo está em OFF, todas as portas, capô e tampa traseira estão completamente fechadas e o controle remoto de acesso sem chave está fora do veículo.
- Após sair do veículo e fechar todas as portas, capô e tampa traseira, caso o controle remoto de acesso sem chave seja deixado no interior do veículo, ou não exista um controle remoto de acesso sem chave a cerca de 2,5 m do veículo, a função de travamento por detecção do controle remoto de acesso sem chave não será ativada.

### ⚠ Cuidado!

- Após o travamento por toque ou aproximação ser ativado, caso o controle remoto de acesso sem chave permaneça dentro da área de alcance efetivo por mais de 15 minutos, o sistema será temporariamente desabilitado para preservar a carga da bateria do veículo. Para que o sistema seja reativado, será necessário abrir e fechar novamente qualquer porta ou a tampa traseira.
- Caso as luzes indicadoras de direção não pisquem e o aviso sonoro não seja emitido (o que indicaria a ativação do alarme), ao se afastar do veículo aproximadamente 2,5 m, portando o controle remoto de acesso sem chave, verifique se o veículo está devidamente travado, a fim de evitar que o veículo fique destravado devido à operação incorreta ou condição não atendida.

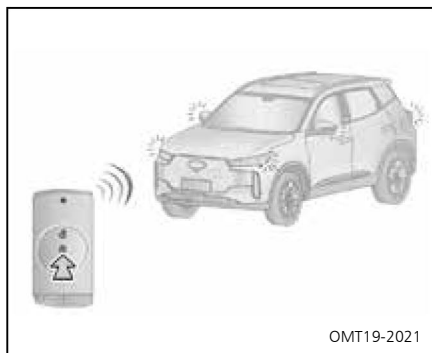

### Travamento e Destravamento das Portas Através do Controle Remoto de Acesso sem Chave

#### Operação de travamento

Pressione o botão de travamento no controle remoto de acesso sem chave para travar todas as portas, as luzes indicadoras de direção irão piscar uma vez e a buzina do sistema antifurto irá emitir um toque simultaneamente (essa é a configuração padrão, podendo ser alterada no sistema multimídia). O sistema antifurto do veículo será ativado. Consulte “Configurações do Veículo” neste capítulo para alterar o indicador do alarme por meio do sistema multimídia.

Consulte “Configurações do Veículo” neste capítulo para alterar o indicador do alarme por meio do sistema multimídia.

Caso o modo de alimentação não esteja na posição OFF, o sistema antifurto não poderá ser ativado.

Se todas as portas estiverem fechadas e o capô ou a tampa traseira estiverem entreabertos e o botão de travamento for acionado no controle remoto de acesso sem chave, todas as portas irão travar e o sistema antifurto não será ativado.

Se a tampa traseira estiver fechada e alguma porta estiver aberta ou entreaberta e o botão de travamento for acionado no controle remoto de acesso sem chave, todas as portas irão travar e destravar imediatamente de forma automática e o sistema antifurto não será ativado.

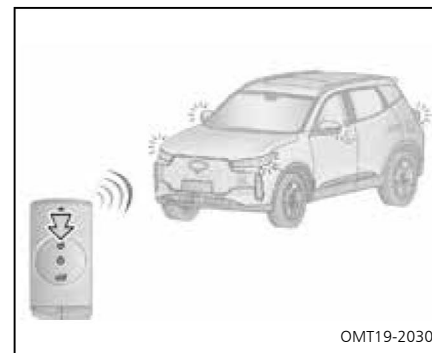

#### Operação de destravamento

Pressione o botão de destravamento no controle remoto de acesso sem chave para destravar todas as portas, em seguida, as luzes indicadoras de direção irão piscar duas vezes. O sistema antifurto do veículo será desativado.

Você terá aproximadamente 30 segundos para abrir alguma porta após elas serem destravadas por meio do controle remoto de acesso sem chave. Se nenhuma porta for aberta, todas as portas serão travadas novamente de forma automática e o sistema antifurto será ativado novamente.

### ⚠ Atenção!

Quando o modo de alimentação elétrica do veículo está em ON ou ACC, não será possível travar ou destravar as portas utilizando o controle remoto de acesso sem chave.



### Travamento e Destravamento de Portas com a Chave Mecânica

O veículo não pode ser destravado ou travado através do controle remoto de acesso sem chave ou do interruptor da maçaneta da porta quando a bateria do veículo está descarregada ou em condições semelhantes. Neste caso, as portas podem ser destravadas ou travadas utilizando a chave mecânica.

Para utilizar a chave mecânica é necessário remover a cobertura do cilindro da chave.

Para remover a cobertura do cilindro da chave, insira a ponta da chave mecânica na fenda existente na parte inferior da cobertura e mova lentamente a parte oposta da chave para cima até que a cobertura desencaixe das travas. Remova a cobertura com as mãos, puxando-a lentamente para cima.

Insira a chave mecânica no cilindro da chave da porta do motorista e gire-a.

- Destravamento: Gire a chave mecânica no sentido anti-horário.
- Travamento: Gire a chave mecânica no sentido horário.

Para instalar a cobertura, posicione a parte frontal da cobertura por trás da maçaneta da porta e a parte superior nos encaixes do cilindro da chave, então pressione levemente a parte inferior até o perfeito encaixe. Confira o encaixe, puxando levemente a cobertura.

### ⚠ Atenção!

- O sistema de alarme do veículo será disparado se a porta do motorista for destravada com a chave mecânica e aberta, após as portas serem travadas, usando o controle remoto de acesso sem chave.
- O sistema de alarme do veículo não será ativado se as portas forem travadas com a chave mecânica. É recomendável que as portas sejam sempre travadas com o controle remoto de acesso sem chave.

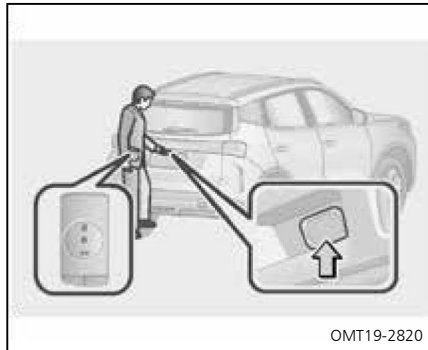

### Abertura e Fechamento da Tampa Traseira

#### Abertura da tampa traseira

Quando as portas estiverem destravadas pressione o interruptor de abertura da tampa traseira e a tampa traseira se abrirá parcialmente. Levante a tampa traseira para abri-la totalmente.

Quando as portas estiverem travadas, o interruptor de abertura da tampa traseira será desativado. Pressione o interruptor de abertura da tampa traseira quando o controle remoto de acesso sem chave estiver dentro da área de detecção de destravamento da tampa traseira e a tampa traseira se abrirá parcialmente. Levante a tampa traseira para abri-la totalmente.

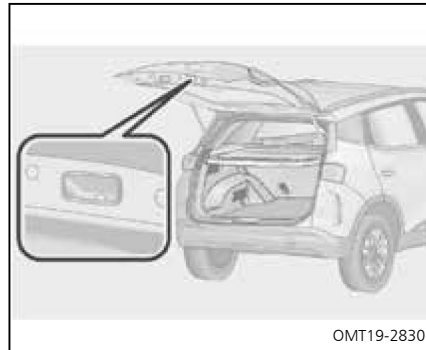

#### Fechamento da tampa traseira

Utilizando a alça de assistência da tampa traseira, puxe a tampa traseira para baixo e solte-a antes que a tampa traseira esteja totalmente fechada. Certifique-se de que a tampa traseira esteja totalmente fechada antes de se afastar do veículo.

#### **⚠ Cuidado!**

- Antes de levantar a tampa traseira, lembre-se de que não deve haver detritos, parede traseira etc. na faixa de abertura, o que pode resultar em danos à tampa traseira.
- Mantenha a tampa traseira fechada durante a condução. Se a tampa traseira estiver aberta, ela poderá bater em objetos ao redor ou a carga no compartimento de bagagens poderá cair e causar acidentes. Além disso, poderá ocorrer a entrada de gases do escapamento no interior do veículo, causando riscos graves à saúde.

### Abertura de Emergência da Tampa Traseira

A tampa traseira não pode ser aberta eletricamente quando a bateria estiver descarregada ou em condições similares. Neste caso, a tampa traseira pode ser aberta com o interruptor mecânico de abertura de emergência da tampa traseira.

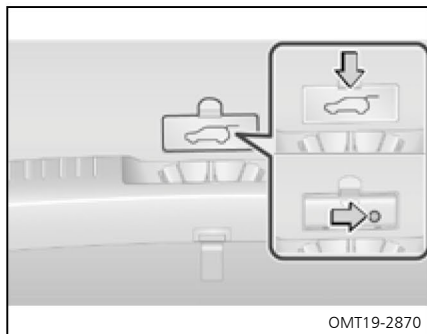

Etapa 1: Pare o veículo de forma tão estável quanto possível.

Etapa 2: Rebata o encosto do banco traseiro.

Etapa 3: Acesse o compartimento de bagagens do veículo pela parte interna e abra a cobertura do interruptor mecânico de abertura de emergência da tampa traseira.

Etapa 4: Insira a chave mecânica no orifício do interruptor mecânico de abertura de emergência da tampa traseira. Gire no sentido anti-horário e empurre a tampa traseira para abri-la.



### Trava das Portas

#### Travamento e destravamento das portas e da tampa traseira utilizando o interruptor de travamento das portas

1. Interruptor de destravamento
2. Interruptor de travamento

Pressione o interruptor de travamento/destravamento para travar e destravar todas as portas e a tampa traseira.

Se uma das portas estiver aberta, as portas e a tampa traseira não poderão ser travadas.

#### Travamento automático das portas

Todas as portas serão travadas automaticamente quando a velocidade do veículo atingir entre 15 e 20 km/h.

#### NOTA

A função "Travamento automático" deve estar habilitada no sistema multimídia para que o travamento automático das portas funcione conforme descrito. Consulte "Sistema Multimídia" neste capítulo.

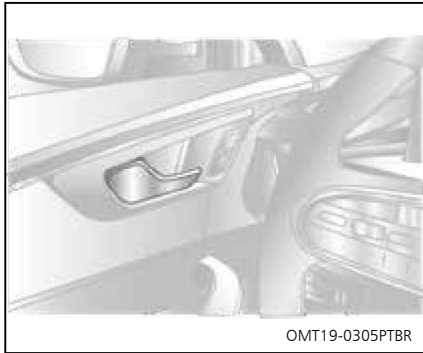

### Abertura das portas pela maçaneta interna

Quando as portas estão destravadas, puxe a maçaneta interna para abrir a porta.

Quando as portas estão travadas, puxe a maçaneta interna uma vez para destravar a porta e puxe novamente para abrir a porta.

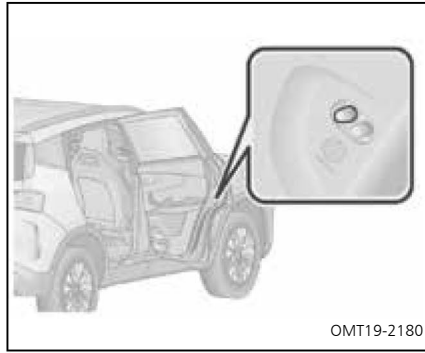

### Trava de Proteção para Crianças nas Portas Traseiras

As travas de proteção para crianças estão localizadas na parte interna das portas traseiras.

- Travamento: Insira a chave mecânica no interruptor da trava de proteção para crianças e gire no sentido da seta estampada na porta.
- Destravamento: Insira a chave mecânica no interruptor da trava de proteção para crianças e gire no sentido oposto à seta estampada na porta.

### ⚠ Cuidado!

- Certifique-se de que todas as portas estão fechadas durante a condução.
- Quando houver crianças no banco traseiro, a trava de proteção para crianças deverá ser utilizada para evitar que as portas sejam abertas por dentro de forma não intencional durante a condução.
- Para evitar que os passageiros fiquem presos no veículo em caso de colisão, lembre-se de que as portas somente poderão ser abertas por fora, caso a trava de proteção para crianças esteja sendo utilizada.
- Não deixe animais ou crianças sem acompanhamento no interior do veículo estacionado em clima quente, pois o aquecimento interno poderá causar ferimentos graves em um curto período de tempo.

### Atenção!

As portas traseiras poderão ser abertas apenas por fora, quando a trava de proteção para crianças estiver sendo utilizada. Esta função é recomendada quando houver crianças no veículo.

### Sistema antifurto

O veículo está equipado com dois sistemas antifurtos: o sistema imobilizador do motor e o sistema de alarme do veículo.

### Sistema Imobilizador do Motor

O controle remoto de acesso sem chave é equipado com um chip transponder. Os chips transponders embutidos nas chaves evitam a partida no motor, caso seja utilizado um controle remoto de acesso sem chave que não tenha sido previamente registrado no módulo de controle do imobilizador do motor.

### Condições que podem causar falhas neste sistema

- O controle remoto de acesso sem chave está em contato com objetos metálicos.
- O controle remoto de acesso sem chave está próximo ou encostado em um controle remoto de acesso sem chave (equipado com chip transponder) de outro veículo.

### Atenção!

- **Não modifique ou remova o sistema imobilizador do motor. Caso ele seja modificado ou removido, o sistema poderá não funcionar corretamente.**
- **Se o motor de partida funcionar normalmente, mas o motor não entrar em funcionamento, pode ser devido à interferência do sistema do imobilizador do motor. Entre em contato com uma Concessionária CAO A Chery imediatamente para inspeção e reparo.**

### Sistema de Alarme do Veículo

Ao ser detectada uma entrada não autorizada com o sistema de alarme do veículo ativado, será emitido um som de alarme e as luzes indicadoras de direção piscarão.

### Ativação do sistema de alarme do veículo

- Altere o modo de alimentação elétrica do veículo para OFF, feche as portas, o capô e a tampa traseira, em seguida, trave todas as portas por meio do sistema de acesso sem chave ou pelo botão de travamento das portas no controle remoto de acesso sem chave. O sistema de alarme do veículo será ativado automaticamente.

- Indicador de ativação bem-sucedida: As quatro portas e a tampa traseira são travadas, as luzes indicadoras de direção piscam uma vez e a buzina do alarme soa uma vez.
- Se alguma porta, capô ou a tampa traseira estiver entreaberta, ou o modo de alimentação elétrica do veículo não estiver em OFF, o alarme do veículo não será ativado.
- Indicador de ativação malsucedida: As luzes indicadoras de direção piscam duas vezes e a buzina do alarme não é ativada.

### Reativação automática do sistema de alarme do veículo

Caso nenhuma porta ou a tampa traseira sejam abertas dentro de 30 segundos após pressionar o botão de destravamento no controle remoto de acesso sem chave, todas as portas e a tampa traseira serão travadas novamente de forma automática e o sistema de alarme do veículo será reativado novamente.

#### **Atenção!**

**Se o sistema de alarme do veículo for ativado com alguma porta entreaberta, todas as portas serão travadas e destravadas e o sistema de alarme do veículo não será ativado.**

### Disparo do sistema de alarme do veículo

- Quando o veículo está com o sistema de alarme ativado, o mesmo será disparado nas seguintes condições.

As portas, o capô ou a tampa traseira for(em) aberta(s) sem a utilização do controle remoto de acesso sem chave. Por exemplo, utilizar a chave mecânica para destravar e abrir a porta do motorista.

- Durante o disparo do sistema pressione o botão de destravamento no controle remoto de acesso sem chave ou altere o modo de alimentação de energia do veículo para ON para desativar o alarme.

### Desativar ou interromper o sistema de alarme do veículo

Realize uma das seguintes ações para desativar ou interromper o sistema de alarme do veículo.

- Destrave as portas utilizando a função de entrada sem chave ou por meio do controle remoto de acesso sem chave.

Indicador de desativação bem-sucedida: Todas as portas e a tampa traseira são destravadas e as luzes indicadoras de direção piscam duas vezes.

- Altere o modo de alimentação elétrica do veículo para ON (portando o controle remoto de acesso sem chave).

#### **Atenção!**

**Para evitar o disparo inesperado do sistema de alarme do veículo, certifique-se do seguinte:**

- Não deixe ninguém dentro do veículo.
- Verifique se os vidros estão fechados antes de ativar o sistema de alarme do veículo.

#### **NOTA**

**O sistema de alarme do veículo pode ser configurado no sistema multimídia. Consulte "Sistema Multimídia" neste capítulo.**



### Buzina

Para acionar a buzina, pressione sobre ou próximo ao símbolo "🔊" no volante de direção.

#### ⚠️ Atenção!

- Não buzine próximo às escolas, hospitais ou áreas residenciais.
- Obedeça às leis locais referentes ao uso da buzina do veículo.

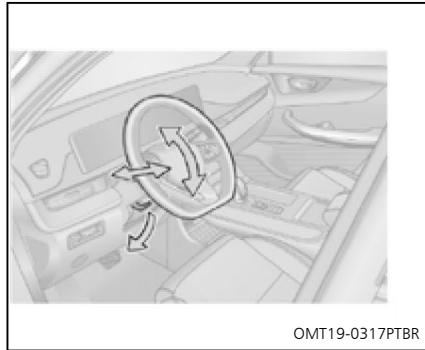

### Volante de Direção

#### Ajuste do Volante de Direção

Para dirigir com segurança e conforto, é possível ajustar a posição do volante.

Mantenha o veículo em um local seguro e altere o modo de alimentação elétrica do veículo para OFF:

1. Empurre a alavanca de ajuste para baixo e solte-a.
2. Ajuste o volante de direção para cima e para baixo, para frente e para trás até a posição desejada.
3. Mantenha o volante de direção estável e empurre a alavanca de ajuste para a posição original.
4. Repita as operações da etapa 3 caso o volante de direção esteja se movendo.

#### ⚠️ Cuidado!

- Não ajuste o volante de direção com o veículo em movimento. Esta ação poderá causar a perda do controle do veículo e causar um acidente, resultando em ferimentos graves ou fatais.
- Por segurança, tente movimentar o volante de direção para cima e para baixo depois de ajustá-lo para certificar-se de que está firmemente travado. Caso contrário, o volante de direção poderá se mover subitamente durante a condução.

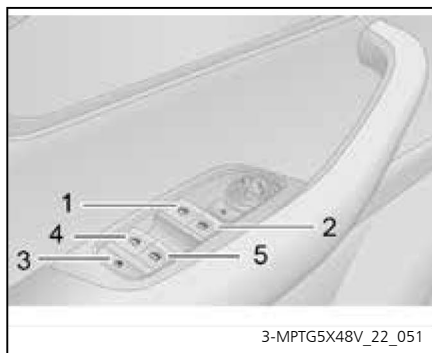

Quando o modo de alimentação de energia do veículo for alterado para ON, opere cada interruptor do vidro elétrico para abrir ou fechar o vidro respectivo.

Os vidros elétricos podem ser acionados por até dois minutos após alterar o modo de alimentação de energia do veículo para OFF.

Se abrir qualquer uma das portas dianteiras esta função será cancelada.

### Vidros

#### Vidros Elétricos

Os interruptores do vidro elétrico na porta do motorista controlam os vidros de todas as portas.

Os interruptores do vidro elétrico na porta do motorista são os seguintes:

1. Interruptor do vidro elétrico dianteiro esquerdo
2. Interruptor do vidro elétrico dianteiro direito
3. Interruptor de travamento dos vidros
4. Interruptor do vidro elétrico traseiro esquerdo
5. Interruptor do vidro elétrico traseiro direito

1. Puxe o interruptor totalmente, o vidro subirá automaticamente, puxe o interruptor novamente, o vidro irá parar de se mover.
2. Pressione o interruptor totalmente, o vidro descerá automaticamente, pressione o interruptor novamente, o vidro irá parar de se mover.
3. Puxe o interruptor em um nível, o vidro subirá, solte o interruptor, o vidro irá parar de se mover.
4. Pressione o interruptor em um nível, o vidro descerá, solte o interruptor, o vidro irá parar de se mover.

### NOTA

- Depois de deixar o veículo em um ambiente de baixa temperatura por muito tempo, ao operar o interruptor do vidro, o vidro poderá não ser totalmente aberto ou fechado. Nesse caso, solte o interruptor e opere novamente, repita de 3 a 5 ciclos para recuperar a operação.
- No momento da partida do motor, a operação de subir e descer os vidros será suspensa para fornecer maior tensão para a partida do motor.



### Interruptor de travamento dos vidros dos passageiros

Este interruptor é utilizado para travar todos os interruptores dos vidros elétricos dos passageiros, cada vidro somente poderá ser operado com o interruptor do vidro elétrico do motorista após o ajuste.

- Ativado: Ao pressionar o interruptor de travamento dos vidros, todos os vidros elétricos dos passageiros não poderão ser operados com seus interruptores correspondentes, os vidros somente poderão ser operados com o interruptor do vidro elétrico do motorista. O indicador do interruptor de travamento dos vidros irá acender.

- Desativado: Para cancelar esta função, acione o interruptor de travamento dos vidros novamente. O indicador do interruptor de travamento dos vidros irá apagar.

Esta função é recomendada quando há crianças no veículo.

### ⚠ Cuidado!

- Para evitar ferimentos, certifique-se de que nenhum passageiro tenha alguma parte do corpo em uma posição que possa ser atingida pelo vidro durante a sua operação.
- Nunca deixe nenhuma pessoa (especialmente uma criança pequena) sozinha no veículo. Caso contrário, ela poderá operar os interruptores do vidro elétrico e ser atingida pelo vidro, o que pode resultar em um grave acidente.

### Função de Controle Remoto dos Vidros (Se equipado)

#### Função de abertura do vidro elétrico pelo controle remoto

Com o modo de alimentação elétrica do veículo em OFF e todas as portas fechadas, pressione e segure o botão de destravamento no controle remoto de acesso sem chave por pelo menos 1,5 segundo, desse modo os quatro vidros elétricos e o teto solar abrirão automaticamente.

Se o botão de destravamento no controle remoto de acesso sem chave for liberado, ou alguma porta for aberta, o movimento de descida do vidro elétrico será interrompido.

#### Função de fechamento do vidro elétrico pelo controle remoto

Com o modo de alimentação do veículo em OFF e todas as portas fechadas, pressione o botão de travamento no controle remoto de acesso sem chave ou toque na área de detecção do sensor de travamento da maçaneta da porta, o sistema de alarme do veículo será ativado, os quatro vidros elétricos subirão automaticamente.

Durante a subida automática do vidro elétrico, pressionar o botão de destravamento no controle remoto de acesso sem chave ou tocar na área de detecção do sensor de travamento da maçaneta da porta novamente, interromperá o movimento de subida do vidro, e ele permanecerá aberto até um novo comando para fechamento dos vidros.

Caso nenhuma porta ou tampa traseira sejam abertas após pressionar o botão de destravamento no controle remoto de acesso sem chave ou tocar na área de detecção do sensor de travamento da maçaneta da porta (portando o controle remoto de acesso sem chave) para destravar o veículo, as portas serão travadas e o sistema de alarme do veículo será ativado automaticamente após aproximadamente 30 segundos

#### Atenção!

- **Se ocorrer um fechamento anormal durante a função de fechamento do vidro elétrico pelo controle remoto de acesso sem chave, as luzes sinalizadoras irão piscar uma vez e a buzina soará cinco vezes continuamente, para indicar que o vidro não pode ser fechado normalmente.**
- **Durante o fechamento automático do vidro ou o fechamento do vidro pelo controle remoto de acesso sem chave, certifique-se de que não há obstrução no alcance do vidro e que impeça o seu fechamento normal devido à inversão causada pela função antiesmagamento.**

### Função Antiesmagamento dos Vidros Elétricos

A função antiesmagamento é ativada durante o fechamento automático do vidro ou o fechamento do vidro pelo controle remoto de acesso sem chave quando um obstáculo interrompe o movimento de subida fazendo com que o vidro pare de subir e desça levemente ao atingi-lo, desde que haja uma certa resistência na área de alcance do vidro.

Para fechar o vidro, remova o obstáculo e acione o interruptor novamente.

A função antiesmagamento interrompe imediatamente o fechamento do vidro se detectar que algo foi atingido. Entretanto, um obstáculo muito fino pode não ativar essa função durante o fechamento do vidro.

#### Configuração manual da função antiesmagamento dos vidros elétricos

Se a função de fechamento automático do vidro e a função antiesmagamento não funcionarem normalmente, execute as seguintes etapas para a recuperação da função, certifique-se de que não há obstáculos dentro do alcance do vidro durante a configuração.

- Altere o modo de alimentação elétrica do veículo para o modo ON.

- Opere o vidro manual e continuamente para subir totalmente e segure o interruptor por 2 segundos.
- Solte o interruptor.
- Opere o vidro manual e continuamente para descer totalmente e segure o interruptor por 2 segundos.
- Solte o interruptor.
- Teste a função de fechamento automático do vidro.
- Se o vidro não puder ser fechado automaticamente, repita os procedimentos acima para ajustá-lo.

A função de fechamento automático e a função antiesmagamento também podem ser definidas através da função de fechamento do vidro elétrico pelo controle remoto de acesso sem chave.

Com o modo de alimentação do veículo em OFF e todas as portas fechadas, ao pressionar o botão de travamento no controle remoto de acesso sem chave, os vidros irão descer totalmente e, em seguida, subir totalmente. Caso a configuração for bem-sucedida, os vidros poderão ser fechados normalmente.

Se a função antiesmagamento não puder ser restaurada após repetir as etapas acima, consulte uma Concessionária CAO A Chery para inspeção e reparo o mais rápido possível.

### NOTA

Ao dirigir por vias esburacadas ou com superfícies irregulares, a gravidade pode afetar o sistema da porta inesperadamente. Nesse caso, ao utilizar o interruptor do vidro para a subida automática do vidro, o sistema de abertura/fechamento do vidro poderá inverter a operação, descendo o vidro. Trata-se de uma situação normal, porém pouco provável.

### ⚠ Atenção!

- Se operar o vidro elétrico repetidamente em um curto período, poderá não funcionar corretamente. Será necessário operar o vidro elétrico novamente após alguns minutos.
- A função antiesmagamento pertence à função de proteção de segurança do vidro. Não use vários objetos e métodos impróprios para testar a função antiesmagamento, pois isso poderá danificar o mecanismo do sistema (como motor, vidro, regulador e a canaleta do vidro).

### ⚠ Atenção!

- Nunca posicione partes do seu corpo intencionalmente para testar a função antiesmagamento.
- Uma vez que a posição do vidro elétrico foi ajustada com sucesso, a função antiesmagamento, a função de fechamento do vidro pelo controle remoto e a função de fechamento automático do vidro podem operar normalmente.
- A função antiesmagamento poderá não ser ativada se algo for preso imediatamente antes do fechamento completo do vidro.
- Se desconectar o cabo da bateria e depois reconectá-lo, a função de fechamento automático do vidro e a função antiesmagamento poderão não funcionar. Será necessário retomar a função.

### **Cancelamento da função antiesmagamento**

Para proteger o sistema de fechamento dos vidros, a função antiesmagamento e a função de abertura automática dos vidros serão canceladas em algumas condições para evitar possíveis riscos à segurança. Neste momento, o vidro poderá ser fechado e aberto sem estas funções.

Após a configuração da função antiesmagamento dos vidros elétricos, a função de fechamento automático da porta correspondente retornará ao normal.

Se um obstáculo for atingido duas vezes continuamente ao subir o vidro, o vidro irá parar de subir, e a função antiesmagamento será cancelada.

Ao desconectar o cabo da bateria, a função antiesmagamento será cancelada. Se não conseguir fechar o vidro após várias tentativas, entre em contato com uma Concessionária CAO A Chery para inspeção e reparo.

### **Função de proteção térmica por sobrecarga**

Para proteger o motor de acionamento do vidro, se operar o vidro para subir e descer continuamente, a função de proteção térmica por sobrecarga proibirá automaticamente o controle do interruptor do vidro correspondente.

Após o motor de acionamento do vidro retornar à temperatura normal o uso do interruptor será liberado novamente. A função não afetará o uso normal de outros vidros.

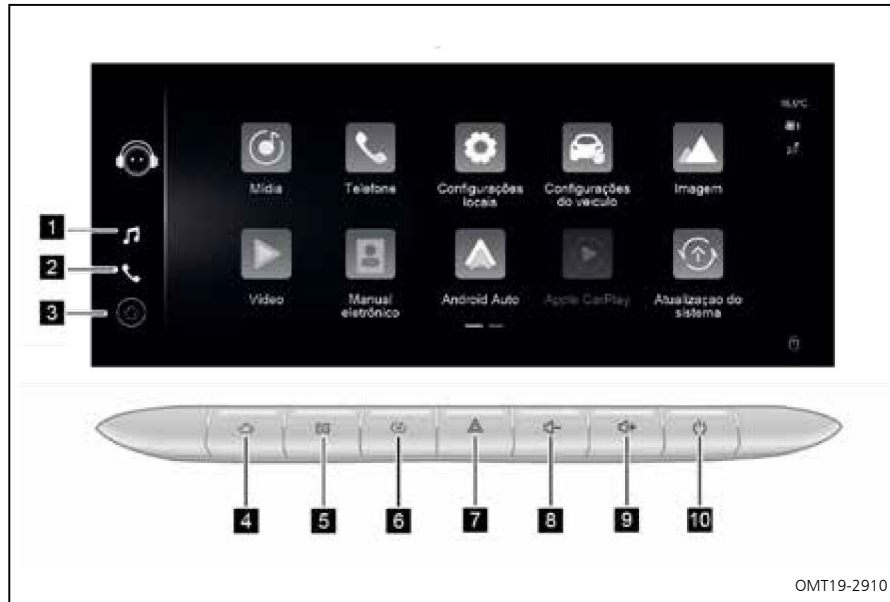

## Sistema Multimídia

### Painel de Controle do Sistema Multimídia (modelos sem câmera 360°)

1. Mídia

Ícone Mídia

Toque para entrar na tela de mídia, incluindo rádio/rádio RDS (se equipado)/DAB (se equipado), música, imagens e vídeo.

2. Ícone Telefone

Toque para entrar no telefone Bluetooth, incluindo chamadas recentes, realizar chamadas,

contatos e configurações de Bluetooth.

3. Ícone Menu Principal

Toque para entrar na tela principal do sistema multimídia.

4. Botão Página Inicial do Sistema Multimídia

Pressione para voltar à tela principal do sistema multimídia.

5. Botão Aplicativos

Pressione para entrar na central de aplicativos.

6. Botão Multimídia

Pressione para entrar no sistema multimídia.

7. Interruptor da luz de emergência

Pressione para ligar a luz de emergência.

8. Botão Volume (-)

Pressione para diminuir o volume. Pressione e segure para diminuir o volume continuamente.

9. Botão Volume (+)

Pressione para aumentar o volume. Pressione e segure para aumentar o volume continuamente.

10. Botão Power

Pressione para ligar/desligar o sistema multimídia. Em caso de operação anormal, o sistema pode ser reiniciado ao pressionar e segurar o botão Power.



### Aplicativos

Método 1: Pressione o botão “” no painel de controle do sistema de áudio para entrar na tela de aplicativos.

Método 2: Toque no ícone “” na unidade do sistema multimídia para entrar na tela de aplicativos.

A tela de aplicativos inclui Mídia, Apple Car-Play®, Manual Eletrônico, Configurações Locais, Configurações do Veículo, Panorama 360, etc.

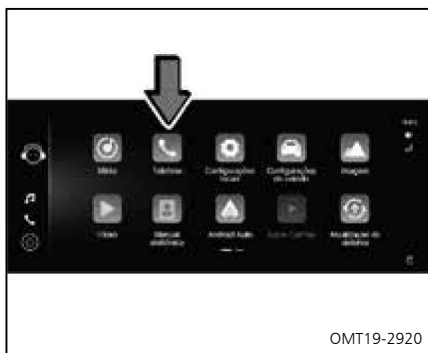

### Telefone via Bluetooth

Toque no ícone do telefone no menu principal para entrar na tela do telefone. Para utilizar a função de telefone via Bluetooth, conecte primeiro o Bluetooth do celular ao veículo.

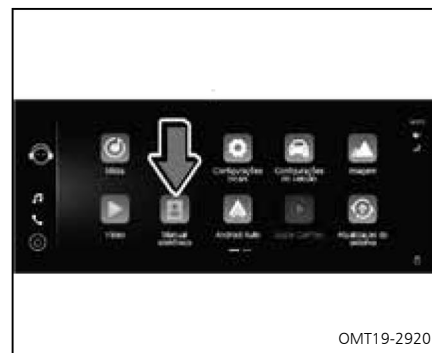

### Manual eletrônico do usuário

Toque em Manual Eletrônico na tela de aplicativos para verificar as instruções detalhadas de operação do sistema multimídia.

## Configurações do Sistema Multimídia

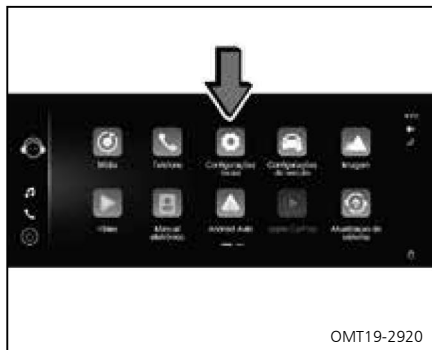

### Configurações locais

As configurações de Bluetooth, WiFi, Som, Voz, Tela e Sistema podem ser definidas pelas configurações locais.



### Configurações do veículo

#### Chave Inteligente

[Welcome light function] (Função das luzes de cortesia): ON/OFF.

[Smart key detection for locking/unlocking] (Detecção da chave inteligente para bloqueio/desbloqueio): ON/OFF.



#### Assistência de condução (Se Equipado)

BSD - Detecção de ponto cego: ON/OFF.

[Lane departure warning] (Advertência de mudança de faixa): ON/OFF.

Sensibilidade de saída de pista: "Low sensitivity" (Baixa sensibilidade)/"High sensitivity" (Alta sensibilidade).

Alarme de velocidade: Defina o limite de velocidade dentro da faixa de 30 km/h – 130 km/h.

[Driver Fatigue Reminder] (Lembrete de fadiga do motorista): Defina "Shut down" (Desligado) ou de 1 até 4 "hour" horas.

Modo de sensibilidade do volante: Defina "Comfortable" (Confortável) / "Motion" (Dinâmica).



### Configurações personalizadas

Luz ambiente: Defina ON/OFF.

Brilho da luz ambiente: Defina o brilho da luz ambiente.

Ajuste de cor da luz ambiente: Defina a cor da luz ambiente.

Luz ambiente relacionada ao modo de direção: Defina ON/OFF.

Luz ambiente relacionada ao ritmo musical: Defina ON/OFF.



### Controles

Travamento automático: Defina ON/OFF.

Configurações do alarme: Defina luz indicadora de direção e buzina/luz indicadora de direção.

(Rebatimento automático dos espelhos retrovisores externos): Defina ON/OFF.

Espelhos externos retráteis: Defina ON/OFF.

Carregamento sem fio: Defina ON/OFF.

Lembrete de Celular Esquecido: Defina ON/OFF.



### Configurações do A/C

Autolimpeza da cabine: Defina ON/OFF.

Ventilação ativa da cabine: Defina ON/OFF.

### NOTA

- As configurações são diferentes dependendo da configuração do veículo. Consulte o modelo real do veículo.
- A configuração da luz ambiente pode exibir cores diferentes de acordo com a variação do efeito sonoro ou modo de direção.



## Seleção de temas

1. Na tela de display da multimídia, selecione "Configurações locais"
2. Selecione a aba "Tela" e depois a opção "Configuração de tema"
3. Selecione um dos tres temas disponíveis, "Clássico", "Técnológico" e "Moderno"



## Ajuste de horário

1. Na tela do display da multimídia, selecione "Configurações locais"
2. Selecione a aba "Sistema" e depois ajuste por meio do fuso horário ou ao desativar a função "Ajuste automático", selecione "Ajuste manual de horário".
3. Selecione a data e horário desejado.



## Alarme de velocidade

1. Na tela de display da multimídia, selecione "Configurações do veículo"
2. Selecione a aba "Assistência de condução" e depois a opção "alarme de velocidade"
3. Selecione uma velocidade entre 30 a 130Km/h desejada para o alarme.





## Aviso de fadiga

1. Na tela de display da multimídia, selecione " Configurações do veículo"
2. Selecione a aba "Assistência de condução" e depois a opção "Aviso de fadiga"
3. Selecione um tempo entre 1 á 4 horas desejada para o aviso.



## Botão do Sistema de Áudio

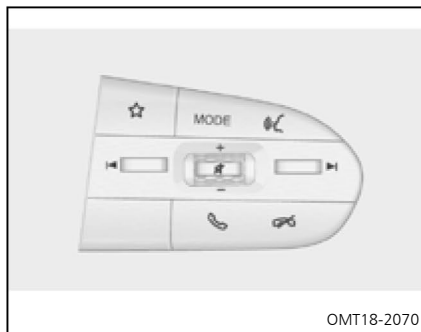

Botão aumentar volume "+":

Pressionar: Aumenta o volume.

Pressionar e segurar: Aumentar o volume continuamente.

Botão diminuir volume "-":

Pressionar: Diminui o volume.

Pressionar e segurar: Diminui o volume continuamente.

Botão atender chamada "☎": Atende uma chamada ou entra na tela do Bluetooth.

Botão encerrar chamada "📞": Encerra uma chamada.

Botão comando por voz "🗣": Pressione para habilitar a função de comando por voz. Pressione e segure para habilitar a função Siri (precisa estar conectado ao telefone).

Botões mudo (se equipado) "🔇": Interrompe a saída de som nos alto-falantes.

Botão seleção do modo "MODE": Alterna o modo: Rádio - USB - Música Bluetooth - Música Armazenada Internamente - Rádio - Rádio KoaLa (se equipado).

Botão seleção para esquerda/direita "◀▶":

Música: Faixa anterior/seguinte.

Rádio: estação anterior/seguinte.

Botão "☆": um toque curto executada a função selecionada. Um toque longo abre a tela de definição de personalização do botão .

## NOTA

**As configurações são diferentes dependendo dos botões do veículo. Consulte o modelo real do veículo.**

### Função de comando por voz (se equipado)

A função de comando por voz pode ser habilitada utilizando os seguintes métodos quando o sistema multimídia estiver ligado:

Método 1: Diga exatamente a palavra de ativação para habilitar a função de comando por voz.

Método 2: Pressione o botão de comando por voz "☎" no volante de direção para habilitar a função de comando por voz.

### Conexão ao telefone

#### Dispositivos que Emitem Ondas de Rádio

O Bluetooth do sistema multimídia de seu veículo emite ondas de rádio quando em funcionamento.

Este equipamento não tem direito à proteção contra interferência prejudicial e não pode causar interferência em sistemas devidamente s.

#### Apple CarPlay®

Ao conectar um aparelho celular iPhone® compatível com o Apple CarPlay® no sistema multimídia, você poderá utilizar a tela do sistema multimídia em vez da tela do aparelho celular iPhone®, para fazer uma chamada telefônica, ouvir música, acessar as mensagens etc.

Para iniciar a conexão do aparelho celular iPhone com o sistema multimídia, o veículo deverá estar estacionado em local seguro e o freio de estacionamento acionado.

#### NOTA

Apple®, iPod®, iPhone®, iTunes®, Siri®, Apple CarPlay® e App Store® são marcas registradas de propriedade da Apple Inc.



#### Método de conexão

1. Na tela do aparelho celular iPhone®, selecione "Ajustes", "Siri e Busca" e em seguida, ative as funções "Ativar ao Ouvir E aí Siri" e "Pressionar Início para Siri".

#### ⚠ Atenção!

Dependendo do modelo do aparelho telefônico conectado, algumas funções podem não estar disponíveis ou funcionar de modo diferente do apresentado neste manual do proprietário.

## CAPÍTULO 3 - INSTRUMENTOS E CONTROLES

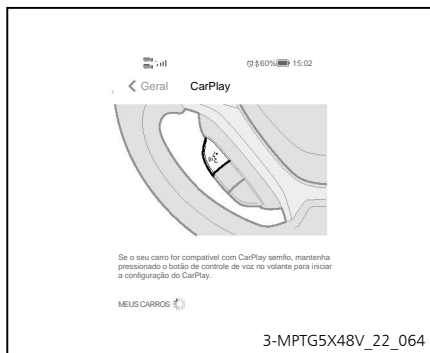

2. Na tela do aparelho celular iPhone®, selecione “Geral”, “CarPlay” e em seguida, ative o CarPlay®.

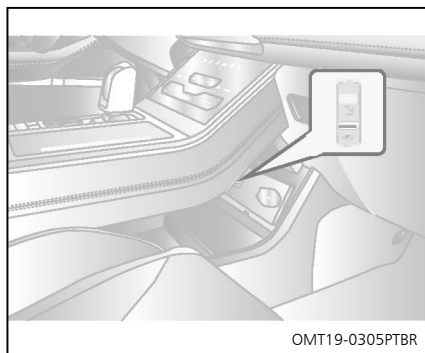

3. Utilizando o cabo original do aparelho celular, conecte o aparelho celular iPhone® ao sistema multimídia através da entrada USB superior “”. Consulte “Entrada USB” neste capítulo.

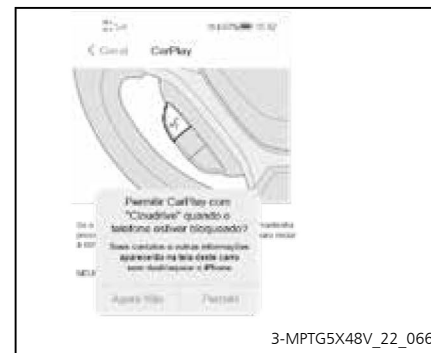

4. Selecione “Permitir” na tela de solicitação de permissão do CarPlay® do aparelho celular iPhone®.

### NOTA

Somente a entrada USB superior “” é compatível com a utilização do APP AppleCarPlay®.



5. Toque em Apple CarPlay para acessar a tela do aplicativo e iniciar a utilização das funções disponíveis.

### Conexão sem fio com o CarPlay

Etapa 1: Habilite o ponto de acesso (hotspot) no seu celular Apple para que a interface Wi-Fi da unidade central do sistema multimídia se conecte ao ponto de acesso do seu celular.

Etapa 2: Conecte o celular Apple ao Bluetooth da unidade central do sistema multimídia.

Etapa 3: Selecione CarPlay de acordo com a interface que será exibida na unidade central do sistema multimídia ou no celular.

Etapa 4: Realize o pareamento da conexão de acordo com a interface exibida no celular. Após a conexão ser realizada com sucesso, a unidade central do sistema multimídia exibirá a interface do CarPlay.

Etapa 5: Entre na tela de espelhamento do Apple CarPlay.

### Android Auto™

#### • Método de conexão



Etapa 1: Instale o Google Framework.

Etapa 2: Execute a instalação no Google Play e execute o Android Auto. Instale todos os softwares de suporte de acordo com a mensagem do sistema e atualize o programa existente. Em seguida, o Android Auto poderá ser executado normalmente após concluir a atualização.

#### NOTA

Antes de realizar a conexão ao telefone, habilite as permissões de desenvolvedor nas configurações do celular.

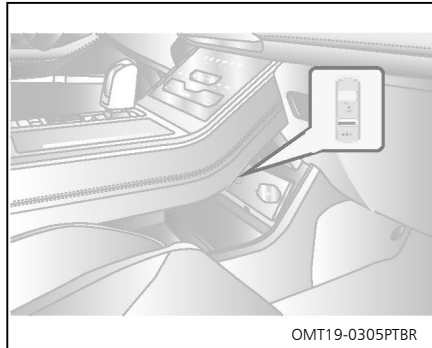

Etapa 3: Conecte a entrada USB e o celular utilizando o cabo de dados original.



Etapa 4: Se o celular for conectado ao veículo pela primeira vez, uma mensagem aparecerá na unidade central do sistema multimídia. Siga as instruções de acordo com o celular, pare o veículo e acione o freio de estacionamento para concluir a configuração de conexão inicial.

Etapa 5: Clique em "Android Auto" na tela principal do sistema multimídia para entrar na interface de mapeamento do "Android Auto".

### Conexão sem fio com o Android Auto

Etapa 1: Habilite o Android Auto sem fio no celular.

Etapa 2: Habilite o ponto de acesso (hotspot) Wi-Fi na unidade central do sistema multimídia. Etapa 3: Realize o pareamento Bluetooth entre a unidade central do sistema multimídia e o celular.

Etapa 4: Após a conexão Bluetooth ter sido realizada com sucesso, um lembrete para iniciar o Android Auto sem fio aparecerá na unidade central do sistema multimídia. Clique em "START" (Iniciar) para concluir a conexão sem fio do Android Auto.

### Sistema de ar-condicionado automático (se equipado)

1. Ícone para aumentar/diminuir a temperatura
2. Ícone do modo do fluxo de ar
3. Ícone de ajuste do volume do fluxo de ar externo
4. Ícone do modo de recirculação do ar/ar externo
5. Ícone para ligar e desligar o sistema de ventilação
6. Ícone de recolhimento da interface do ar-condicionado
7. Ícone A/C: ativa o sistema do ar-condicionado
8. Ícone do desembaçador do para-brisa
9. Botões do modo do fluxo de ar
10. Botão do modo de recirculação do ar/ar externo
11. Botão do desembaçador do para-brisa
12. Botão do desembaçador do vidro traseiro e espelho retrovisor externo
13. Botão A/C: ativa o sistema do ar-condicionado
14. Botão para aumentar a temperatura
15. Botão para diminuir a temperatura
16. Botão para ligar e desligar o sistema de ventilação

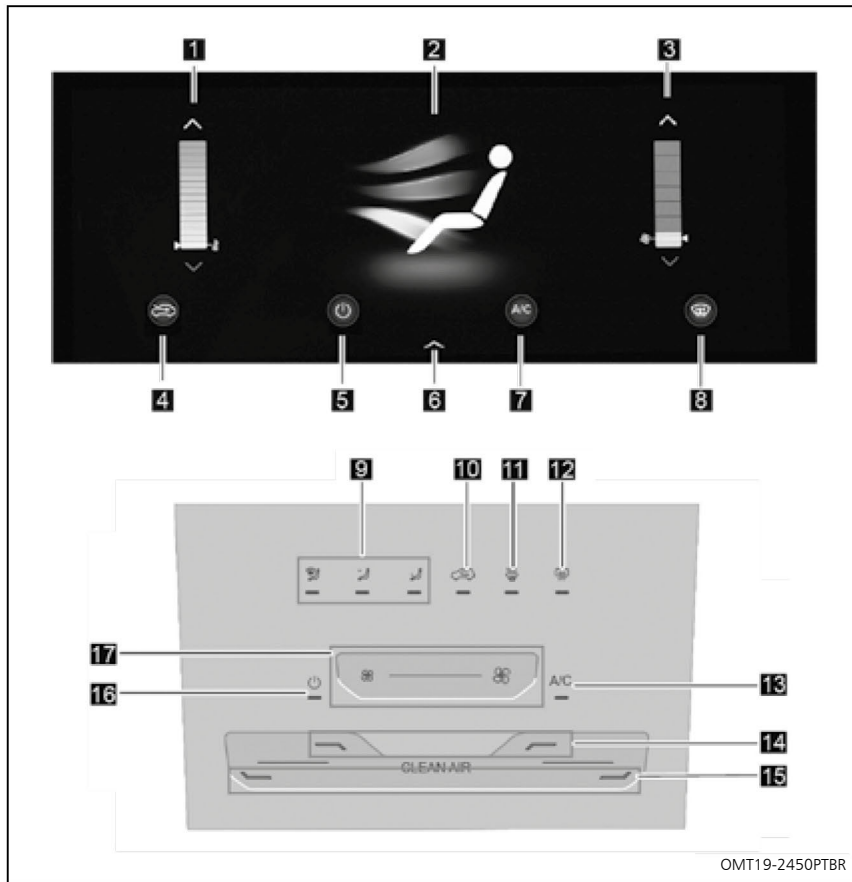

OMT19-2450PTBR

## Sistema de ar-condicionado automático DUAL ZONE (se equipado)

1. Ícone para aumentar/diminuir a temperatura no lado do motorista
2. Ícone do modo do fluxo de ar
3. Ícone de ajuste do volume do fluxo de ar
4. Ícone para aumentar/diminuir a temperatura no lado do passageiro
5. Ícone AUTO
6. Ícone do modo de recirculação do ar/ar externo
7. Ícone para ligar e desligar o sistema de ventilação
8. Ícone A/C: ativa o sistema do ar-condicionado
9. Ícone do desembaçador do para-brisa
10. Ícone SYNC (modo DUAL ZONE)
11. Botões do modo do fluxo de ar
12. Botão do modo de recirculação do ar/ar externo
13. Botão do desembaçador do para-brisa
14. Botão do desembaçador do vidro traseiro e espelho retrovisor externo
15. Botão SYNC (modo DUAL ZONE)
16. Botão A/C: ativa o sistema do ar-condicionado
17. Botão para diminuir a temperatura
18. Botão para aumentar a temperatura
19. Botão para ligar e desligar o sistema de ventilação
20. Botão AUTO
21. Botão de ajuste do volume do fluxo de ar

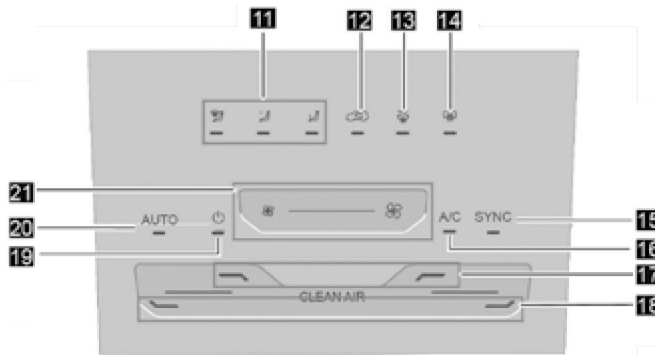
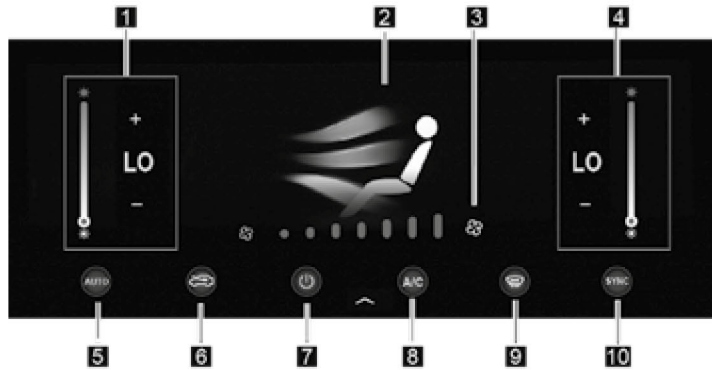

OMT19-0305PTBR

### NOTA

A tela de operação do sistema do ar-condicionado é exibida ao deslizar a tela principal do sistema multimídia para baixo a partir da parte superior ou operando os botões do painel do ar-condicionado.

### Ajuste da temperatura para o lado do motorista/passageiro (somente modelos DUAL ZONE)

A temperatura do ar-condicionado pode ser ajustada operando os botões de ajuste de temperatura no painel de controle do sistema de ar-condicionado lado do motorista/ passageiro ou através dos ícones para aumentar/diminuir a temperatura no lado do motorista/passageiro da tela do sistema multimídia.

### Ajuste do volume do fluxo de ar

O nível do volume do fluxo de ar pode ser ajustado usando o botão de ajuste do volume do fluxo de ar no painel de controle do ar-condicionado ou o ícone de ajuste do volume do fluxo de ar na tela do sistema multimídia.

Existem sete níveis para o volume do fluxo de ar, e o nível real do volume do fluxo de ar será exibido no visor.

Pressione o botão de ajuste do volume do fluxo de ar para acessar diretamente a tela do menu do ar-condicionado no sistema multimídia.

### Ícone/botão SYNC (somente modelos DUAL ZONE)

O sistema de ar-condicionado pode ser alternado entre o modo de zona simples e o modo de zona dupla através do ícone SYNC na tela do sistema multimídia ou pressionando o botão SYNC no painel de controle do ar-condicionado.

Quando o ícone SYNC está destacado ou o indicador do botão SYNC aceso, indica que o sistema de ar-condicionado está no modo de zona simples. A temperatura não pode ser ajustada separadamente para o motorista e passageiro dianteiro.

Quando o ícone SYNC não está destacado ou o indicador do botão SYNC apagado, indica que o sistema de ar-condicionado está no modo de zona dupla. A temperatura pode ser ajustada separadamente para o motorista e passageiro dianteiro.

### NOTA

**Operar o botão de ajuste de temperatura do lado do passageiro no painel de controle do sistema de ar-condicionado irá alternar o sistema para o modo de zonas dupla e o indicador será apagado.**

### Modo de desembaçamento do para-brisa

O desembaçamento do para-brisa pode ser ativado utilizando o ícone do desembaçador do para-brisa na tela do sistema multimídia ou pressionando o botão do desembaçador do para-brisa no painel de controle do ar-condicionado.

O indicador do botão do desembaçador do para-brisa se acende indicando que o sistema de desembaçamento está ativado e se apaga quando o sistema for desativado.

Quando ativado o desembaçamento do para-brisa, a maior parte do fluxo de ar sopra para o para-brisa, uma pequena quantidade de fluxo de ar sopra para os vidros laterais.

Quando o volume de ar estiver ativado, ao pressionar o botão de desembaçamento do para-brisa o modo de ar externo será ativado e o compressor do sistema de ar-condicionado será ligado.

Para obter o melhor efeito de desembaçamento, opere da seguinte maneira:

1. Antes de dirigir, verifique se a superfície interna do vidro está limpa e seca. Se houver poeira aparente ou umidade, é necessário limpar.
2. Ajuste do volume do ar: nível máximo.
3. Ajuste de temperatura: ajuste a uma temperatura confortável.

4. Botão do modo de recirculação do ar/ar externo: selecione o modo circulação de ar externo.
5. Ajuste do modo: toque no botão/ícone de fluxo de ar principalmente para o para-brisa e vidros dianteiros.
6. Sistema de ar-condicionado LIGADO: O indicador A/C acende.

### NOTA

Ao utilizar o sistema de desembaçamento em clima úmido (como chuva): mantenha o ar-condicionado ligado e o modo de ar externo ativado, caso contrário, o efeito de desembaçamento será afetado.

### NOTA

- Ao utilizar o sistema de desembaçamento no inverno: mantenha o modo de ar externo ativado, o ajuste de temperatura para quente e ajuste a direção dos difusores laterais para os vidros das portas.
- Se o sistema de ar-condicionado não funcionar corretamente, isso afetará o efeito de desembaçamento. Entre em contato com uma Concessionária CAO A Chery para inspeção e reparo o mais rápido possível.
- Após finalizar o desembaçamento do para-brisa, ajuste o modo e o volume de ar na posição mais apropriada para melhorar o conforto do veículo.

### Cuidado!

- Para segurança na condução, utilize a função de desembaçamento corretamente.
- No inverno e dias frios, não utilize o modo de recirculação de ar por um longo período, caso contrário, o para-brisa irá embaçar rapidamente.
- A baixa visibilidade do para-brisa aumentará o risco de acidentes de trânsito e lesões pessoais; portanto, é vital uma boa visão durante a condução para garantir a segurança no trânsito.

### Desembaçador do vidro traseiro e espelho retrovisor externo

Para ligar o desembaçador do vidro traseiro e o desembaçador do espelho retrovisor externo, o motor do veículo deverá estar em funcionamento. Ao acionar o botão do desembaçador do vidro traseiro o indicador se acenderá indicando que o sistema foi ativado. Acione o botão novamente para desativar o desembaçador e o indicador se apagará.

O sistema será desativado automaticamente após aproximadamente 20 minutos de operação.

### Cuidado!

Para evitar queimaduras, não toque no vidro traseiro ou espelho retrovisor externo quando o desembaçador está ativado, ou logo após a desativação.

### Atenção!

- Não risque ou danifique os filamentos de aquecimento ao limpar o vidro traseiro ou o espelho retrovisor externo.
- Certifique-se de o desembaçador está desligado após desembaçar o vidro traseiro e o espelho retrovisor externo. Deixar o desembaçador ativado por muito tempo poderá reduzir a carga da bateria. Os desembaçadores não foram projetados para secar a água da chuva ou derreter neve.
- Quando a bateria estiver com a carga baixa, o desembaçador traseiro não poderá ser ativado para garantir que o motor do veículo funcione normalmente.

### Modo de recirculação de ar

Toque no ícone do modo de ar externo, ícone do modo de recirculação do ar ou pressione o botão de modo de recirculação de ar/ar externo no painel de controle do ar-condicionado, para alternar entre os modos de ar externo e recirculação de ar.

Pressione o botão de modo de recirculação de ar/ar externo:

- Caso o indicador se acenda, o modo de recirculação de ar será ativado.
- Caso o indicador se apague, o modo de ar externo será ativado.

Utilize o modo de recirculação de ar nas seguintes condições:

- Em ambientes com poeira.
- Evitar que os gases externos entrem no veículo.
- Para esfriar ou aquecer rapidamente o ar interno.
- Isolar os odores do ambiente externo.

### Atenção!

Não use o modo de recirculação por longos períodos, pois ele poderá fazer com que o ar no interior do veículo fique saturado.

### Ativação do ar-condicionado

O ar-condicionado pode ser ativado através do botão A/C no painel de controle do ar-condicionado ou pelo ícone A/C na tela do sistema multimídia.

O indicador se acende indicando que o sistema está ativado e se apaga quando o sistema é desativado, desabilitando o compressor.

### Modo AUTO (somente modelos DUAL ZONE)



O modo AUTO pode ser ativado através do botão AUTO no painel de controle do ar-condicionado ou pelo ícone AUTO na tela do sistema multimídia.

Ao operar o botão ou o ícone referente ao A/C, modo do fluxo de ar, volume do fluxo de ar quando o modo AUTO está ativado, fará o modo AUTO ser desativado.

No modo AUTO, quando os modos de recirculação do ar/ar externo são operados, a função de circulação sai do controle automático e outras funções permanecem no modo AUTO.

Ao acionar o botão ou o ícone AUTO com o sistema no modo AUTO, não haverá alteração.

### Sistema de ventilação

O sistema de ventilação pode ser ligado ou desligado através do botão “” no painel de controle do ar-condicionado ou pelo ícone “” na tela do sistema multimídia.

### Operação do sistema de resfriamento

Com o motor do veículo em funcionamento, pressione o botão AUTO no painel de controle do ar-condicionado ou toque no ícone AUTO na tela do sistema multimídia, a portinhola do modo, a portinhola de circulação interna e externa e o volume de ar do ar-condicionado operam automaticamente de acordo com o ajuste da temperatura.

Para sua conveniência e melhoria do efeito de resfriamento do ar-condicionado, opere o botão ou o ícone AUTO e defina a temperatura do ar-condicionado para 22°C.

Para obter o melhor efeito de resfriamento, opere da seguinte maneira:

1. Mantenha a superfície do filtro de ar-condicionado limpa e verifique se não existem restrições.
2. Ajuste do volume do ar: nível máximo.
3. Ajuste de temperatura: frio máximo.
4. Ajuste do modo de recirculação de ar/ar externo: Selecione o modo de recirculação de ar.

5. Ajuste de modo: modo de fluxo de ar na parte superior do corpo.
6. Sistema de refrigeração LIGADO: Compressor de ar-condicionado LIGADO (o indicador A/C acende).

### Atenção!

- Para prolongar a vida útil do sistema de ar-condicionado, ao usar a função de refrigeração do ar-condicionado, não utilize o ar-condicionado por muito tempo em baixa velocidade.
- Caso seja necessário qualquer tipo de reparo no sistema de ar-condicionado, entre em contato com uma Concessionária CAO A Chery para inspeção e reparo, uma vez que o refrigerante de alta pressão é prejudicial ao ser humano.

### Atenção!

Durante dias quentes, a temperatura no veículo fechado aumenta rapidamente devido ao sol, isso pode causar ferimentos graves ou fatais aos passageiros, crianças ou animais, mesmo em pouco tempo.

### Operação do sistema de aquecimento

Com o motor do veículo em funcionamento, ligue o ventilador, acione o botão para aumentar a temperatura no painel de controle do ar-condicionado ou ajuste a temperatura para a temperatura desejada diretamente na tela do sistema multimídia. Recomenda-se ajustar para o modo fluxo de ar para a área dos pés e desligar o ar-condicionado.

### Ventilação Ativa da Cabine e Autolimpeza da Cabine (Se Equipado)

#### Ventilação ativa da cabine

Se o veículo ficar estacionado em local descoberto durante um dia ensolarado, a temperatura no interior do veículo ficará muito alta. Nessa situação, a temperatura poderá ser reduzida antecipadamente, configurando a função de ventilação ativa do interior no sistema multimídia, enquanto o odor emitido pelo acabamento interno devido a alta temperatura é eliminado.

Quando a temperatura externa for superior a 20°C e o sistema detectar que a tensão da bateria atende aos requisitos, ao desativar o sistema de alarme, o ventilador começará a operar com antecedência (30 segundos).

Quando o ventilador operar por mais de 30 segundos, a abertura de uma porta ou a ativação do sistema de alarme do veículo, interromperá o funcionamento do ventilador.

### NOTA

**O ventilador poderá entrar em funcionamento até duas vezes antes de dar a partida no motor do veículo.**

### Autolimpeza da cabine (se equipado)

A função de limpeza automática do interior seca as linhas de ar-condicionado para manter o sistema de ar-condicionado seco e impedir o acúmulo pesado de bactérias e outros contaminantes.

Caso o ar-condicionado tenha sido utilizado durante a última condução e a tensão da bateria atenda aos requisitos, aproximadamente 5 minutos após ativar o sistema de alarme do veículo, o ventilador irá funcionar por um minuto e depois será desligado.

### NOTA

**É necessário ativar as funções "Ventilação ativa da cabine" e Autolimpeza da cabine" no sistema multimídia. Consulte "Sistema multimídia" neste capítulo.**

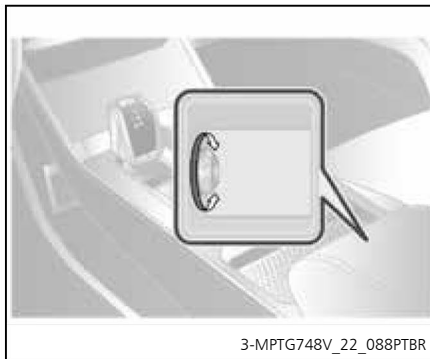

### Função de Resfriamento no Console Central

Utilização da função de resfriamento no console central.

1. Mova a cobertura do porta-copos para trás e levante o apoio de braço central, se necessário.

2. Execute a operação de refrigeração do ar-condicionado (consulte "Operação do Sistema de Resfriamento" neste capítulo). Gire o botão localizado no porta-copos para liberar a saída de ar e soprar ar frio, coloque os itens a serem refrigerados no compartimento.

### NOTA

**Os itens a serem refrigerados não devem ser muito grandes, caso contrário, pode ser impossível abaixar o apoio de braço central.**

### Ajuste de Modo

Para selecionar a direção do fluxo de ar, toque no ícone do modo na tela do sistema multimídia ou nos botões de modo no painel de controle do ar-condicionado. O sistema de ar-condicionado funcionará no modo que o ícone indica.

### Fluxo de ar principalmente para o para-brisa e vidros dianteiros

O ar sairá principalmente pelos difusores do desembaçador do para-brisa e difusores laterais do desembaçador.

#### **Atenção!**

Se o para-brisa estiver embaçado durante a condução, recomenda-se usar o modo do desembaçador.

### "Fluxo de ar na parte superior do corpo

O ar sairá principalmente pelos difusores no painel de instrumentos e difusores traseiros do console central.

### "Fluxo de ar sairá na área dos pés

O ar sairá principalmente na área dos pés.

### "Fluxo de ar na área dos pés, para-brisa e vidros dianteiros

O ar sairá principalmente na área dos pés, difusores do desembaçador do para-brisa e difusores laterais do desembaçador.

### "Fluxo de ar na parte superior do corpo e área dos pés

O ar sairá principalmente pelos difusores no assoalho, no painel de instrumentos e difusores traseiros do console central.

### Controle dos Difusores de Ar

Ajuste a direção e o volume de ar nos difusores acionando a alavanca de ajuste.

#### Difusores centrais

Mova manualmente a alavanca de ajuste do difusor central para cima e baixo, esquerda e direita, para ajustar a direção do ar

#### Difusores laterais

Mova manualmente a alavanca de ajuste do difusor lateral para cima e baixo, esquerda e direita, para ajustar a direção do ar.

#### Difusores no apoio de braço

Mova manualmente a alavanca de ajuste do difusor lateral para cima e baixo, esquerda e direita, para ajustar a direção do ar.

### Precauções ao Utilizar o Sistema de Ar-condicionado

Para prolongar a vida útil do sistema de ar-condicionado, ao usar a função de resfriamento do A/C, observe o seguinte:

- Para um veículo estacionado por muito tempo em ambiente quente, não ative o ar-condicionado imediatamente após a partida no motor. Você deverá primeiramente abrir os vidros e deixar sair o ar quente, esperar até que a temperatura no interior do veículo diminua e então, fechar os vidros e ativar o ar-condicionado.
- Não utilize o ar-condicionado por muito tempo quando dirigir em baixa velocidade.
- Desligue o ar-condicionado 2 a 3 minutos antes de estacionar o veículo, para permitir que o ventilador continue funcionando. Se a temperatura ambiente for muito alta, será melhor utilizar o modo de ar externo para eliminar a diferença de temperatura entre as linhas do A/C e o ambiente, mantendo o sistema do ar-condicionado relativamente seco e evitando o acúmulo excessivo de bactérias e outras contaminações.

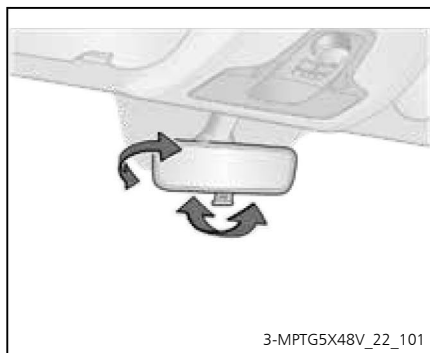

### Espelho Retrovisor

#### Espelho Retrovisor Interno

Ajuste o espelho retrovisor interno para a posição adequada antes da condução, de modo a obter a melhor visibilidade. Ajuste manualmente o espelho retrovisor interno para a posição desejada.

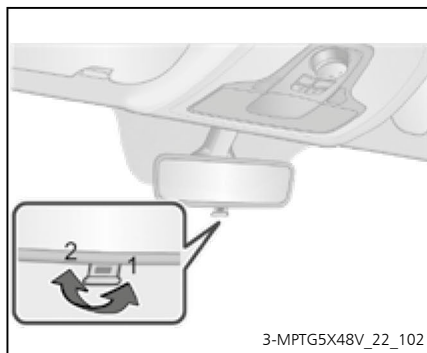

1. Posição de antiofuscamento
2. Posição normal

Quando conduzir à noite, para evitar a incidência de luz forte proveniente do farol de outros veículos, você poderá posicionar a alavanca do recurso antiofuscamento do espelho retrovisor para a posição de antiofuscamento.

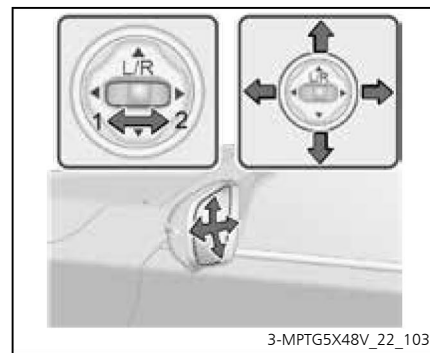

### Espelho Retrovisor Externo

O interruptor de ajuste do espelho retrovisor externo está localizado no lado do motorista.

O espelho retrovisor externo pode ser ajustado por meio do interruptor de ajuste do espelho retrovisor externo quando o modo de alimentação elétrica do veículo está em ON.

1. Mova o interruptor de ajuste para a esquerda, para regular o espelho retrovisor externo esquerdo.
2. Mova o interruptor de ajuste para a direita, para regular o retrovisor externo direito.

Toque nas posições das setas no interruptor de ajuste, para ajustar o espelho retrovisor.

- ▲ : Sobre
- ▼ : Desce
- ◀ : Esquerda
- ▶ : Direita

### ⚠ Cuidado!

- **Certifique-se de ajustar os espelhos retrovisores externos para a posição correta de acordo com a posição do motorista antes da condução, de modo a obter uma melhor visão traseira.**
- **Não ajuste os espelhos retrovisores externos durante a condução. Esta ação poderá causar a perda do controle do veículo e acidente, resultando em ferimentos graves ou fatais.**
- **A imagem exibida nos espelhos retrovisores externos poderá ser diferente da imagem real, portanto sempre dirija com cuidado.**

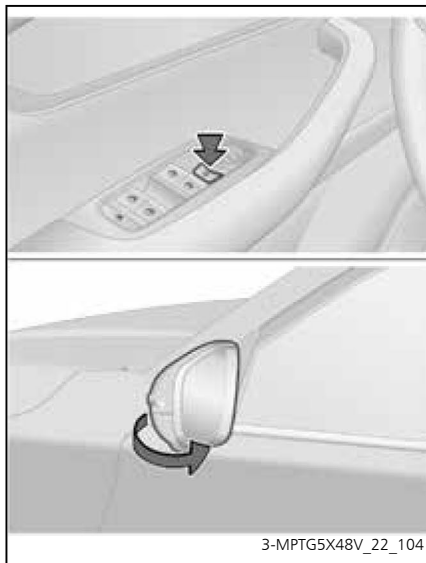

### Rebatimento do espelho retrovisor externo

- Utilizando o interruptor de rebatimento do espelho retrovisor: Altere o modo de alimentação de energia do veículo para ON, em seguida, pressione o interruptor de rebatimento do espelho retrovisor, o espelho retrovisor externo será rebatido automaticamente.

Pressione este interruptor novamente para que o espelho retrovisor externo retorne à posição original automaticamente.

- Operação com o controle remoto de acesso sem chave: pressione o botão de travamento no controle remoto de acesso sem chave (se habilitado "Chave inteligente" no sistema multimídia) ou toque no sensor da maçaneta da porta, o veículo entrará no modo de ativação, e os espelhos retrovisores externos serão rebatidos automaticamente.

Pressione o botão de destravamento no controle remoto de acesso sem chave, se aproxime do veículo portando o controle remoto de acesso sem chave (se habilitado "Chave inteligente" no sistema multimídia) ou coloque a mão na parte traseira da maçaneta da porta do motorista, o veículo entrará no modo de desativação, e os espelhos retrovisores externos retornarão. Consulte a página 3-51 para mais informações sobre "Controles".



### NOTA

Para que o rebatimento do espelho retrovisor externo funcione conforme descrito, é necessário que a função "Espelhos externos retráteis" esteja ativada no sistema multimídia.

### Cuidado!

- Quando a velocidade do veículo for superior a 10 km/h, a função de rebatimento será desativada. Apenas a função de extensão será disponível.
- Em clima muito frio, é recomendável desativar a função de rebatimento automático do espelho retrovisor externo usando a configuração do sistema multimídia. Isso pode impedir que o espelho retrovisor externo fique congelado na posição fechado devido à neve ou chuva acumuladas, afetando assim a condução normal do veículo.

### NOTA

De acordo com os requisitos do campo visual, os ângulos de rebatimento dos espelhos esquerdo e direito são diferentes. Portanto, quando os espelhos retrovisores externos se rebatem automaticamente, os espelhos esquerdo e direito não são sincronizados, isso é normal.

### Atenção!

- Não rebata os espelhos retrovisores externos com o veículo em movimento.
- Tenha cuidado para não prender as mãos ao movimentar o espelho retrovisor externo.
- Não rebata ou estenda os espelhos retrovisores externos manualmente, para evitar que a engrenagem de acionamento do motor de rebatimento seja danificada, provocando falha no funcionamento do sistema.

## Sistema do Limpador e Lavador do Para-brisa

O interruptor do limpador e lavador do para-brisa está localizado no lado direito da coluna de direção.

### Atenção!

- Em clima frio, você deverá verificar se a palheta do limpador não está congelada no para-brisa antes de ligar o limpador, pois ela não deverá ser utilizada se estiver congelada. Não fazer isso pode causar danos ao motor do limpador.
- Se houver obstáculos no para-brisa, não opere os limpadores. Caso contrário, isso poderá danificar o motor do limpador ou riscar o para-brisa. Os obstáculos devem ser removidos antes de ligar o limpador.
- Não ligue o limpador com o para-brisa seco. Fazer isso poderá riscar o vidro e danificar permanentemente as palhetas.

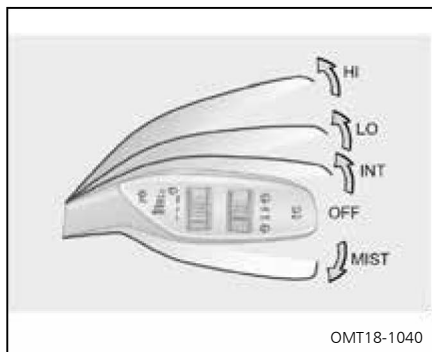

Versões sem sensor de chuva

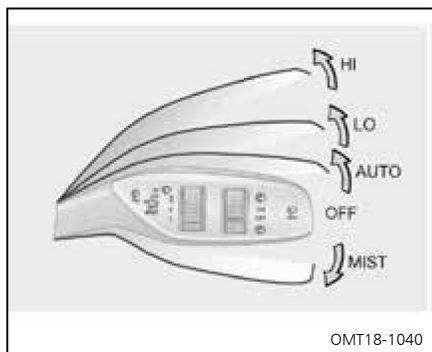

Versões com sensor de chuva (Versão Pro Max Drive)

### Instruções de Operação do Limpador do Para-brisa

As seguintes funções estão disponíveis apenas quando o modo de alimentação elétrica do veículo está em ON.

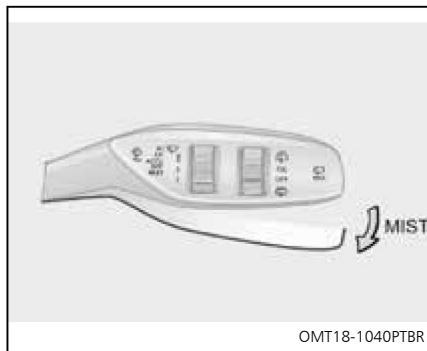

#### Ciclo único (MIST)

Acione o interruptor do limpador e lavador para baixo até a posição "MIST" e solte-o em seguida. Ele retornará para a posição original. Neste momento, o limpador irá parar após operar uma única vez.

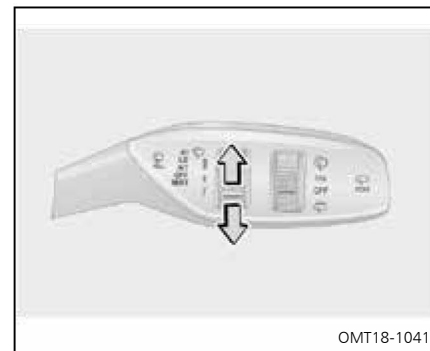

#### Ciclo intermitente (INT) (versões sem sensor de chuva)

Acione o interruptor do limpador e lavador para cima até a posição "INT" e o limpador funcionará de forma intermitente.

Para ajustar o tempo de intervalo entre um ciclo e outro, gire o seletor para cima para diminuir o intervalo de funcionamento, e gire-o para baixo para aumentar o intervalo de funcionamento.

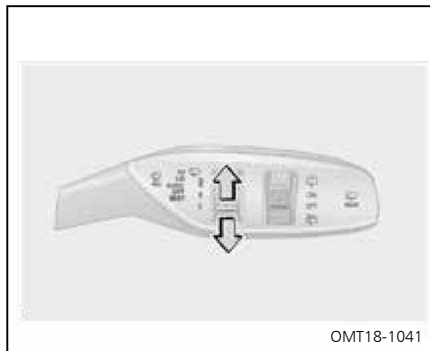

### Ciclo automático (AUTO) (versões com sensor de chuva) (se equipado)

Acione o interruptor do limpador e lavador para cima até a posição "AUTO" e os limpadores funcionarão de forma automática. O limpador controla a velocidade de acordo com a quantidade de pingos de água. Para controlar a sensibilidade do limpador com precisão, ajuste o seletor de sensibilidade. Gire o seletor para cima para aumentar a sensibilidade, e gire-o para baixo para diminuir a sensibilidade.

### Ciclo de baixa velocidade (LO)

Acione o interruptor do limpador e lavador para cima até a posição "LO" e os limpadores funcionarão em baixa velocidade.

### Ciclo de alta velocidade (HI)

Acione o interruptor do limpador e lavador para cima até a posição "HI" e os limpadores funcionarão em alta velocidade.

### Modo desligado (OFF)

Acione o interruptor do limpador e lavador até a posição OFF e os limpadores funcionarão em baixa velocidade até a posição de parada.

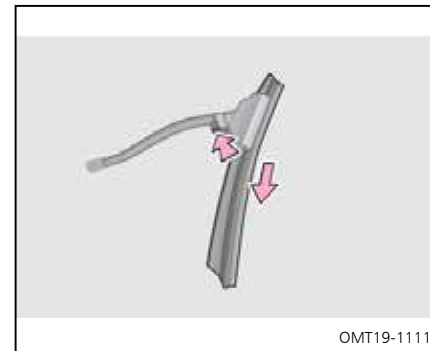

### Substituição das palhetas dianteiras

1. Altere o modo de alimentação de energia do veículo de ON para OFF, opere o interruptor do limpador para o modo de ciclo único (MIST) em três segundos, as palhetas do limpador irão se mover para a posição de manutenção.
2. Levante o braço do limpador dianteiro e segure-o;
3. Puxe as palhetas do limpador para baixo enquanto pressiona o botão de trava, para remover as palhetas;
4. Instale as novas palhetas do limpador na ordem inversa e certifique-se de que a braçadeira de fixação esteja firmemente travada;
5. Verifique se os limpadores dianteiros funcionam corretamente.

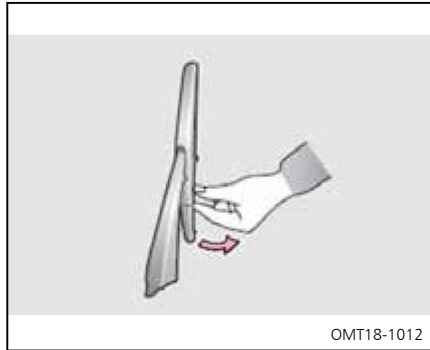

### Substituição das palhetas traseiras

1. Levante o braço do limpador traseiro e segure-o;
2. Separe a palheta do limpador com a mão, conforme mostrado na ilustração;
3. Instale a nova palheta do limpador na ordem inversa e certifique-se de instalá-la no lugar;
4. Verifique se o limpador traseiro funciona corretamente.

### NOTA

Recomenda-se que a substituição das palhetas por uma Concessionária CAO A Chery.

### ⚠ Atenção!

Certifique-se de que o braço do limpador retorne à sua posição original antes de dirigir, caso contrário, poderá danificar o veículo e causar um acidente.

### Instruções de Operação do Lavador do Para-brisa

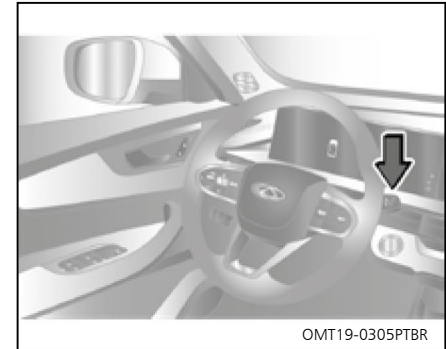

Com o modo de alimentação elétrica do veículo em ON, puxe o interruptor do limpador e lavador em direção ao volante e mantenha-o nesta posição, o limpador e lavador do para-brisa irão operar simultaneamente. O lavador irá parar quando o interruptor do limpador e lavador for liberado, mas os limpadores do para-brisa irão parar na sua posição original apenas após alguns ciclos de funcionamento.

### ⚠ Atenção!

- Não acione o lavador por um período superior a 10 segundos por vez.
- Não acione o lavador quando o reservatório do fluido do lavador está vazio.
- Em caso de obstrução, não tente limpar o esguicho com um alfinete ou outro objeto, ou ele será danificado.

### Instruções de Operação do Limpador e Lavador do Vidro Traseiro

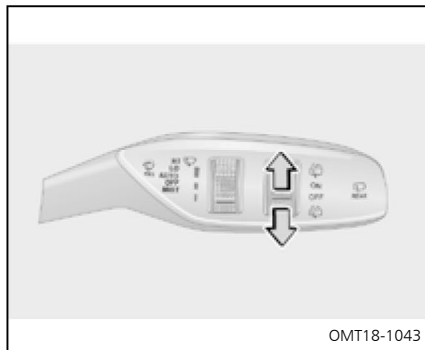

#### 1. Limpador do vidro traseiro

Com o modo de alimentação elétrica do veículo em ON, gire o seletor no interruptor do limpador e lavador para a posição ON, o limpador traseiro irá funcionar.

Gire o seletor no interruptor do limpador e lavador para a posição OFF para interromper o funcionamento do limpador traseiro.

#### 2. Lavador traseiro

Com o modo de alimentação elétrica do veículo em ON, gire o seletor no interruptor do limpador e lavador para a posição "  " e mantenha-o nesta posição, o limpador e lavador do vidro traseiro irão operar

simultaneamente. Após liberar o seletor, o lavador do vidro traseiro irá interromper o funcionamento, mas o limpador do vidro traseiro irá parar na sua posição original apenas após alguns ciclos de funcionamento.

### ⚠ Atenção!

- Não acione o lavador por um período superior a 10 segundos por vez.
- Não acione o lavador quando o reservatório do fluido do lavador está vazio.
- Em caso de obstrução, não tente limpar o esguicho com um alfinete ou outro objeto, ou ele será danificado.

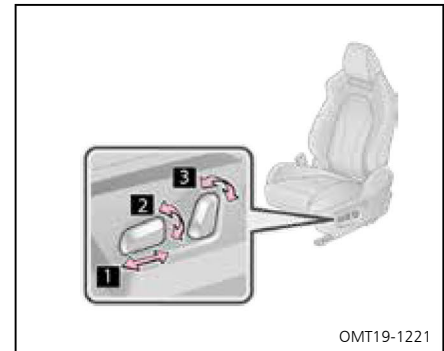

### Bancos

#### Bancos Dianteiros

##### Postura correta para sentar

Os assentos, apoios de cabeça, cintos de segurança e airbags são úteis para proteger os passageiros. Usá-los de maneira adequada fornecerá mais proteção. Observe o seguinte:

- Ajuste os apoios de cabeça adequadamente para que a parte superior do apoio de cabeça esteja na altura da sua cabeça.
- Os bancos dianteiros não devem estar muito próximos ao painel de instrumentos. Segure o volante de direção com os braços levemente curvados durante a condução. Os pés também devem estar levemente flexionados para que os pedais possam ser totalmente acionados.

- Sente-se com a postura reta e bem apoiado no encosto do banco.
- O cinto transversal deve estar sobre o centro do ombro, próximo ao peito e distante do pescoço.

O cinto abdominal deve ficar perto do quadril, porém não sobre o estômago.

### Ajuste dos Bancos Dianteiros

#### Banco com ajuste elétrico (somente lado do motorista) (se equipado)

1. Ajuste longitudinal da posição do banco  
Mova o botão para frente e para trás para ajustar o assento da forma desejada.
2. Regulagem da altura do assento  
Mova a extremidade traseira do botão para cima e para baixo para ajustar o assento para cima e para baixo.
3. Ajuste do ângulo do encosto  
Mova a extremidade superior do botão para frente e para trás para ajustar o ângulo do encosto do banco.

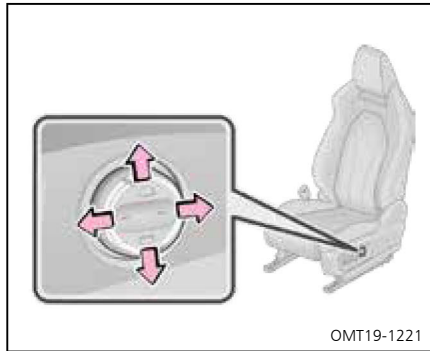

4. Ajuste do apoio lombar do banco (somente lado do motorista) (se equipado)

Pressione para cima, para baixo, para frente e para trás o botão, para ajustar a posição do apoio lombar do banco.

### NOTA

Existe uma posição limite para o ajuste do apoio lombar. Ao atingir a posição limite, solte o botão de ajuste.

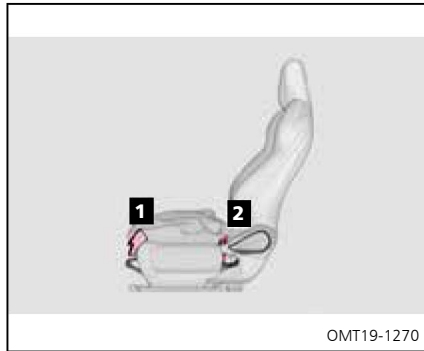

### Bancos com ajuste manual (somente lado do passageiro)

1. Alavanca de ajuste da posição

Segure a alavanca de ajuste da posição com uma das mãos, puxe-a para cima e segure, e então deslize o banco para frente ou para trás até a posição desejada. Solte a alavanca para travá-lo na posição. Depois disto, mova o banco para frente e para trás para certificar-se de que o mesmo está travado.

2. Ajuste do encosto do banco

Puxe a alavanca de ajuste do encosto e segure-a, ajuste o encosto até a inclinação desejada, então solte a alavanca e o encosto irá travar na posição. Depois disto, mova o encosto do banco para frente e para trás para certificar-se de que o mesmo está travado.

### ⚠ Cuidado!

- Não ajuste o banco enquanto estiver dirigindo, caso contrário poderá causar acidentes.
- Não coloque objetos sob o banco, caso contrário, eles poderão interferir no movimento do banco.
- Evite reclinar o encosto do banco além do necessário. O cinto de segurança fornece a proteção máxima para colisões frontais e traseiras quando o motorista e o passageiro estão sentados com postura reta e bem apoiados nos encostos dos bancos.

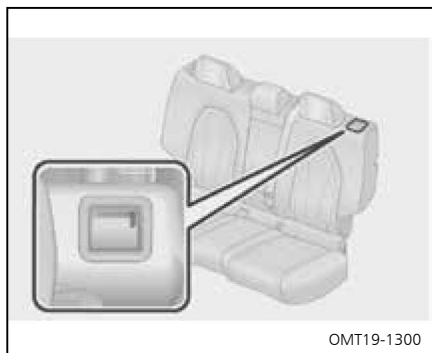

OMT19-1300

### Rebatimento do Encosto do Banco Traseiro

Os encostos esquerdo e central são integrados (o encosto direito é rebatido da mesma maneira).

Ajuste a altura dos apoios de cabeça dos bancos, remova-os, se necessário, e recolha o apoio de braço central. Consulte "Apoios de cabeça" neste capítulo. Em seguida, acione o botão de liberação da trava com uma mão e puxe a parte superior do encosto do banco com a outra mão até rebatê-lo completamente.

Rebater o encosto do banco traseiro aumenta a capacidade de bagagens. Consulte "Precauções para Acomodar Bagagens" no capítulo "Antes da Condução" neste manual, para mais informações sobre precauções de carregamento.

### ⚠ Cuidado!

Ao rebater o banco traseiro, certifique-se de que o cinto de segurança lateral passe pelo encosto do banco para evitar danificá-lo.

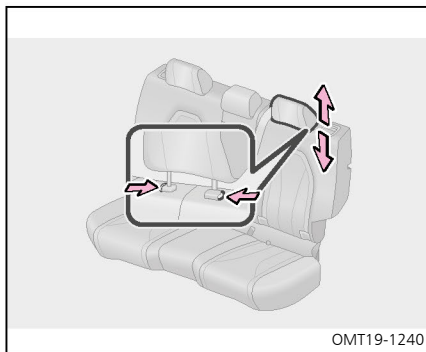

OMT19-1240

### Apoios de Cabeça dos Bancos Traseiros

#### Ajuste da altura do apoio de cabeça

1. Mova o apoio de cabeça para cima.
2. Mova o apoio de cabeça para baixo, enquanto aciona e segura o botão de liberação da trava do lado esquerdo do veículo.

#### Remoção ou instalação do apoio de cabeça

1. Para remover o apoio de cabeça, pressione e segure os dois botões de liberação da trava ao mesmo tempo, até que esteja completamente destravado e puxe-o para fora.
2. Para reinstalar o apoio de cabeça, alinhe-nos orifícios de instalação e pressione para baixo até travar na posição. Ajuste a altura, conforme a necessidade.

### ⚠ Cuidado!

- Sempre ajuste o apoio de cabeça para a posição correta.
- Depois de ajustar o apoio de cabeça, pressione-o para baixo para se certificar de que está travado na posição.
- Não dirija o veículo com o apoio de cabeça removido.
- Não ajuste os apoios de cabeça enquanto estiver dirigindo, caso contrário poderá causar acidentes.

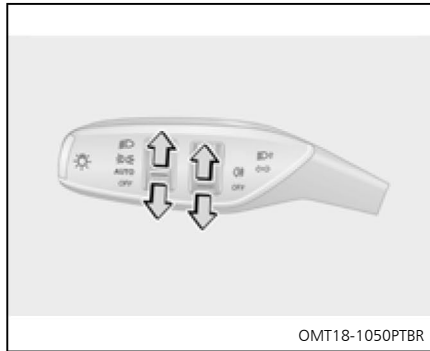

## Luzes

### Interruptor Combinado das Luzes

O interruptor combinado das luzes está localizado no lado esquerdo da coluna de direção.

Quando o modo de alimentação elétrica do veículo estiver em ON, gire o interruptor combinado das luzes para acender as seguintes luzes:

1. Posição "AUTO"  
Acende e apaga o farol baixo e a lanterna detectando automaticamente a intensidade das luzes externas.
2. Posição "☀️"  
As lanternas dianteira e traseira, a luz da placa de licença, a iluminação do painel se acendem, e o indicador "☀️" se acende no painel de instrumentos.

3. Posição "☀️"  
O farol baixo e a lanterna se acendem.
4. Posição "OFF"  
Desliga as luzes.

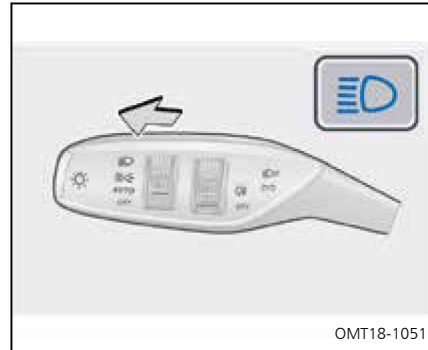

### Ligando o farol alto

1. Farol alto  
Para o farol alto, acenda os faróis e empurre o interruptor combinado das luzes na direção oposta ao volante de direção, em seguida, o indicador do farol alto "☀️" no painel de instrumentos se acenderá.  
Para desligar o farol alto, puxe o interruptor combinado em direção ao volante.

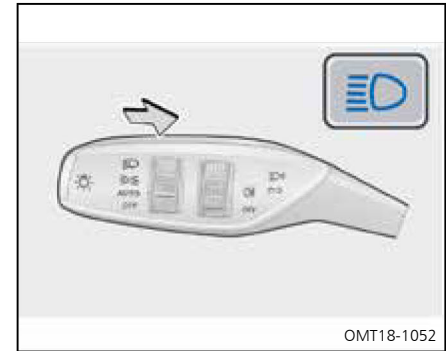

2. Lampejo do farol alto  
Puxe o interruptor combinado das luzes em direção ao volante de direção e libere-o. Os faróis irão piscar uma vez e, simultaneamente, será aceso o indicador do farol alto no painel de instrumentos.  
Você poderá fazer o lampejo do farol alto mesmo que os faróis estejam apagados.

### ⚠️ Atenção!

**Ao estacionar o veículo por um tempo prolongado, certifique-se de que o interruptor combinado das luzes esteja desligado para evitar a descarga da bateria, pois isso pode impossibilitar a partida no veículo.**

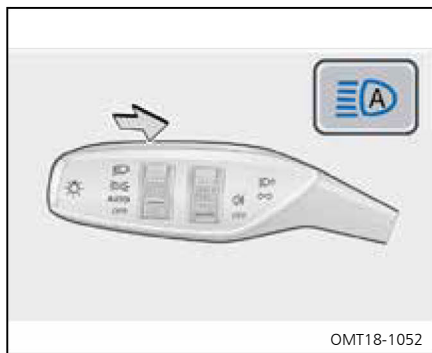

### Ligando o farol alto automático (Versões Pro Max Drive)

1. Posicione a o sistema de farol em "AUTO".
2. Empurre o interruptor combinado em direção ao painel.
3. A luz indicativa de farol alto automático irá acender no painel.

Quando a velocidade do veículo for superior a 40 km/h, o indicador branco no painel de instrumentos permanece aceso e a função farol inteligente (IHC) é ativada; Neste momento, a função de farol inteligente (IHC) liga/desliga automaticamente o farol alto de acordo com as condições da estrada, como encontro, seguimento e ultrapassagem.

Quando a função de farol inteligente (IHC) é ativada, o farol alto acende ou pisca, o indicador branco no painel de instrumentos apaga. Puxe o interruptor combinado da luzes para longe do lado do volante e solte, a função de farol inteligente (IHC) é reativada.

### NOTA

- Quando a velocidade do veículo for inferior a 30 km/h, a função de farol inteligente (IHC) desliga o farol alto automaticamente.
- A função de acendimento inteligente do farol alto somente funciona em vias com ausência de iluminação, como por exemplo rodovias. Caso seja detectado algum tipo de iluminação, a função poderá desligar o farol alto ou ser desativada.
- Quando a luz indicadora de direção à esquerda/direita é ativada, a função de acendimento inteligente do farol alto não pode ligar/desligar o farol alto automaticamente.
- A função de acendimento inteligente do farol alto precisa estar ligada no sistema multimídia para que funcione conforme descrito.
- Quando o limpador do para-brisa é ativado na segunda velocidade, a função do acendimento inteligente do farol alto não pode ligar/desligar o farol alto automaticamente.

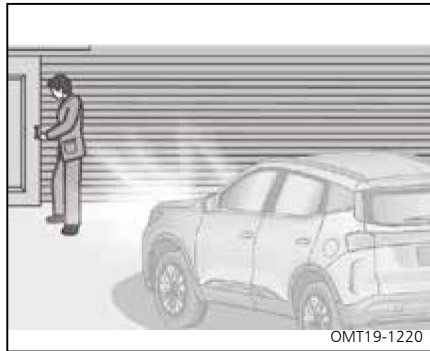

### Função “Desligamento temporizado dos faróis”

Depois de estacionar o veículo, mova o interruptor combinado das luzes para a posição AUTO. Após sair do veículo e com o veículo em ambiente escuro, pressione o botão de travamento no controle remoto de acesso sem chave e então, o farol baixo e as lanternas se acenderão por aproximadamente 30 segundos automaticamente. Caso seja necessário o auxílio da luz novamente, basta pressionar o botão de travamento no controle remoto de acesso sem chave mais uma vez.

Para cancelar a função “Desligamento temporizado dos faróis”, altere o modo de alimentação elétrica para ON ou coloque o interruptor combinado das luzes em uma posição que não seja a AUTO.

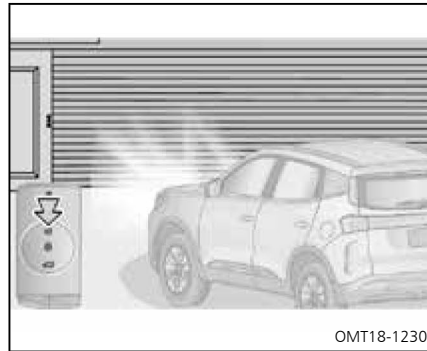

### Função “Localização do Veículo” Modo iluminação automática

Depois de estacionar o veículo, mova o interruptor combinado das luzes para a posição AUTO e trave o veículo. Caso seja necessário localizar o veículo em um ambiente escuro, pressione o botão de destravamento no controle remoto de acesso sem chave e então, o farol baixo e as lanternas se acenderão por aproximadamente 30 segundos.

### Modo buzina e faróis

Pressione o botão de travamento no controle remoto de acesso sem chave duas vezes continuamente em alguns segundos, a buzina soará seis vezes e, ao mesmo tempo, as luzes sinalizadoras piscarão.

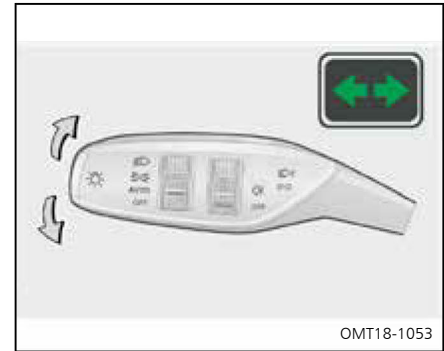

### Luzes Indicadoras de Direção

As luzes indicadoras de direção operam apenas com o modo de alimentação elétrica do veículo em ON.

- Para cima: as luzes indicadoras de direção do lado direito são ativadas.
- Para baixo: as luzes indicadoras de direção do lado esquerdo são ativadas.

O indicador da luz indicadora de direção no painel de instrumentos piscará quando a luz de direção estiver ativada. O interruptor combinado retorna automaticamente para a posição central após o volante ser retornado.

### NOTA

Caso o volante de direção seja virado em um ângulo pequeno durante a utilização das luzes indicadoras de direção, o interruptor combinado poderá não retornar automaticamente.

### Função de assistência de mudança de faixa

Condições para o funcionamento da função de assistência de mudança de faixa:

- Modo de alimentação elétrica do veículo em ON.
- Acione o interruptor da luz indicadora de direção levemente sem exceder o ponto da força para acionamento da mesma, as luzes de direção piscarão três vezes.

### ⚠ Atenção!

Se o indicador da luz indicadora de direção no painel de instrumentos piscar mais rápido do que o normal, alguma lâmpada da luz indicadora de direção dianteira ou traseira poderá estar queimada.

### Luz de Condição Diurna

Após dar a partida no motor, as luzes de condução diurna se acendem automaticamente.

Quando as lanternas estão ligadas, as luzes de condução diurna se apagam.

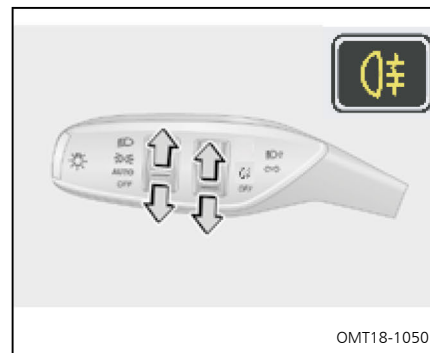

### Luz de Neblina Traseira

Gire o seletor do interruptor combinado das luzes para a posição "RFL" para acender a luz de neblina traseira e o indicador da luz de neblina traseira se acenderá no display multi-informações simultaneamente.

Gire o seletor do interruptor combinado das luzes para a posição "DFL" novamente ou coloque o modo de alimentação de energia do veículo em OFF para apagar a luz de neblina traseira.

### NOTA

- A luz de neblina deverá ser usada de acordo com as leis de trânsito.
- Ao desligar o farol baixo, a luz de neblina traseira será desligada ao mesmo tempo.

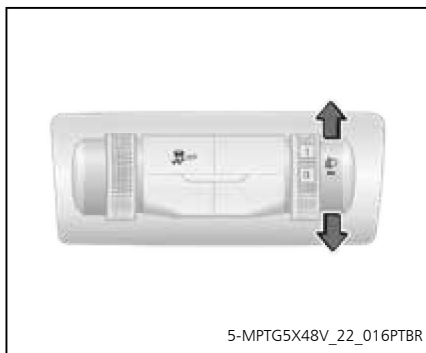

### Nivelamento dos Faróis

O seletor de nivelamento dos faróis possui quatro posições: 0, 1, 2 e 3.

O nível dos faróis deve ser ajustado de acordo com a quantidade de passageiros e a condição de carga do veículo.

Quando o seletor de nivelamento dos faróis está em 0, o fecho do farol está na posição mais alta.

1. Gire o seletor de nivelamento para cima para elevar o fecho do farol
2. Gire o seletor de nivelamento para baixo para abaixar o fecho do farol

### Lentes dos Faróis Embaçadas

Quando o tempo estiver frio ou úmido, o lado interno da lente dos faróis poderá embaçar devido à diferença de temperatura entre a parte interna e externa da lente. Depois que as luzes se mantiverem acesas por um período de tempo, a superfície embaçada dentro da lente irá desaparecer gradualmente, mas ainda poderá sobrar pequenos espaços embaçados em torno da borda da lente. Este fenômeno é normal. Esta superfície embaçada não afeta a vida útil do sistema de iluminação. Quando as lentes dos faróis estiverem muito embaçadas, acenda os faróis baixo ou alto por 30 minutos e abra a cobertura protetora contra poeira, com isso, a superfície interna da lente do farol que esteja embaçada irá se normalizar gradualmente. Depois de acender o farol por um tempo, a superfície embaçada começará a desaparecer naturalmente.

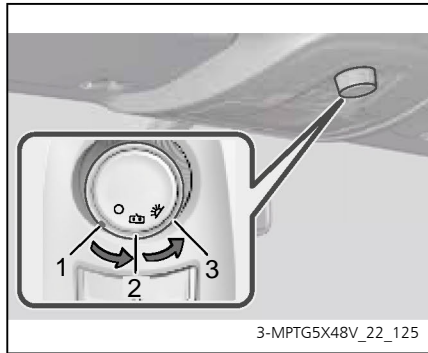

### Iluminação Interna Dianteira

1. Coloque o interruptor na posição "O" e a luz se apagará.
2. Interruptor da porta: Coloque o interruptor na posição "☑" com alguma porta aberta e mantida nesta condição e a iluminação interna se acenderá por aproximadamente 3 minutos (acendimento e desligamento gradual).
3. Posição de leitura: Coloque o interruptor na posição "☀" e a luz se acenderá e permanecerá acesa.

### ⚠ Atenção!

Sempre retorne o interruptor para a posição "O" ou "☑" após sua utilização na posição "☀".



### Iluminação Interna Traseira (se equipado)

Pressione o interruptor uma vez, a luz se acende, pressione novamente, a luz se apaga.

### Iluminação do Compartimento de Bagagens

Ao abrir a tampa traseira, a luz se acenderá automaticamente. Ao fechar a tampa traseira, a luz se apagará automaticamente.

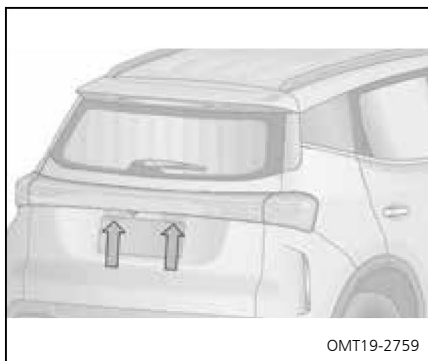

### Luz da Placa de Licença

Com o modo de alimentação de energia do veículo em ON, quando o interruptor combinado das luzes for colocado na posição “”, a luz da placa de licença se acenderá para iluminar a placa de licença em ambientes escuros.

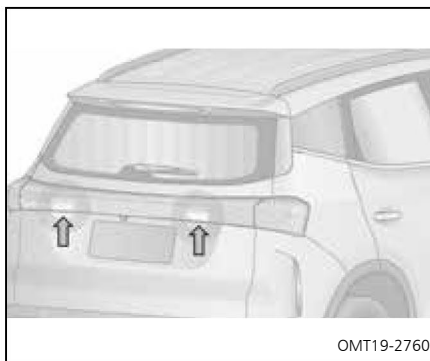

### Luz de Marcha a Ré

Com o modo de alimentação de energia do veículo em ON, quando a alavanca seletora for posicionada em R, a luz de marcha a ré se acenderá.

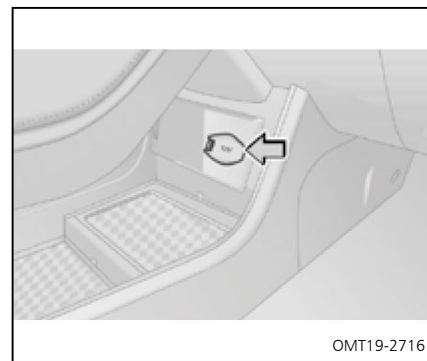

### Saída de Alimentação

A saída de alimentação é projetada para alimentar acessórios elétricos no veículo.

A saída de alimentação pode ser usada, quando o modo de alimentação elétrica do veículo estiver em ACC ou ON.

### ⚠ Atenção!

- Para evitar queimar fusíveis, não utilize acessórios elétricos que excedam a capacidade permitida de 120 W ou mais.
- Para evitar a descarga da bateria, não utilize a saída de alimentação por mais tempo que o necessário quando o motor não estiver em funcionamento.
- Feche a tampa da saída de alimentação quando não estiver em uso. Inserir objetos inadequados, ou permitir a entrada de líquidos na saída de alimentação poderá causar falha elétrica ou curto-circuito.

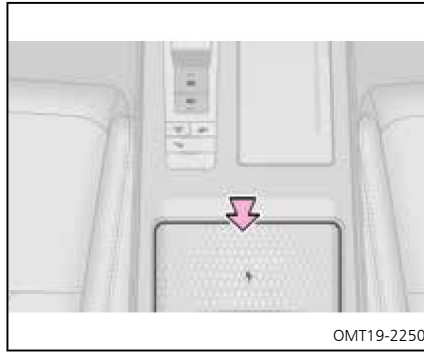

### Carregador sem fio (se equipado)

O sistema de carregamento wireless (sem fio) adota tecnologia de indução eletromagnética, com praticidade, versatilidade, novidade e segurança, para que você tenha uma melhor experiência ao dirigir.

O carregador sem fio está localizado no console central, ao lado da alavanca seletora e pode ser utilizado quando o modo de alimentação elétrica do veículo estiver no modo ON.

#### NOTA

Para que o funcionamento ocorra conforme descrito, é necessário que a função "Carregador sem fio" esteja habilitada no sistema multimídia.

Coloque o aparelho celular que você deseja carregar na área de carregamento e o sistema começará a carregar o aparelho celular automaticamente. O sistema multimídia exibirá a indicação "📶" informando o início da operação. Após a bateria do aparelho celular ser totalmente carregada, o sistema multimídia exibirá a indicação "🔋".

Certifique-se de que o aparelho celular é compatível com o sistema e que foi colocado com o lado recarregável no centro da área de carregamento.

Nas seguintes condições, o carregador sem fio pode não funcionar corretamente:

1. O aparelho celular não poderá ser carregado se a parte traseira do telefone estiver a mais de 8 mm de distância da área de detecção de carregamento.
2. O aparelho celular não poderá ser carregado se a parte traseira do aparelho celular possuir algum tipo de metal espesso (como uma moeda, estrutura de metal do aparelho celular etc.) e o sistema multimídia exibir a indicação "📶".
3. Quando a temperatura da superfície da área de detecção do carregador sem fio for maior que 65°C devido à exposição ao sol, o módulo do carregador sem fio acionará a autoproteção e o aparelho celular não poderá ser carregado.

### NOTA

Posicione o aparelho celular no centro da área de carregamento. Durante a condução, ao acelerar, desacelerar ou virar bruscamente o volante de direção, o aparelho celular irá tremer, o que poderá afetar a eficiência e estabilidade do carregamento.

### ⚠ Atenção!

- Objetos metálicos existentes entre a base de carregamento e o aparelho celular a ser carregado vão ficar quentes e podem causar queimaduras.
- Sempre remova objetos estranhos da base de carregamento antes de carregar o aparelho celular.

### ⚠ Atenção!

- Certifique-se de que a superfície da base de carregamento e do aparelho celular estejam livres de poeira, sujeira e outros detritos antes de iniciar o carregamento.
- Não derrame líquidos (por exemplo, água, bebidas etc.) na base de carregamento e no aparelho celular.
- Não use óleo, graxa, álcool, benzina ou solvente para limpar a base de carregamento.
- Não cubra o sistema com panos, toalhas, roupas ou outros objetos durante o carregamento etc.
- Evite pulverizar líquidos ou outros produtos químicos que possam entrar em contato com a superfície da base de carregamento.
- O aparelho celular a ser carregado pode não ser compatível com o sistema de carregamento wireless ou apresentar algum problema. Consulte o manual de instruções e/ou entre em contato com a assistência técnica do aparelho celular.

### ⚠ Atenção!

- Um aparelho celular pode não carregar se o tamanho ou o formato do seu lado recarregável não for adequado para o uso na área de carregamento. Nem todos os aparelhos celulares são compatíveis com o sistema.
- Durante o período de carregamento, é normal que a área de carregamento e o dispositivo se aqueçam.
- Devido à grande variedade de marcas, sistemas de operação e funcionalidades dos atuais aparelhos celulares, a função de carregamento wireless pode não funcionar adequadamente com seu aparelho, que poderá não ter sua bateria 100% carregada, sem que isso se caracterize como um defeito. Consulte o manual de instruções do aparelho para certificar-se de que seu aparelho celular possui a função de carregamento de bateria wireless.

### ⚠ Atenção!

- Incompatibilidades de funcionamento e operações podem ocorrer sem que isso seja caracterizado como um defeito, principalmente devido à atual velocidade com que a tecnologia avança nos sistemas de comunicação e conectividade.

### Função Lembrete de Aparelho Celular Esquecido no Carregador Sem Fio

Ao alterar o modo de alimentação elétrica do veículo para OFF e abrir a porta do motorista, se o aparelho celular que estava no processo de carregamento for deixado na área de detecção de carregamento wireless, o veículo emitirá um alarme sonoro durante aproximadamente 20 segundos. Caso o aparelho celular seja removido do carregador sem fio dentro de aproximadamente 20 segundos, o alarme sonoro irá parar.

### NOTA

Para que o funcionamento ocorra conforme descrito, é necessário que a função "Telefone esquecido no carregador" esteja habilitada no sistema multimídia.

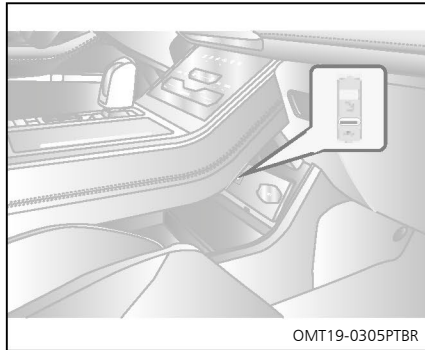

### Entrada USB

#### Entrada USB dianteira

A entrada USB está localizada na parte dianteira do console central.

Entrada USB Tipo-C: Pode ser utilizada para Carregamento de dispositivos eletrônicos

Entrada USB "📁": Pode ser utilizada para leitura de discos de armazenamento USB, realizar conexão ao telefone e carregar equipamentos elétricos de baixa potência, como celulares, etc.

### NOTA

Para conectar o telefone celular ao sistema multimídia, utilize a entrada USB 1 (entrada superior).

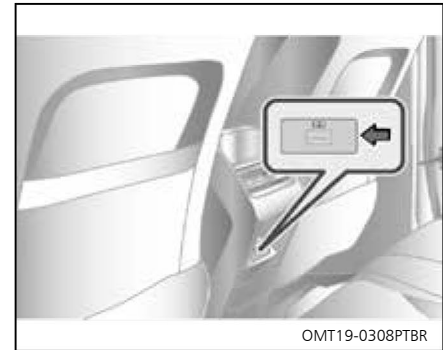

### Entrada USB Traseira

Há uma entrada USB instalada na parte traseira do console central abaixo dos difusores de ar. Esta entrada é usada para carregar a bateria do telefone celular, iPad e outros equipamentos.

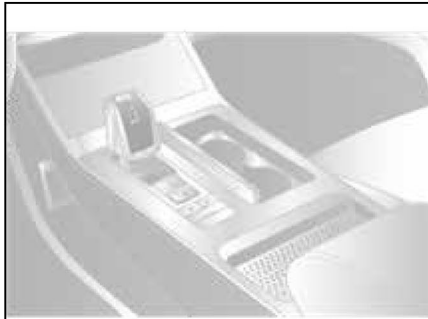

3-MPTG5X48V\_22\_130PTBR

### Porta-copos

#### Porta-copos dianteiro

O porta-copos dianteiro está localizado no console central.

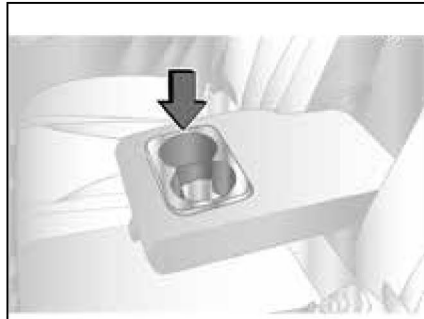

3-MPTG5X48V\_22\_131PTBR

#### Porta-copos traseiro central

O porta-copos traseiro central está localizado no encosto do banco traseiro central.

#### ⚠ Atenção!

- Não coloque objetos que não sejam copos ou frascos de bebida no porta-copos para evitar que sejam arremessados para fora do suporte em caso de acidente ou frenagem súbita, causando ferimentos.
- Utilize copos com tampa para evitar que a bebida seja derramada.

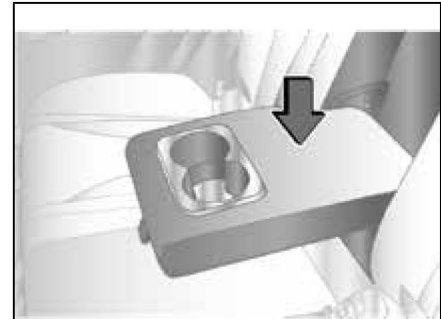

3-MPTG5X48V\_22\_135PTBR

#### Apoio de braço traseiro central

O banco traseiro central está equipado com o apoio de braço rebatível com porta-copos. Puxe o apoio de braço para baixo para utilizá-lo.

Retorne o apoio de braço central a sua posição inicial quando não for utilizá-lo.

#### ⚠ Cuidado!

Quando o apoio de braço traseiro central estiver na posição de uso, nenhum passageiro, incluindo crianças, poderá ocupar este local, pois não permite se acomodar e utilizar o cinto de segurança corretamente sob risco de acidentes graves ou fatais.

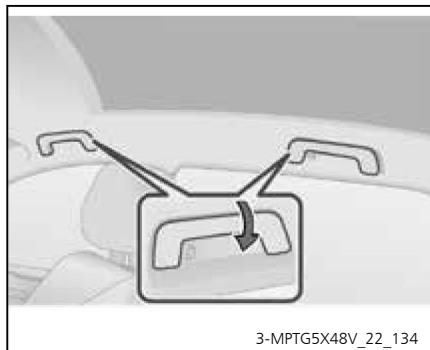

### Alça de Apoio e Apoio de Braço Traseiro Central

#### Alça de apoio

As alças de apoio estão localizadas acima da porta do passageiro dianteiro e nas portas traseiras respectivamente. Ao trafegar em vias esburacadas, os passageiros podem se apoiar nas alças para sua segurança.

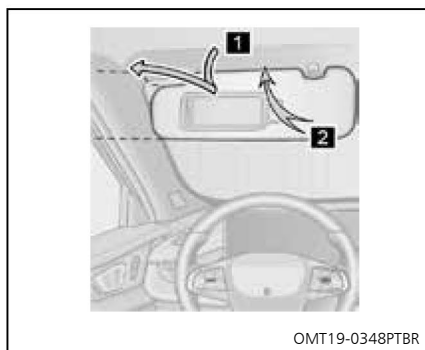

### Para-sol e Espelho de Cortesia

Mova horizontalmente a placa deslizante para usar o espelho de cortesia.

1. Gire o para-sol para baixo.
2. Desencaixe o gancho e gire para o lado a fim de utilizá-lo na posição lateral.



### Persiana do Teto Panorâmico (somente versões Pro Max Drive)

A persiana do teto panorâmico pode ser utilizada quando o modo de alimentação de energia do veículo estiver posicionado em ACC ou ON.

1. Pressione o botão "1", a persiana desliza para abrir, pressione novamente para interromper a operação.
2. Pressione o botão "2", a persiana desliza para fechar, pressione novamente para interromper a operação.

### **⚠ Cuidado!**

Esta persiana não está equipada com a função antiesmagamento. Portanto, não permita que crianças operem-na. Fechar a persiana em alguém poderá causar ferimentos graves ou mesmo fatais.

### **Espaços para Armazenamento**

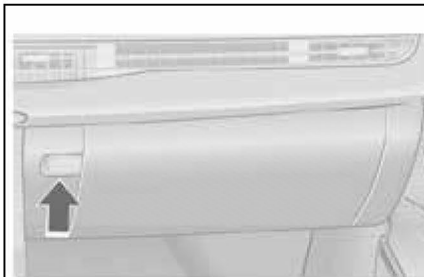

OMT19-0310PTBR

### **Porta-luvas**

Abra o porta-luvas pressionando a maçaneta de abertura da tampa.



OMT 19-2242\_PTBR

### **Porta-objetos no Console Central**

Pressione o interruptor e levante a tampa para abrir a caixa de armazenamento do console do painel auxiliar central.

### **⚠ Cuidado!**

- Mantenha o porta-luvas fechado. Em caso de frenagem ou manobra súbita, o passageiro poderá se ferir com a tampa do porta-luvas aberta ou algo que esteja em seu interior.
- Não coloque objetos muito grandes ou duros no porta-luvas, para evitar que sejam arremessados para fora em caso de acidente ou frenagem súbita, podendo causar ferimentos.

### **⚠ Cuidado!**

- Não é permitido a adultos ou crianças sentar-se no apoio de braço do console central. Danos causados por uso indevido não serão cobertos pela garantia.
- O apoio de braço deve ser mantido abaixado quando o veículo estiver em movimento. Levantar o apoio de braço pode obstruir o movimento do braço do motorista, podendo causar ferimentos.

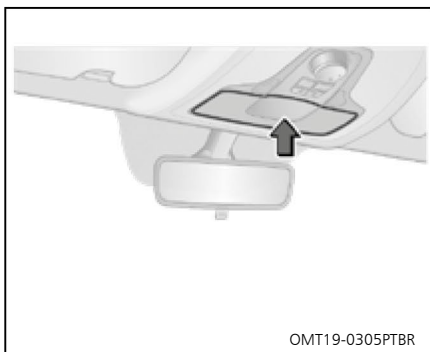

### Porta-óculos

O porta-óculos está localizado próximo à iluminação interna dianteira. Pode ser utilizado para armazenar óculos ou outros itens pequenos.

Pressione a área próximo as luzes para deslizar e abrir o porta-óculos.

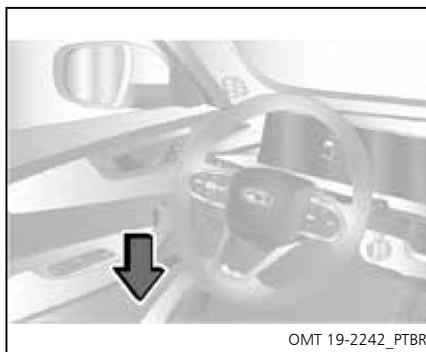

### Porta-objetos nas Portas

Os porta-objetos das portas dianteiras e traseiras podem ser usados para armazenar mapas, manuais e outros itens.

### ⚠ Atenção!

Ao utilizar o porta-objetos da porta como porta-copos

- Ao guardar uma garrafa, feche a tampa. Não coloque garrafas abertas, copos de vidro ou de papel contendo líquidos nos porta-objetos. O conteúdo poderá ser derramado e o vidro poderá quebrar.
- Algumas garrafas poderão não ser acomodadas dependendo do seu tamanho ou formato.
- Não coloque objetos muito grandes nos porta-objetos das portas.

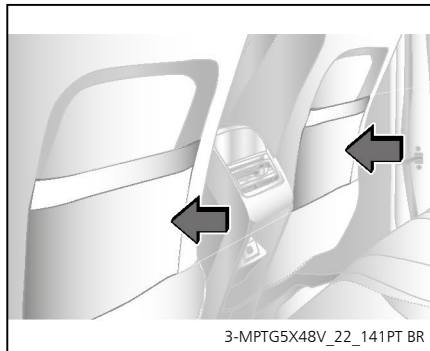

### Bolsas nos Bancos

Os encostos dos bancos dianteiros são equipados com bolsas na parte traseira, que são utilizadas para armazenar documentos, manuais, etc.

### Abertura/fechamento do capô

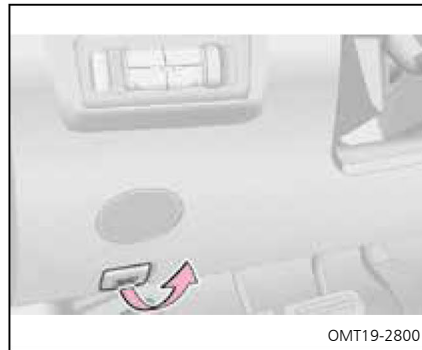

Etapa 1: Para abrir, puxe a alavanca de liberação do capô, e o capô se elevará suavemente pela ação de uma mola.

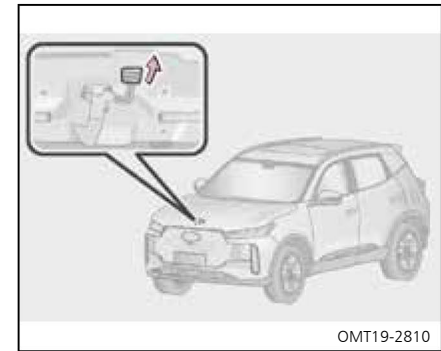

Etapa 2: Passe a mão pela abertura na parte central da extremidade do capô e localize a trava auxiliar. Em seguida, empurre-a para cima e o mantenha nessa posição, e levante o capô ao mesmo tempo.

Etapa 3: Após abrir o capô, retire a haste de suporte do capô e coloque uma das extremidades da haste no encaixe de suporte para manter o capô aberto.

Etapa 4: Antes de fechar o capô, segure-o com a mão esquerda e remova a haste de suporte do encaixe com a mão direita e, em seguida, prenda-a no local designado na parte interna do capô.

Etapa 5: Abaixar o capô e feche-o até que a trava esteja devidamente travada.

Etapa 6: Após fechar o capô, puxe-o levemente para cima a fim de certificar-se de que esteja devidamente travado.

### ⚠ Atenção!

- Antes de fechar o capô, certifique-se de não ter deixado ferramentas, panos, etc. no compartimento do motor.
- Ao fechar, nunca pressione o capô com as mãos para forçar seu fechamento, caso contrário poderá causar deformações.
- Certifique-se de que o capô esteja devidamente fechado antes da condução, caso contrário poderá causar acidentes e ferimentos.

### Portinhola do Tanque de Combustível

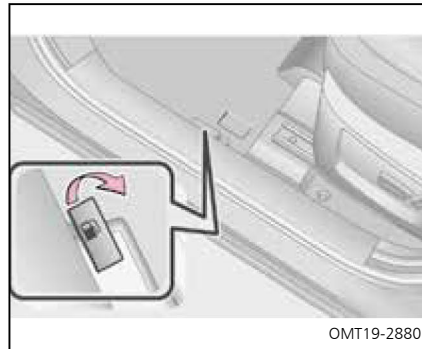

### Portinhola do Tanque de Combustível

Etapa 1: Puxe a alavanca de liberação da portinhola do tanque de combustível e a portinhola se abrirá parcialmente.



Etapa 2: Para remover a tampa do tanque de combustível, gire-a no sentido anti-horário.

Etapa 3: Após o abastecimento, gire a tampa do tanque de combustível no sentido horário até ouvir um som de “clique”.

Etapa 4: Feche a portinhola do tanque de combustível.

### NOTA

O combustível pode contaminar o meio ambiente. O combustível derramado deverá ser coletado e descartado por profissionais.

### Atenção!

- É possível ouvir um leve som de pressão escapando ao abrir a tampa do tanque de combustível. Isso é normal.
- Nunca adicione diesel no tanque de combustível.
- Em caso de derramamento durante o abastecimento, limpe imediatamente para evitar danificar o veículo e a superfície pintada.
- Após apertar firmemente a tampa do tanque de combustível, ela irá girar ligeiramente na direção oposta. Isso é normal.
- Para evitar danificar a tampa, aplique a força apenas na direção de giro. Não puxe e nem incline.
- Durante o uso, se a tampa do tanque de combustível não estiver fechada, conduza o veículo para uma área segura e estacione-o. Em seguida, feche a tampa novamente!

### Cuidado!

- Antes de reabastecer, coloque a alimentação de energia do veículo no modo OFF e feche todas as portas e janelas.
- Certifique-se de que a tampa do tanque de combustível esteja firmemente apertada para evitar o derramamento de combustível, o que poderá causar acidentes.
- Não fume, não provoque faíscas e nem permita a proximidade de algum tipo de chama aberta ao reabastecer. O combustível é inflamável.
- Ao abrir a tampa do tanque de combustível, não a remova muito rápido. Em clima quente, o combustível sob alta pressão poderá ser esguichado pelo bocal de abastecimento se a tampa for removida subitamente, podendo até mesmo causar ferimentos.
- Não inale o vapor de combustível, pois possui substâncias nocivas podendo até mesmo ser letais.

### Cuidado!

- Após sair do veículo e antes de abrir a tampa do tanque de combustível, toque em alguma superfície metálica sem pintura para descarregar a eletricidade estática. É importante descarregar a eletricidade estática antes de reabastecer, porque a faísca resultante da eletricidade estática poderá causar a ignição do combustível por meio do seu vapor durante o abastecimento.
- Não continue o reabastecimento depois que a bomba de combustível for desligada automaticamente. Caso contrário, o tanque de combustível pode ficar muito cheio, fazendo com que o combustível transborde, podendo facilmente causar incêndio, explosão e ferimentos graves.

### Desatualização Tecnológica de Dispositivos Eletrônicos Externos

A CAO A CHERY informa que o veículo foi projetado com tecnologias embarcadas compatíveis com padrões de dispositivos eletrônicos externos vigentes à época de sua fabricação. No entanto, considerando o ritmo acelerado de inovação tecnológica no setor de eletrônicos de consumo, determinados dispositivos, sistemas operacionais, aplicativos ou serviços de conectividade podem se tornar parcialmente ou totalmente incompatíveis com o sistema do veículo.

Essa obsolescência tecnológica decorre de fatores alheios à montadora de veículos, como:

- Atualizações unilaterais de software realizadas por fabricantes de smartphones, tablets ou aplicativos, entre outros;
- Modificações em padrões de conectividade (Bluetooth, USB, Android Auto™, Apple CarPlay™, entre outros);
- Substituição, descontinuação, modificação e /ou atualização de serviços por terceiros entre outros.

Assim, eventuais falhas de reconhecimento, limitação funcional ou perda de conectividade entre dispositivos eletrônicos externos e o sistema do veículo não constituem vício de produto, defeito de fabricação ou falha técnica, nos termos do art. 18 do Código de Defesa do Consumidor.

A CAO A CHERY declara, portanto, que não possui responsabilidade sobre a manutenção de compatibilidade entre o sistema do veículo e dispositivos eletrônicos de terceiros, não estando obrigada a atualizar seus sistemas para acompanhar evoluções externas contínuas e imprevisíveis.

### Licenças ANATEL

ITEM	LICENÇA
Entrada Passiva Início Passivo ECU	07326-25-16897
Chave Inteligente	07325-25-16897
Sensor de pressão de pneu	04274-25-13003
Navegação sem disco	13134-22-07784
Módulo de carregamento USB	00655-25-17296
Carregador Wireless de telefone	06553-24-16896
Conjunto do radar de detecção de ponto cego	10057-24-17319
	04970-25-17319



# 4

## Capítulo

---

# Antes da Condução

### Amaciamento do Veículo Novo

Como o atrito entre as partes móveis de um veículo novo é muito maior no período inicial do que sob as circunstâncias normais, a operação do veículo no período de amaciamento irá impactar a sua vida útil, confiabilidade e economia. Portanto, as instruções a seguir deverão ser seguidas à risca.

O período de amaciamento é de aproximadamente 3.000 km.

#### Precauções nos primeiros 1.000 km

- Evite conduzir com aceleração excessiva.
- Não exceda os 100 km/h.
- Evite dirigir na rotação máxima de cada marcha.

#### Precauções na condução entre 1.000 a 1.500 km

Aumente a velocidade do veículo gradualmente até o limite máximo permitido, ou conduza utilizando a rotação máxima indicada para o amaciamento do motor.

#### Amaciamento do Motor

- Não submeter o motor frio a alta rotação.
- Evitar aceleração brusca.

#### Amaciamento dos Freios

As pastilhas de freio novas precisam ser amaciadas para obter a sua melhor eficiência na frenagem. Durante os primeiros 200 km de condução, os freios não atingirão a sua melhor aderência. Portanto, pressione o pedal do freio de maneira suave, porém firme, para compensar este efeito nas frenagens.

Mantenha uma distância adequada dos outros veículos e evite frenagens emergenciais. Este procedimento também se aplica em caso de substituição das pastilhas de freio.

#### Amaciamento das Rodas e Pneus

Os pneus novos não possuem necessariamente a melhor força de aderência. Portanto, durante os primeiros 100 km conduza com muita atenção, evite velocidade excessiva, mantenha distância dos outros veículos.

#### Cuidados Depois do Período de Amaciamento

Evite conduzir o veículo com o motor em alta rotação desnecessariamente. Conduzir o veículo utilizando uma rotação do motor adequada irá promover economia de combustível, reduzir o ruído da operação e reduzir a poluição ambiental.

### Precauções de Segurança na Operação

É recomendado fazer uma verificação de segurança antes de dirigir o veículo. Alguns minutos de verificação podem ajudar a melhorar a segurança e o conforto na condução.

#### Cuidado!

Se você fizer esta verificação em uma garagem fechada, certifique-se de que haja ventilação adequada.

#### Antes da Partida no Motor

##### Exterior do veículo

1. Pneus (incluindo pneu reserva temporário). Verificar a pressão com um manômetro e verificar o pneu quanto a cortes, danos ou desgaste excessivo.
2. Parafusos das rodas. Confirme se algum dos parafusos das rodas está solto ou faltando.
3. Vazamento de fluido. Depois que o veículo permaneceu estacionado por algum tempo, verifique pela parte de baixo quanto a vazamento de combustível, óleo, líquido de arrefecimento ou outros fluidos (gotejamento de água do ar-condicionado após a sua utilização é normal).

4. Luzes. Certifique-se de que os faróis, luz de condução diurna, farol de neblina, luz de freio, luz de neblina traseira, luzes de direção e outras luzes estejam todas funcionando.
5. Grade de entrada de ar. Remova neve, folhas ou outros obstáculos das grades na parte frontal do para-brisa.
2. Bateria e cabos. Verifique quanto a corrosão ou folga nos terminais e quebras na carcaça. Verifique a condição dos cabos e conexões.
3. Fiação. Verifique quanto a danos, folga ou fios rompidos.
4. Linhas de combustível. Verifique as linhas de combustível quanto a vazamentos e folga nas conexões.
5. Fusíveis sobressalentes. Certifique-se de que haja fusíveis sobressalentes disponíveis. Todos os fusíveis com classificações de amperagem designados na tampa da caixa de fusíveis devem ser providenciados.

### Interior do veículo

1. Ferramentas. Certifique-se de estar com as ferramentas (como macaco, chave de roda etc.) e o pneu reserva temporário.
2. Cintos de segurança. Verifique se as fivelas travam firmemente. Certifique-se de que os cintos não possuam desgaste ou desfiamento.
3. Painel de instrumentos e controles. Dedique uma atenção especial às luzes de advertência, indicadoras e controles para verificar se estão funcionando corretamente.
4. Freios. Certifique-se de que o pedal esteja com a folga suficiente.

### Compartimento do motor

1. Nível do líquido de arrefecimento. Certifique-se de que o nível do líquido de arrefecimento esteja correto (Consulte "Verificação do nível do líquido de arrefecimento" no capítulo "Manutenção Adequada" neste manual).

### Cuidado!

- Ao manusear a haste de sustentação do capô após o funcionamento do motor, utilize a área revestida com borracha para evitar possíveis queimaduras nas mãos.
- Certifique-se de que o capô está fechado durante a condução. Caso contrário, ele poderá abrir bruscamente com o veículo em movimento e bloquear sua visão dianteira, o que poderá causar um acidente.

### Capô

Antes de dirigir, confirme se o capô está devidamente travado, caso contrário poderá abrir durante a condução, obstruir a visão pelo para-brisa e causar um acidente.

### ⚠ Atenção!

- Antes de fechar o capô, certifique-se de não ter deixado ferramentas, panos, etc. no compartimento do motor.
- O capô deverá estar fechado corretamente antes da condução. Se for percebido que o capô não está corretamente fechado, pare o veículo imediatamente em uma área segura e feche o capô.
- Como o capô é sustentado por amortecedores, ele não fecha sozinho pela ação de seu próprio peso.
- Ao fechar o capô, nunca pressione com as mãos para forçar seu fechamento, pois esta ação poderá provocar a deformação no capô.

### Verificação do Nível do Óleo do Motor

Com o motor desligado e na temperatura de operação, verifique o nível do óleo utilizando a vareta de nível.

1. Pare o veículo em uma superfície plana após aquecer o motor. Aguarde por aproximadamente 5 minutos após desligar o motor.

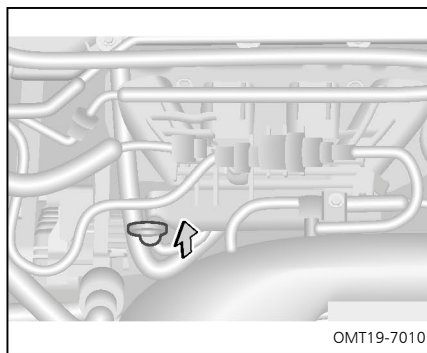

2. Abra o capô, puxe para fora a vareta de nível e limpe-a com um pano limpo e seco.

### ⚠ Atenção!

Coloque um pano sob a extremidade da vareta de nível para evitar respingos de óleo em alguma parte do motor ou na carceria.

3. Insira novamente a vareta de nível do óleo e empurre-a até o final.
4. Aguarde aproximadamente 3 segundos, remova a vareta de nível do óleo e verifique se o nível está adequado.

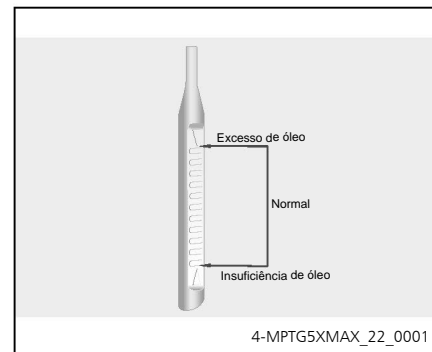

- Se o nível do óleo estiver acima da marcação de nível máximo, drene o excesso de óleo do motor.
- Se o nível do óleo estiver entre as marcas de nível máximo e nível mínimo, o nível do óleo está adequado.
- Se o nível do óleo estiver abaixo da marcação de nível mínimo, será necessário adicionar óleo de motor.

Consulte “Abastecimento do Óleo do Motor” no capítulo “Manutenção Adequada” neste manual.

### **⚠ Atenção!**

- **Tenha cuidado para não derramar o óleo do motor nos componentes do veículo.**
- **Após aquecer o motor, não verifique de imediato o nível do óleo, aguarde para que o óleo retorne para o cárter do motor.**

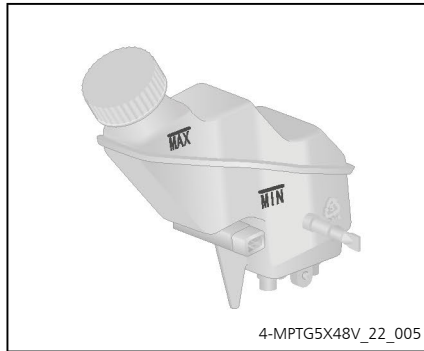

### **Verificação do Nível do Fluido de Freio**

O nível do fluido de freio deverá estar entre as marcas “MAX” e “MIN”. Se o nível do fluido de freio estiver na marca “MIN” ou abaixo, adicione o fluido de freio.

Verifique o nível do fluido de freio regularmente, e se a luz de advertência do sistema de freio se acender, verifique imediatamente o nível do fluido de freio.

Se você encontrar algum vazamento de fluido de freio, entre em contato imediatamente com uma Concessionária CAO A Chery para inspeção e reparo.

Misturar fluido de freio com marcas/tipos diferentes pode resultar em falha do freio, use somente o fluido de freio recomendado pela CAO A Chery.

Para mais informações sobre a capacidade e tipo do fluido de freio, consulte “Sistema de freio” no capítulo “Dados Técnicos” neste manual.

### **⚠ Cuidado!**

**Nunca permita que o fluido de freio entre em contato com os seus olhos ou a pele. Em caso de contato do fluido de freio com os olhos ou pele, lave imediatamente a região com uma quantidade abundante de água. Procure auxílio médico imediatamente, conforme a necessidade.**

### ⚠ Atenção!

- Se algum fluido de freio for derramado na superfície pintada da carroceria do veículo, certifique-se de lavá-la com uma esponja molhada ou lavar com água, para evitar danos na superfície pintada ou componentes.
- Como o fluido de freio possui uma grande tendência à absorção de umidade, nunca deixe a tampa do reservatório do fluido de freio aberta por muito tempo.



### Líquido de Arrefecimento

Com o motor frio, verifique se o nível do líquido de arrefecimento está entre as marcas "MAX" e "MIN" no reservatório. Se o nível estiver na marca "MIN" ou abaixo, abasteça com líquido de arrefecimento até a marca "MAX".

### ⚠ Atenção!

Ao fechar a tampa do reservatório de expansão, girar no sentido horário até ocorrer um clique (audível e tátil). Não girar além do ponto do clique, pois isto pode danificar a fixação da tampa e o sistema de vedação do líquido de arrefecimento.

### Recomendação de Combustível

#### Tanque de Combustível (Etanol/Gasolina)

Poderá ser utilizada qualquer mistura (em qualquer proporção) de etanol/gasolina (aprovados conforme legislação em vigor) disponíveis nos postos de abastecimento brasileiros.

O sistema de injeção eletrônica, através dos sinais recebidos de vários sensores, adequará o funcionamento do motor ao combustível utilizado. Certifique-se quanto à procedência do combustível, pois a utilização de combustível fora de especificação poderá acarretar danos irreversíveis ao motor.

Caso seja necessário ter uma mistura de diferentes proporções, dirija o veículo por mais de 5 km imediatamente após reabastecer. O controle do motor irá se adequar ao novo combustível adicionado para uma melhor partida e desempenho do veículo. Caso o motor pare, devido à falta de combustível no tanque, abasteça com a mesma proporção de mistura utilizada anteriormente para que a partida do motor seja suave.

### **⚠ Cuidado!**

A CAO A Chery não orienta o uso de nenhum aditivo de combustível (por exemplo, limpador de injeção de combustível, aditivo de octanagem, removedores de depósitos de válvulas de admissão etc.) que são vendidos comercialmente. Muitos desses aditivos que se destinam à remoção de borra, verniz ou depósitos contêm solventes ativos ou ingredientes similares que podem ser prejudiciais ao sistema de injeção do combustível e ao motor.

### **⚠ Atenção!**

- O uso de um combustível diferente do especificado pode prejudicar o sistema de controle de emissões e afetar a cobertura da garantia.
- Não se deve usar gasolina com chumbo em nenhuma circunstância, pois isso danificará o catalisador de três vias.

### **NOTA**

Informação sobre octanagem

- O uso de gasolina sem chumbo com octanagem inferior à recomendada pode causar detonação no motor conhecido como "batimento de pino do motor". O "batimento de pino do motor" é um ruído metálico de detonação. Se for severo, pode resultar em danos ao motor.
- Se você detectar detonação persistente e pesada, mesmo ao usar gasolina com a octanagem recomendada, ou se você ouvir detonação intensa ao manter uma velocidade constante em vias planas, providencie a correção do problema em uma Concessionária CAO A Chery.
- Deixar de corrigir essa condição constitui uso indevido do veículo, pelo qual a CAO A Chery não é responsável.
- Combustível de baixa qualidade aumenta o consumo, reduz o desempenho do motor, além de aumentar a poluição ambiental.

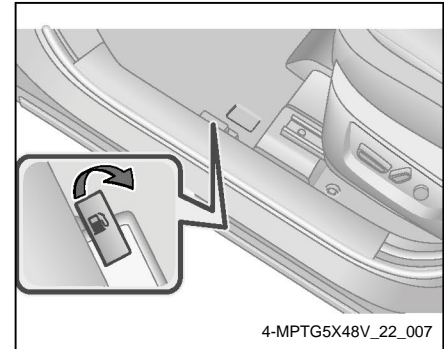

### **Abastecimento**

#### **Antes de abastecer**

Altere o modo de alimentação de energia do veículo para o modo OFF, destrave as portas e mantenha todas as portas e vidros fechados.

#### **Abertura da tampa do tanque de combustível**

1. Puxe a alavanca de liberação e a portinhola de abastecimento se abrirá parcialmente. Abra totalmente a portinhola de abastecimento para ter acesso a tampa do tanque.



2. Para remover a tampa do tanque de combustível, gire-a no sentido anti-horário. Espere alguns instantes antes de removê-la.

### ⚠ Cuidado!

- Não fume, não provoque faíscas e nem permita a proximidade de algum tipo de chama aberta ao reabastecer. O combustível é inflamável.
- Ao abrir a tampa do tanque de combustível, não a remova muito rápido. Em clima quente, o combustível sob alta pressão poderá ser esguichado pelo bocal de abastecimento se a tampa for removida subitamente, podendo até mesmo causar ferimentos.
- Não inale o vapor de combustível, pois ele possui substâncias nocivas podendo até mesmo ser letais.
- Após sair do veículo e antes de abrir a tampa do tanque de combustível, toque em alguma superfície metálica sem pintura para descarregar a eletricidade estática. É importante descarregar a eletricidade estática antes de reabastecer, porque a faísca resultante da eletricidade estática poderá causar a ignição do combustível por meio do seu vapor durante o abastecimento.

### ⚠ Cuidado!

- Não continue o reabastecimento depois que a bomba de combustível for desligada automaticamente. Caso contrário, o tanque de combustível pode ficar muito cheio, fazendo com que o combustível transborde, podendo facilmente causar incêndio, explosão e ferimentos graves

### ⚠ Atenção!

- É normal ouvir um leve som de pressão escapando quando a tampa do tanque de combustível for aberta.
- Nunca adicione diesel no tanque de combustível.

### Fechamento da tampa do tanque de combustível

1. Depois de abastecer, gire a tampa no sentido horário até ouvir um som de clique.

### **⚠ Cuidado!**

Certifique-se de que a tampa esteja seguramente apertada para evitar o derramamento de combustível, o que poderia causar acidentes.

### **⚠ Atenção!**

- Em caso de derramamento durante o abastecimento, limpe imediatamente para evitar danificar o veículo e a superfície pintada.
- Ao soltar a tampa do tanque de combustível após apertá-la totalmente, ela irá girar suavemente na direção oposta, mas isto é uma condição normal.
- Para evitar danificar a tampa, aplique a força apenas na direção de giro. Não puxe e nem incline.

2. Feche a portinhola de abastecimento de combustível.



### **Proteção Ambiental**

O combustível pode contaminar o meio ambiente. O combustível derramado deverá ser coletado e descartado por profissionais.

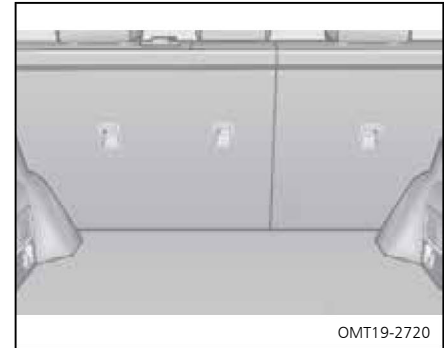

## **Compartimento de Bagagens**

O banco traseiro rebatível fornece versatilidade na hora de acomodar cargas. O encosto do banco pode ser rebatido com facilidade. Quando o banco traseiro estiver rebatido, ele irá proporcionar uma extensão contínua e quase reta com o assoalho do compartimento de bagagens. Para mais informações, consulte "Rebatimento do Encosto do Banco Traseiro" no capítulo "Instrumentos e Controles" neste manual.

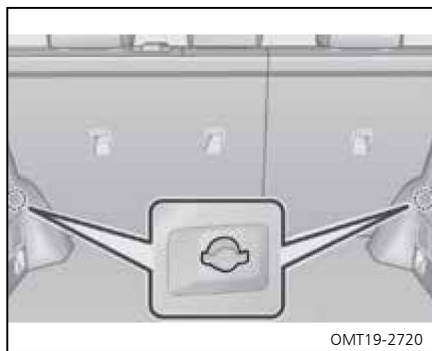

### Ganchos de Fixação

Estão localizados em ambos os lados do compartimento de bagagens e são utilizados para a fixação de objetos, para evitar que caiam ou se movimentem.

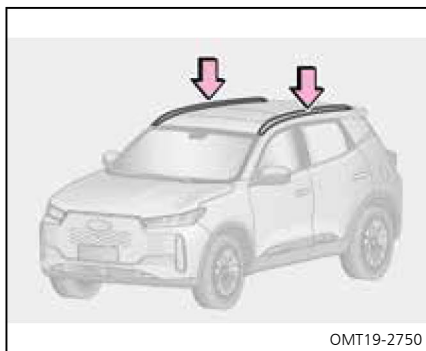

### Rack de Teto

Os racks de teto são usados para o transporte de bagagens de até 35 kg. Certifique-se de que o peso da bagagem no rack ou no acessório para bagagens (caixa em fibra, travessa para rack etc.) não exceda 35 kg. O excesso de peso poderá danificar o rack, vidro panorâmico, teto da carroceria e outros componentes, causando danos que não serão cobertos pela garantia.

### NOTA

A soma do peso da bagagem mais o acessório para bagagem não deve exceder 35kg.

### ⚠ Cuidado!

- Distribua as cargas uniformemente. Cargas mal distribuídas reduzem a capacidade de dirigibilidade ou frenagem, o que poderá causar ferimentos graves ou fatais.
- Transportar bagagens no rack de teto fará com que o centro de gravidade do veículo se torne mais alto. Evite alta velocidade, arrancadas, curvas fechadas, frenagem súbita ou manobras bruscas, caso contrário você poderá perder o controle do veículo, podendo ocorrer até mesmo o capotamento devido à operação incorreta do veículo.

### **Atenção!**

- Não sobrecarregue o rack do teto.
- Antes de dirigir, certifique-se de que a carga está presa com segurança no rack do teto e no compartimento de bagagens.
- Se estiver carregando carga longa ou larga, nunca exceda o comprimento ou largura total do veículo.
- Tenha cuidado para não arranhar a superfície do teto. Se necessário utilize um cobertor ou outro protetor entre a carga e o teto.

### **Precauções para Acomodar Bagagens**

Ao acomodar bagagens no veículo, observe as seguintes precauções:

- Para aumentar o espaço para bagagens, o banco traseiro poderá ser rebatido quando não houver passageiros (Sobre o procedimento de rebatimento, consulte “Rebatimento do Encosto do Banco Traseiro” no capítulo “Instrumentos e Controles” neste manual).
- Certifique-se de manter o veículo equilibrado.
- Para melhorar o consumo de combustível, não carregue peso desnecessário.
- Certifique-se de que os objetos acomodados não sejam de tamanho excessivo e permitam o correto fechamento da tampa traseira.

### **Cuidado!**

- Não coloque objetos ou bagagens no compartimento de bagagens mais altas que o encosto do banco. Mantenha-os baixos, o mais perto possível do assoalho, para evitar que sejam arremessados para frente em caso de frenagens, causando ferimentos.
- Nunca transporte pessoas no compartimento de bagagens. Todos os passageiros deverão estar sentados em seus lugares e com o cinto de segurança devidamente afivelado. Caso contrário, eles poderão se ferir com maior facilidade em caso de frenagem súbita ou colisão.
- Não dirija com a tampa traseira aberta ou entreaberta, para evitar que algum objeto seja arremessado para fora, causando ferimentos em alguém.



# Condução

### Partida e Desligamento Normal do Motor

#### Preparação Antes da Partida

- Etapa 1: Certifique-se de verificar a área ao redor do veículo antes de entrar.
- Etapa 2: Ajuste a posição do banco, do encosto do banco, do apoio de cabeça e do volante de direção.
- Etapa 3: Ajuste o ângulo dos retrovisores internos e externos.
- Etapa 4: Desligue todas as luzes e acessórios elétricos desnecessários.
- Etapa 5: Coloque o cinto de segurança.
- Etapa 6: Certifique-se de que o freio de estacionamento esteja acionado.
- Etapa 7: Coloque a alavanca seletora na posição P.
- Etapa 8: Alterne a alimentação de energia do veículo para o modo ON e verifique se as luzes de advertência e indicadores no painel de instrumentos estão normais. Se algo estiver anormal, consulte imediatamente uma Concessionária CAO A Chery para inspeção e reparo.

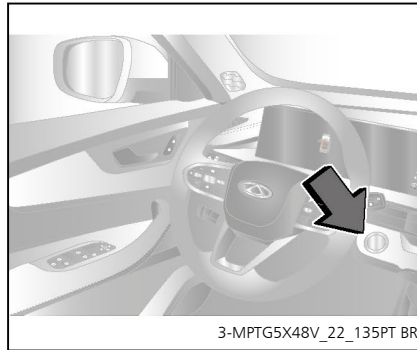

#### Partida no motor

A chave inteligente deve estar com você e dentro do veículo para que seja detectada corretamente.

- Etapa 1: Coloque a alavanca seletora na posição P.
- Etapa 2: Com a alimentação de energia do veículo no modo ACC/ON, acione o pedal do freio. Neste momento, o indicador do botão ENGINE START/STOP se acenderá na cor verde.
- Etapa 3: Pressione o botão ENGINE START/STOP para dar a partida no motor.

#### NOTA

Ao operar o botão ENGINE/START STOP, um acionamento rápido e firme é o suficiente.

#### Após a partida no motor

A rotação de marcha lenta do motor é controlada pelo sistema de controle eletrônico. Ao dar a partida no motor, é normal que a rotação de marcha lenta aumente para ajudar a aumentar rapidamente a temperatura do motor.

Após a temperatura do motor aumentar, a rotação do motor será automaticamente reduzida para a rotação normal. Caso contrário, consulte uma Concessionária CAO A Chery para inspeção e reparo.

### **!** CUIDADO

Os gases de escape contêm substâncias nocivas, as quais podem causar riscos graves à saúde em caso de inalação. Para evitar inalar os gases de escape, as seguintes instruções devem ser obedecidas:

- Não deixe o motor em funcionamento por muito tempo em uma área sem ventilação, como por exemplo em uma garagem.
- Se for necessário estacionar o veículo com o motor em funcionamento em uma área aberta, o ar-condicionado deve ser ajustado para o modo de ar externo e a ventilação na velocidade alta.

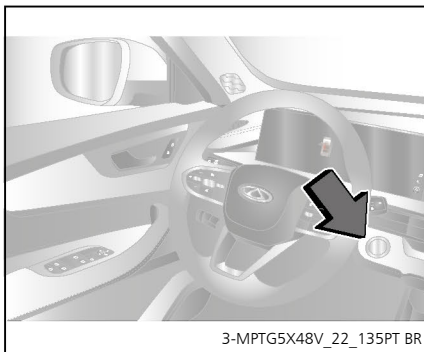

### **Desligar o Motor**

- Etapa 1: Pare o veículo e acione o freio de estacionamento.
- Etapa 2: Coloque a alavanca seletora na posição P.
- Etapa 3: Pressione o botão ENGINE START/STOP.
- Etapa 4: Certifique-se de que o motor esteja desligado.

### **!** ATENÇÃO

- Não acione o pedal do acelerador antes que o motor esteja desligado.
- Após conduzir em alta velocidade por um longo tempo, a temperatura do motor estará alta. Portanto, não desligue o motor imediatamente após parar o veículo. Deixe o motor funcionando em marcha lenta por alguns minutos e, em seguida, desligue-o após a temperatura do motor diminuir. Caso contrário, isso poderá danificar o motor.

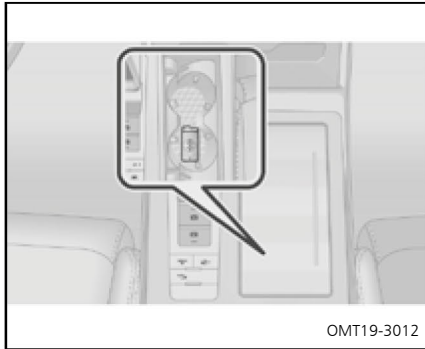

### Partida e Desligamento do Motor em Caso de Emergência

#### Partida no motor em caso de emergência

Quando a bateria da chave inteligente está fraca ou se o sinal estiver sob forte interferência, o sistema de entrada e partida sem chave não funcionará corretamente. Nesse caso, dê a partida no motor de acordo com as seguintes etapas:

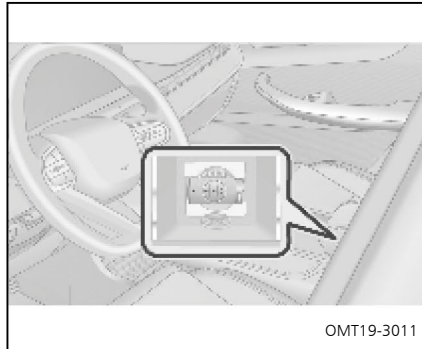

#### Partida no motor em caso de emergência

- Etapa 1: Coloque a chave inteligente no porta-objetos no console central (conforme mostrado na figura) com a parte dianteira voltada para cima. Neste momento, não acione o pedal do freio.
- Etapa 2: Altere a alimentação de energia do veículo para o modo ACC/ON, acione o pedal do freio e o indicador do botão ENGINE START/STOP se acenderá na cor verde.
- Etapa 3: Pressione o botão ENGINE START/STOP para dar a partida no motor.

#### NOTA

Para veículos com transmissão automática, se o motor não der a partida ao acionar o pedal do freio com a alimentação de energia do veículo no modo ACC, pressione o botão ENGINE START/STOP por 15 segundos ou mais para que o sistema ignore o sinal do pedal do freio e, neste momento, poderá ser dada a partida no motor. Não é recomendado utilizar essa função para dar a partida no motor, a menos que seja em uma situação de emergência.

#### NOTA

Os designs internos são diferentes dependendo da configuração do veículo. Consulte o modelo real do veículo.

### **⚠ ATENÇÃO**

Não posicione a chave inteligente na marca "chave" do porta-objetos no console central, pois se houver energia suficiente na bateria, isso poderá disparar um alarme no painel de instrumentos ("Nenhuma chave inteligente detectada") e confundir o motorista.

### **Desligamento do motor em caso de emergência**

Quando os sistemas do veículo estiverem normais durante a condução e for necessário que o motor seja desligado em caso de emergência, realize os seguintes métodos:

Método 1: Pressione o botão ENGINE START/STOP, de maneira rápida e sucessiva, três ou mais vezes dentro de 2 segundos.

Método 2: Pressione e segure o botão ENGINE START/STOP por 3 segundos ou mais.

### **Sistema de Controle Adaptativo do Motor**

Quando o terminal da bateria é removido e reconectado, a alimentação de energia do veículo é alternada para o modo ON. Após aguardar por 15 segundos e antes de dar a partida no motor, a alimentação de energia do veículo será alternada para o modo OFF.

Fenômenos anormais (como trepidação do motor ou partida instável) podem ocorrer nos primeiros estágios de condução. Isso é normal, pois o sistema de controle do motor está aprendendo novamente a se adaptar ao motor.

### **Modo de condução**

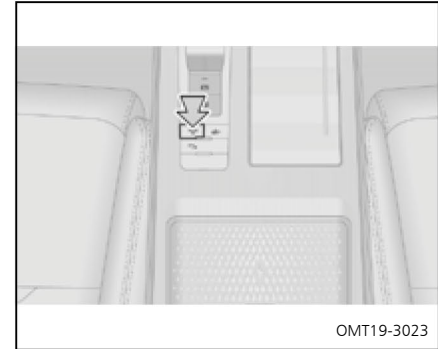

Ao dar a partida no motor, o sistema estará no modo ECO por padrão. Ao pressionar o interruptor "MODE" do modo de condução, será alternado ciclicamente entre os modos SPORT e ECO. Escolha o modo de acordo com as diferentes condições da estrada.

No modo ECO, a economia de combustível é priorizada. No modo SPORT, são priorizados a dirigibilidade, o controle e desempenho do veículo.

Após alternar o modo de condução, esta operação será memorizada. Após dar a partida novamente no motor, o último modo de condução será utilizado por padrão. Esta função não é padrão. Consulte o modelo real do veículo.

### Modo de segurança

Quando ocorrer uma falha no sistema de transmissão, o modo de segurança será ativado automaticamente e a luz de advertência de falha da transmissão “” se acenderá em amarelo no painel de instrumentos. A transmissão não funcionará normalmente no modo selecionado, a velocidade do veículo será reduzida gradualmente e o veículo será conduzido em baixa velocidade.

#### ATENÇÃO



**Não é permitido conduzir em longas distâncias no modo de segurança. Caso contrário, a transmissão poderá ser danificada. Consulte uma Concessionária CAO A Chery para inspeção e reparo o quanto antes.**

### Sistema de Direção com Assistência Elétrica (EPS)

#### Introdução

O Sistema de Direção com Assistência Elétrica (EPS) utiliza o torque gerado pelo motor elétrico para assistência da direção, diferentemente dos sistemas hidráulicos que utilizam uma bomba hidráulica movida pelo motor do veículo.

#### Autoaprendizado do Sistema de Direção com Assistência Elétrica (EPS)

Caso a bateria do veículo seja desconectada e reconectada ou ao dar a partida no motor, o ângulo do sistema de direção elétrica deverá ser inicializado e a luz de advertência do sistema de direção com assistência elétrica (EPS) “” piscará no painel de instrumentos. Neste caso, gire o totalmente o volante de direção para a esquerda e para a direita para concluir a reinicialização do ângulo e a luz de advertência do sistema de direção com assistência elétrica (EPS) “” em amarelo se apagará no painel de instrumentos.

### Luz de Advertência do Sistema de Direção com Assistência Elétrica (EPS)

Quando houve uma falha no Sistema de Direção com Assistência Elétrica (EPS), a luz de advertência do sistema de direção com assistência elétrica (EPS) “” se acenderá em amarelo no painel de instrumentos.

#### ATENÇÃO

- Girar o volante de direção com frequência e por períodos de tempo prolongados poderá danificar o mecanismo do sistema de direção com assistência elétrica (EPS).
- Não é permitido girar o volante de direção rapidamente e com frequência durante a marcha lenta para evitar o superaquecimento do sistema. Se o sistema superaquecer, a direção ficará pesada, o que é normal. Pare de girar o volante de direção e coloque a alimentação de energia do veículo no modo OFF/ACC até que o sistema esfrie.

### CUIDADO

Após o sistema de direção com assistência elétrica (EPS) ser desativado, embora o veículo ainda tenha a capacidade de direção convencional, deverá ser conduzido com muita atenção. Nesse momento, consulte uma Concessionária CAO A Chery para inspeção e reparo o quanto antes.

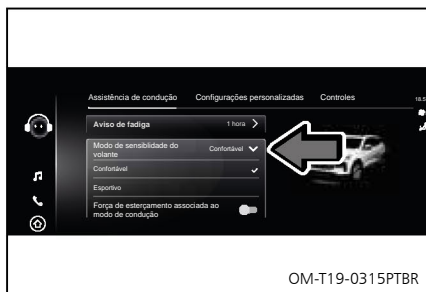

### Modo de sensibilidade da direção

O sistema de direção com assistência elétrica (EPS) é equipado com dois modos de direção ("SPORT" (Esportivo) / "COMFORT" (Confortável)). O modo de direção padrão é o modo "COMFORT" (Confortável) quando o veículo é conduzido pela primeira vez. Comparado com o modo confortável, a sensibilidade da direção do modo esportivo é reduzida, tornando a direção mais firme.

### NOTA

O modo de sensibilidade da direção pode ser associado com o modo de condução (se equipado). Após a associação, a sensibilidade da direção será mais dinâmica no modo "SPORT" (esportivo) e mais confortável no modo ECO do veículo. Após a dissociação, a sensibilidade da direção poderá ser definida como "SPORT" (esportivo) / "COMFORT" (confortável) separadamente.

### Sistema do Freio de Estacionamento com Acionamento Eletrônico (EPB)

#### Introdução

O Sistema do Freio de Estacionamento com Acionamento Eletrônico (EPB) é uma tecnologia que integra a frenagem temporária durante a condução com a frenagem de longo prazo após a parada do veículo, e aciona o freio de estacionamento por meio de controle eletrônico. Esta tecnologia substitui o freio de estacionamento tradicional.

#### Método de uso

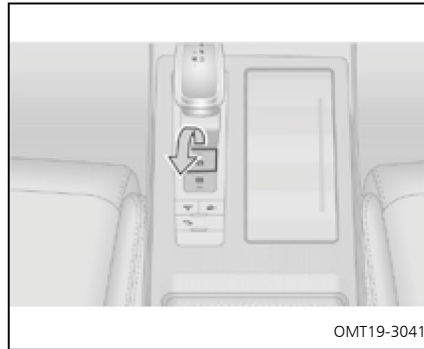

#### Acionamento manual do freio de estacionamento

Quando a alimentação de energia do veículo estiver no modo ON, ou após a partida do motor e com o veículo parado, ao puxar o botão do freio de estacionamento com acionamento eletrônico, o botão e a luz indicadora do freio de estacionamento “P” na cor vermelha no painel de instrumentos se acenderão, indicando que o freio de estacionamento foi acionado.

Com a alimentação de energia do veículo no modo OFF, o sistema do Freio de Estacionamento com Acionamento Eletrônico (EPB) pode acionar automaticamente o freio de estacionamento.

#### Liberação manual do freio de estacionamento

Após a partida no motor ou com a alimentação de energia do veículo no modo ON, acione o pedal do freio e, em seguida, acione o botão do freio de estacionamento com acionamento eletrônico. O botão e a luz indicadora do freio de estacionamento “P” na cor vermelha no painel de instrumentos se apagarão, indicando que o freio de estacionamento foi liberado.

#### Liberação automática do freio de estacionamento

Afivèle o cinto de segurança do motorista e feche a porta do lado do motorista. Acione o pedal do acelerador com a alavanca seletora na posição D ou R, em uma estrada plana, para liberar automaticamente o freio de estacionamento com acionamento eletrônico. A luz indicadora do freio de estacionamento “P” na cor vermelha no painel de instrumentos se apagará.

Quando o veículo estiver parado em um aclive ou declive, acione firmemente o pedal do acelerador para mudar a marcha para a posição D ou R. Quando a força de tração for maior que a força de deslizamento, o freio de estacionamento com acionamento eletrônico será liberado automaticamente.

### NOTA

- Ao rebocar o veículo, é necessário liberar o freio de estacionamento e manter a transmissão na posição neutro.
- Os designs internos são diferentes dependendo da configuração do veículo. Consulte o modelo real do veículo.



### ⚠️ ATENÇÃO

- O sistema do Freio de Estacionamento com Acionamento Eletrônico (EPB) e o sistema de Frenagem Automática (função AUTO HOLD) não podem ser utilizados quando a bateria do veículo estiver descarregada.
- Cabos de partida auxiliar podem ser utilizados para dar partida ao motor (consulte "Partida com Cabo Auxiliar" no capítulo "Em caso de Emergência" neste manual).
- Ao acionar o pedal do freio e liberar ou acionar o freio de estacionamento, o pedal do freio pode se movimentar levemente para cima ou para baixo. Neste momento, acione firmemente o pedal do freio.
- Ao realizar a liberação automática do freio de estacionamento com acionamento eletrônico, afivele o cinto de segurança do motorista e feche a porta do lado do motorista. Caso contrário, poderá fazer com que as condições de liberação automática do freio de estacionamento não sejam atendidas.
- Durante o acionamento e a liberação do freio de estacionamento com acionamento eletrônico, poderá ser notado um ruído de assobio na parte traseira do veículo. Isso indica a operação do freio de estacionamento. E é uma situação normal.

### ⚠️ ATENÇÃO

- Se o veículo for conduzido com a transmissão em neutro após parar por um curto período de tempo, por segurança, o sistema aumentará automaticamente a força do freio de estacionamento para manter o veículo parado. Quando a força de frenagem aumenta, o sistema emite um som de operação. Isso é normal.
- Quando o freio de estacionamento não puder ser liberado manualmente ao acionar o pedal do freio, após a partida no motor ou com a alimentação de energia do veículo no modo ON, acione o pedal do acelerador e o botão do freio de estacionamento com acionamento eletrônico para liberar o freio de estacionamento. Este método deve ser utilizado somente quando o freio de estacionamento não puder ser liberado manualmente ao acionar o pedal do freio, portanto tenha muita atenção quanto à segurança. Consulte uma Concessionária CAO A Chery para inspeção e reparo o quanto antes.

### CUIDADO

Para evitar que o veículo se mova acidentalmente ao parar ou ao sair do veículo, após o acionamento do sistema do Freio de Estacionamento com Acionamento Eletrônico (EPB), o botão e a luz indicadora do freio de estacionamento com acionamento eletrônico "" na cor vermelha no painel de instrumentos se apagarão após se acenderem por um determinado tempo. Verifique se o botão e a luz indicadora do freio de estacionamento "" na cor vermelha no painel de instrumentos se acenderão para certificar-se de que o freio de estacionamento com acionamento eletrônico esteja devidamente acionado.

### Função da frenagem de emergência

Se o pedal do freio falhar, puxe continuamente o botão do freio de estacionamento com acionamento eletrônico para cima para forçar o acionamento do freio de estacionamento. Neste processo, a luz indicadora do freio de estacionamento "" na cor vermelha no painel de instrumentos piscará. Libere o botão do freio de estacionamento para sair do modo de frenagem de emergência.

### CUIDADO

- Quando a função de frenagem de emergência é ativada, será emitido um som de aviso. Isso é normal.
- Ao acionar a frenagem de emergência, o freio de estacionamento com acionamento eletrônico irá aplicar o freio em desaceleração constante, o que impulsiona a desaceleração esperada pelo motorista, e a distância de frenagem será diferente.
- Utilize esta função com muito cuidado durante a condução normal. Durante a condução, outros passageiros não devem tocar acidentalmente no botão. Caso contrário, isto poderá causar um acidente.

### CUIDADO

- A função de frenagem de emergência pode ser utilizada somente em caso de emergência, como falha do freio ou bloqueio do pedal do freio. O sistema de Controle Eletrônico de Estabilidade (ESP) e seus componentes não podem exceder o limite físico de tração da via. Ativar a função de frenagem de emergência ao conduzir em via curva, via perigosa, vias com tráfego intenso ou em condições climáticas severas pode fazer com que o veículo saia de traseira, derrape lateralmente ou saia de frente. Portanto, cuidado para não causar um acidente.

### Liberação de emergência do freio de estacionamento com acionamento eletrônico

Quando o sistema de Freio de Estacionamento com Acionamento Eletrônico (EPB) estiver acionado, acione o botão do freio de estacionamento com acionamento eletrônico, acione e segure o pedal do freio e alterne a alimentação de energia do veículo para o modo OFF para liberar o freio de estacionamento do modo de emergência. Recomenda-se utilizar o sistema de estacionamento com acionamento eletrônico somente quando o veículo está sendo rebocado ou em situações excepcionais.

### Sistema de Frenagem Automática (função AUTO HOLD)

#### Introdução

O sistema de frenagem automática (função AUTO HOLD) é utilizado para evitar o deslocamento quando o veículo está parado ou iniciando a condução à frente.

#### Método de uso

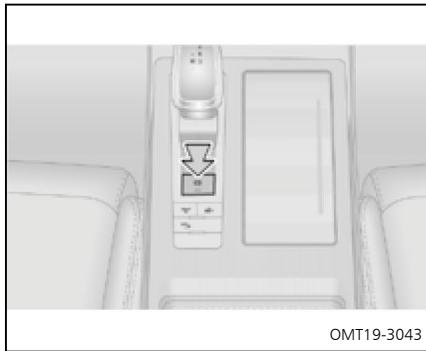



#### Condições de operação da frenagem automática (função AUTO HOLD)



Após a partida do motor, com a porta do lado do motorista devidamente fechada e o cinto de segurança do motorista afivelado.

#### Ativação da frenagem automática (função AUTO HOLD)

Quando as condições de frenagem automática (função AUTO HOLD) forem atendidas, acione o botão de frenagem automática (função AUTO HOLD) e o botão permanecerá aceso, indicando que o veículo ativou a função de frenagem automática (função AUTO HOLD).



#### Ativação da função da frenagem automática (função AUTO HOLD)

Quando a função de frenagem automática (função AUTO HOLD) estiver habilitada, acione o pedal do freio para alternar o veículo do estado em movimento para o estado parado. Em seguida, a função de frenagem automática (função AUTO HOLD) será ativada e a luz indicadora da função de frenagem automática (função AUTO HOLD) “” ou “” na cor verde se acenderá no painel de instrumentos.

Acione o pedal do freio enquanto o veículo estiver parado e, se a função de frenagem automática (função AUTO HOLD) estiver habilitada e as condições forem atendidas, a função de frenagem automática (função AUTO HOLD) será ativada e a luz indicadora da função de frenagem automática (função AUTO HOLD) “” ou “” na cor verde se acenderá no painel de instrumentos.

#### Desativação da frenagem automática (função AUTO HOLD)

Quando a função de frenagem automática (função AUTO HOLD) está ativada, acione o botão de frenagem automática (função AUTO HOLD) para desativá-la. O botão da função de frenagem automática (função AUTO HOLD) se apagará, indicando que o veículo saiu da função de frenagem automática (função AUTO HOLD).

Quando a função de frenagem automática (função AUTO HOLD) estiver ativada, acione o botão da função de frenagem automática (função AUTO HOLD) para desativar a função. O botão e a luz indicadora da função de frenagem automática (função AUTO HOLD) “” ou “” na cor verde se apagarão no painel de instrumentos, indicando que o veículo saiu da função de frenagem automática (função AUTO HOLD) e foi alternado para a função de freio de estacionamento.

#### Desativação da função de frenagem automática (função AUTO HOLD)

A maneira de liberar a função de frenagem automática (função AUTO HOLD) é a mesma do freio de estacionamento com acionamento eletrônico, incluindo a liberação manual e a liberação automática.

### NOTA

- Os designs internos são diferentes dependendo da configuração do veículo. Consulte o modelo real do veículo.
- De acordo com a configuração do veículo, a luz indicadora da frenagem automática (função AUTO HOLD) poderá ser exibida de maneira diferente. Consulte o modelo real do veículo.

### ⚠ ATENÇÃO

- Desative a função de frenagem automática (função AUTO HOLD) antes de entrar em um lava-rápido.
- Sempre estacione o veículo corretamente, de acordo com as normas de segurança e tenha cuidado para não se machucar e ferir os pedestres.
- Se o pedal do acelerador for acionado muito lentamente, poderá ocorrer um atraso na liberação da frenagem automática (função AUTO HOLD). Isso é normal.
- Quando a função de frenagem automática (função AUTO HOLD) estiver ativada, ao abrir a porta do lado do motorista ou desafivelar o cinto de segurança do motorista, a função de frenagem automática (função AUTO HOLD) será alternada para o freio de estacionamento com acionamento eletrônico.

### ⚠ ATENÇÃO

- Quando a função de frenagem automática (função AUTO HOLD) estiver habilitada, abra a porta do lado do motorista ou desafivele o cinto de segurança do motorista para sair da função de frenagem automática (função AUTO HOLD). Feche a porta ou afivele o cinto de segurança para ativar a função novamente.
- Após a função de frenagem automática (função AUTO HOLD) ser ativada, o sistema de frenagem automática (função AUTO HOLD) interromperá automaticamente o movimento até parar completamente o veículo ao acionar o pedal do freio, mas a marcha continuará na posição D ou R. Recomenda-se mudar a marcha para a posição N por um curto período de tempo e para a posição P por um longo período de tempo.

### ⚠ CUIDADO

Para evitar que o veículo se mova acidentalmente no estado de frenagem automática (função AUTO HOLD), confirme a posição da marcha antes de acionar o pedal do acelerador para iniciar a condução do veículo.

### Servofreio a Vácuo

O servofreio é controlado pelo vácuo do motor e funciona somente com o motor em funcionamento. Portanto, não conduza o veículo com a transmissão em neutro com o motor desligado.

#### **⚠ CUIDADO**

**Não conduza o veículo com a transmissão em neutro e o motor desligado enquanto estiver conduzindo em um declive. Para melhor eficiência de frenagem, reduza uma marcha antes de conduzir em um declive.**

Se o veículo estiver sendo rebocado ou estiver com mau funcionamento, o servofreio poderá não funcionar. Será necessário aplicar um esforço maior do que o normal no pedal do freio para compensar a perda do efeito de assistência.

Em condições normais de temperatura, o motor irá funcionar em uma condição especial de marcha lenta, dentro de 15 segundos após a partida do motor (quanto mais baixa for a temperatura, maior será o tempo), para aquecer rapidamente o motor e ativar os catalisadores de três vias, melhorar a eficiência da conversão dos gases de escape, ao mesmo tempo, a condição é útil para restaurar o grau de vácuo

do servofreio após o veículo ficar estacionado por um longo período (como durante a noite) e poder atingir a condição ideal do veículo. Portanto, é recomendável que desenvolva o hábito de deixar o motor funcionando em marcha lenta por pelo menos 15 segundos após dar a partida no veículo e, em seguida, iniciar a condução.

### Freio

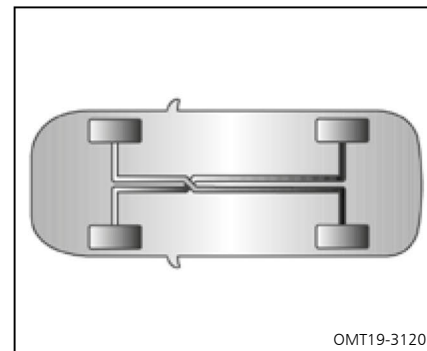

OMT19-3120

O sistema do freio é do tipo em "X" com sistema de circuito duplo. É um sistema hidráulico no qual existem dois subsistemas independentes. Se um dos subsistemas apresentar falha, o outro ainda manterá a sua função de frenagem.

No entanto, será necessário aplicar um esforço maior do que o normal no pedal do freio e a distância de frenagem será maior. A luz de advertência do sistema de freio também se acenderá.

#### **⚠ CUIDADO**

**Não conduza o veículo com apenas um sistema de freio funcionando. Consulte uma Concessionária CAO A Chery o quanto antes.**



### Luz de Advertência do Sistema de Freio

Quando houver uma falha no sistema de freio, a luz de advertência do sistema de freio "  " na cor vermelha se acenderá no painel de instrumentos.

#### CUIDADO

Quando houver uma falha no sistema de freio, verifique o nível do fluido de freio e adicione se estiver abaixo da linha MIN. Se a causa não for encontrada, consulte imediatamente uma Concessionária CAO A Chery.

### Precauções para o Sistema de Freio

Certifique-se de ler as seguintes precauções ao utilizar o sistema de freio:

1. Se houver trepidação ou vibração que se propague até o volante de direção durante a frenagem, consulte imediatamente uma Concessionária CAO A Chery para inspeção e reparo.
2. Ao conduzir em um declive, mude para a marcha mais baixa para utilizar melhor o efeito de freiomotor e evitar o acionamento contínuo dos freios. Caso contrário, poderá causar o superaquecimento dos freios, aumentar a distância de frenagem e, em casos mais graves, causar a perda temporária da capacidade de frenagem.
3. Um ruído ocasional no sistema de freio, é normal. No entanto, se for notado um ruído metálico ou chiado por um período longo de tempo, isto indica que as pastilhas de freio podem estar com desgaste excessivo. Consulte imediatamente uma Concessionária CAO A Chery para substituição.
4. As pastilhas de freio novas necessitam de um período de amaciamento para alcançar sua melhor capacidade de frenagem. A capacidade de frenagem poderá ser reduzida sensivelmente nos primeiros 200 km. Neste caso, aumente a força aplicada no pedal do freio de modo a compensar esta capacidade de frenagem.
5. Se o freio estiver molhado poderá ocorrer uma desaceleração anormal da velocidade do veículo ou uma tendência do veículo em sair de lado durante a frenagem. Acione levemente o pedal do freio para testar a sua eficiência. Ao conduzir por áreas alagadas, este método poderá ser utilizado para testar se os freios foram ou não afetados. Para secar os freios, mantenha uma velocidade segura e acione levemente o pedal do freio até que a capacidade de frenagem seja restabelecida.
6. O desgaste das pastilhas de freio depende muito das condições de condução e hábitos do motorista. Para veículos utilizados principalmente em trânsito urbano, as frequentes arrancadas e paradas irão prejudicar a condição da pastilha de freio. Portanto, consulte uma Concessionária CAO A Chery para verificar a espessura das pastilhas de freio ou realizar a substituição, conforme a quilometragem específica de manutenção.

### **Perda da Capacidade de Frenagem**

Se o veículo ficar sem freio durante a condução, você poderá parar o veículo utilizando o freio de estacionamento, mas a distância de frenagem será maior do que durante a frenagem normal. Consulte “Sistema do Freio de Estacionamento Elétrico (EPB)” neste capítulo.

### **Sistema de Controle Adaptativo do Motor**

Quando o terminal da bateria é removido e reconectado, a alimentação de energia do veículo é alternada para o modo ON. Após aguardar por 15 segundos e antes de dar a partida no motor, a alimentação de energia do veículo será alternada para o modo OFF.

Fenômenos anormais (como trepidação do motor ou partida instável) podem ocorrer nos primeiros estágios de condução. Isso é normal, pois o sistema de controle do motor está aprendendo novamente a se adaptar ao motor.

### **Mensagem de advertência da transmissão**

Quando a temperatura da transmissão estiver alta, a mensagem de advertência “Transmissão automática com superaquecimento. Por favor estacione em um local seguro” será exibida no display multi-informações.

Quando a temperatura da transmissão estiver superaquecida, a mensagem de advertência “Transmissão automática com superaquecimento. Por favor estacione em um local seguro” será exibida no display multi-informações por aproximadamente 5 minutos.

### **⚠ ATENÇÃO**

Após o veículo ter esfriado, dê novamente a partida no motor. Se a mensagem de advertência do veículo continuar sendo exibida, desligue imediatamente o motor e consulte uma Concessionária CAO A Chery para inspeção e reparo o quanto antes.

### **⚠ Atenção!**

Não pare ou estacione por muito tempo em áreas cobertas por folhas secas, grama seca ou outros inflamáveis. O tubo de escape está atinge alta temperatura quando o motor está funcionando ou logo após a parada do veículo, o que pode levar a um incêndio.

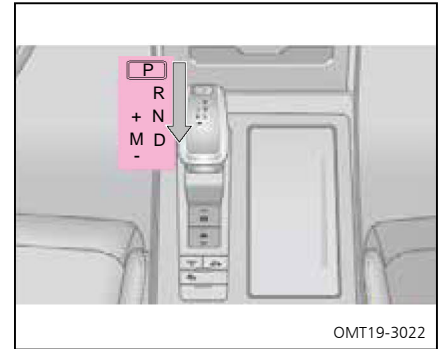

### **Transmissão Automática CVT**

A transmissão automática do seu veículo é controlada eletronicamente para fornecer maior potência e operação suave. Ela ainda inclui dois modos de operação: automático ou manual.

As seguintes recomendações se aplicam a esta transmissão:

1. Pressione totalmente o pedal de freio, dê a partida no motor e mova a alavanca seletora da posição P para D.
2. Libere o freio de estacionamento e o pedal de freio e dirija o veículo lentamente.

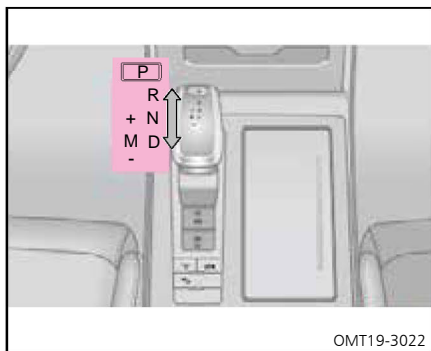

Mova a alavanca seletora para frente ou para trás para escolher a posição adequada para a condução (R, N, D).

3. Ao parar o veículo, pressione o botão P na alavanca seletora para posicionar a transmissão na posição P.

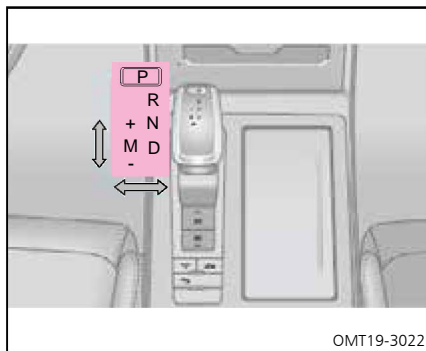

Esta transmissão possui as posições P, R, N e D para o modo automático e M (+ e -) para o modo manual. A posição de condução selecionada será exibida no display multi-informações.

- Modo automático: após o motorista posicionar a alavanca seletora em D, as marchas serão mudadas automaticamente com base na carga do motor e velocidade do veículo.
- Modo manual: o motorista pode aumentar e diminuir a marcha, conforme a necessidade, e pode também alternar entre o modo manual M (+ e -) e a posição D.

Durante a operação, selecione a marcha correspondente com base nas suas necessidades do momento. As seguintes informações poderão ajudá-lo a compreender o propósito e os procedimentos de operação das posições diferentes de marchas, para que seja feita a seleção correta.

Antes da operação, certifique-se do entendimento das informações a seguir.

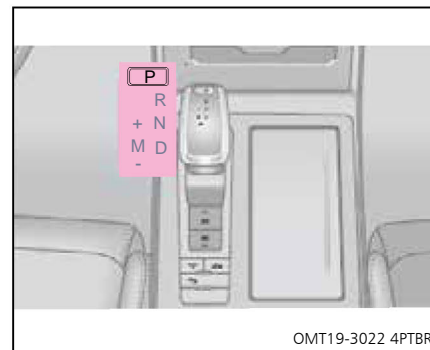

### Posição P (Estacionamento)

Esta é a posição de estacionamento. A transmissão trava mecanicamente as rodas de tração. O motor pode ser ligado.

### ⚠ Atenção!

- A posição P pode ser utilizada apenas quando o veículo estiver completamente parado. Não coloque a alavanca seletora na posição P com o veículo em movimento.
- Com o motor em funcionamento, antes de retirar a alavanca seletora da posição P, acione totalmente o pedal de freio, para movimentar a alavanca seletora para outras posições a partir da posição P.
- Não utilize a posição P em substituição ao freio de estacionamento.
- Caso ocorra uma falha devido a baixa carga da bateria, a alavanca seletora não poderá ser movida da posição P, mesmo pressionando o pedal de freio. Consulte uma Concessionária CAO A Chery para inspeção e reparos.

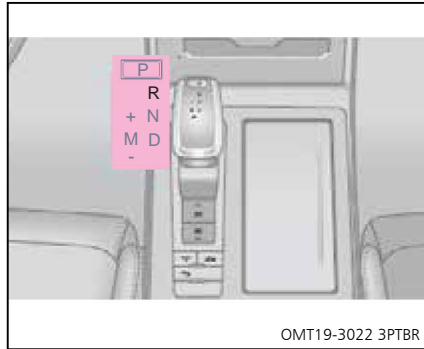

### Posição R (Marcha a Ré)

Esta é a posição de marcha a ré. Com a alavanca seletora nesta posição, a luz de ré se acende, enquanto o sistema dos sensores de estacionamento entra em funcionamento.

### ⚠ Cuidado!

Não mova a alavanca seletora de R para outra posição, enquanto o veículo estiver se movendo para trás. Caso contrário, a transmissão será seriamente danificada.

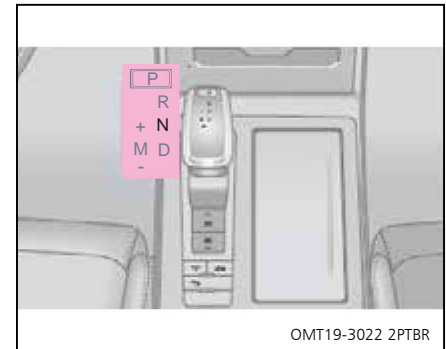

### Posição N (Neutro)

Esta é a posição de marcha neutra. É apropriada para manter o veículo parado com o motor em funcionamento por um curto período de tempo.

### ⚠ Cuidado!

- Não coloque a alavanca seletora na posição N, enquanto estiver em alta velocidade. Operar deste modo pode facilmente danificar a transmissão.
- Caso ocorra de o motor desligar subitamente com o veículo em movimento, não altere a alavanca seletora para a posição N, caso contrário, a transmissão poderá ser danificada.
- Quando a alavanca seletora for posicionada em N, certifique-se de que o freio de estacionamento está devidamente acionado e o pedal de freio pressionado, caso contrário poderá ocorrer um acidente.

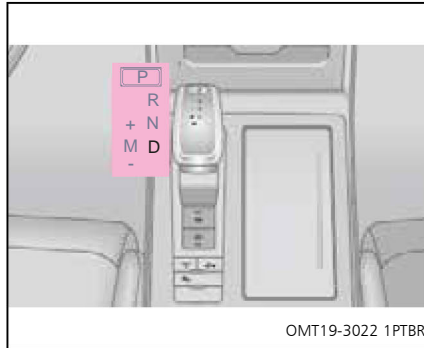

### Posição D (Condução à Frente)

Esta é a posição de condução. O aumento e a redução de marcha serão realizados automaticamente pela transmissão, com base na carga do motor e velocidade do veículo.

### ⚠ Cuidado!

Não mova a alavanca seletora de D para as posições P, R ou N, enquanto o veículo estiver se movendo para frente. Somente é permitido mover a alavanca seletora com o veículo em movimento, da posição D para M e da posição M para D.

### Descrição da Posição da Marcha

Esta transmissão possui as posições P, R, N e D para a transmissão automática e M para o modo manual, as quais são demarcadas com as respectivas letras no painel de indicação de posição da marcha.

Esta transmissão está equipada com o modo de condução esportivo, o qual pode ser ativado pressionando o botão "MODE" no console central. Consulte "Modo ECO/SPORT" neste capítulo.

A mudança de marchas pode ser realizada ao operar a alavanca seletora.

Durante a operação, selecione a marcha correspondente com base nas suas necessidades do momento. As seguintes informações poderão ajudá-lo a compreender o propósito e os procedimentos de operação das posições diferentes de marchas, para que seja feita a seleção correta.

Antes da operação, certifique-se do entendimento da informação seguinte.

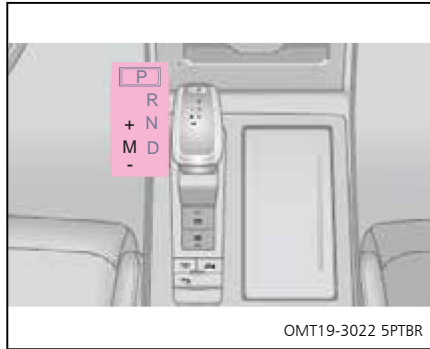

## Posição M (Manual)

Esta é a posição do modo manual. Com a alavanca seletora nesta posição, é possível realizar manualmente o aumento e a redução de marchas.

Posicione a alavanca seletora em D e pressione e mantenha pressionado o botão M para entrar no modo manual M (+ e -).

- M+: A transmissão aumentará uma marcha cada vez que a alavanca seletora for movida para M+.
- M-: A transmissão reduzirá uma marcha cada vez que a alavanca seletora for movida para M-.

A marcha atual do modo manual (M), será exibida no display multi-informações.

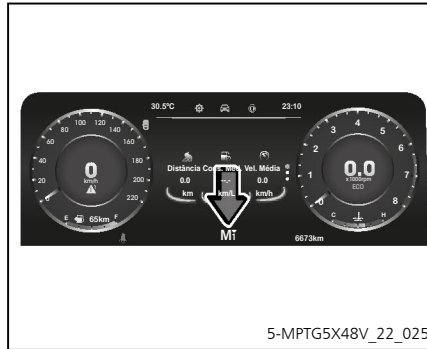

## Indicação de mudança de marcha

O display multi-informações exibe uma indicação para mudança de marcha, de acordo com as condições atuais, para solicitar ao motorista que execute uma operação de mudança razoável:

“▲”: Solicita que o motorista execute uma operação de aumento de marcha.

“▼”: Solicita que o motorista execute uma operação de redução de marcha.

## ⚠ Atenção!

- No modo manual, a operação da alavanca seletora entre as posições manuais deve ser correspondente com a rotação do motor e a velocidade do veículo. Caso os requisitos não estejam de acordo, a transmissão não irá executar as operações de mudança de marcha.
- No modo manual, a operação de aumento de marcha não pode ser executada automaticamente, e deve ser executada acionando a alavanca seletora. Entretanto, se a rotação do motor estiver excessivamente alta, o aumento da marcha será realizado automaticamente. Além disso, quando a rotação do motor for muito baixa, a redução de marcha será realizada automaticamente.



### Mensagem de Advertência da Transmissão Automática

Quando a temperatura da transmissão estiver alta, a mensagem de advertência "Transmissão automática com superaquecimento. Por favor estacione em um local seguro" será exibida no display multi-informações por aproximadamente 5 minutos.

#### **⚠ Cuidado!**

**Depois que o veículo esfriar, caso a mensagem de advertência da transmissão não desaparecer após ligar o motor do veículo, desligue imediatamente o motor e entre em contato com uma Concessionária CAO A Chery para inspeção e reparo imediatamente.**

### Modo de condução



O sistema inicia automaticamente no modo ECO quando o motor é ligado. Pressione o seletor de modo de condução para alternar ciclicamente entre os modos SPORT e ECO. O motorista pode escolher o modo conforme as condições da via. O modo ECO melhora a economia de combustível, enquanto o modo SPORT aprimora a dirigibilidade, a estabilidade e o desempenho de potência.

Após o motorista selecionar um modo de condução, essa configuração será memorizada. Na próxima ignição do veículo, o sistema retomará o último modo utilizado pelo motorista. Esta função pode variar conforme a versão do veículo. Consulte o veículo real para confirmação.

### Modo de Segurança

Quando ocorrer uma falha no sistema de transmissão, o modo de segurança será ativado automaticamente para permitir que o veículo seja conduzido por uma curta distância em uma emergência. Neste caso, a luz de advertência de falha da transmissão se acenderá no painel de instrumentos.

Quando o modo de segurança está ativado, a transmissão não funcionará normalmente no modo selecionado, a velocidade do veículo será reduzida gradualmente e o veículo irá tragar em baixa velocidade.

#### **⚠ Atenção!**

**Não é permitida a condução em longa distância neste modo, pois isto poderá facilmente danificar a transmissão. Consulte uma Concessionária CAO A Chery o quanto antes para que a transmissão seja verificada e reparada.**

### Sistema de Freio Antitravamento (ABS)

O Sistema de Freio Antitravamento (ABS) é um sistema de segurança ativa. Sua função principal é manter a estabilidade e dirigibilidade do veículo, enquanto utiliza ao máximo a capacidade de aderência do solo. No entanto, o ABS pode não evitar o deslizamento de forma absoluta quando são ultrapassados os limites físicos ou ao dirigir por via escorregadia em alta velocidade.

O sistema de freio antitravamento (ABS) do seu veículo é integrado com o sistema eletrônico de distribuição da força de frenagem (EBD), tornando o desempenho do ABS ainda mais efetivo.

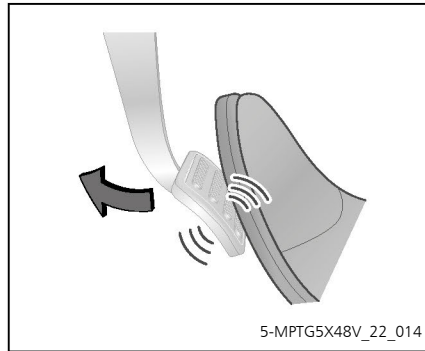

O sistema de freio antitravamento opera apenas quando as rodas estão prestes a travar e não durante a condução normal. Se o pedal de freio pulsar e emitir ruídos durante a frenagem, isto indica que o ABS está operando. A pulsação e o ruído são normais. Não libere o pedal de freio neste momento.

### Precauções de Operação

O sistema de freio antitravamento (ABS) irá emitir ruídos nas seguintes condições:

- Um som de “zumbido” curto da autoverificação do ABS quando o modo de alimentação de energia do veículo for alterado para ON ou for dada a partida no motor.
- Som de operação de motor, válvula solenoide e bomba de retorno superior na unidade hidráulica do ABS.
- Som de retorno do pedal de freio.
- Som de operação da válvula solenoide quando o EBD é ativado na frenagem.
- Som de impacto entre a suspensão e a carroceria do veículo devido à frenagem emergencial.

### **⚠ Cuidado!**

**Não superestime o sistema de freio antitravamento. Embora o sistema de freio antitravamento ajude a melhorar o controle do veículo, ainda será muito importante que o motorista mantenha uma velocidade moderada e distância de segurança dos outros veículos à frente, porque mesmo com o sistema de freio antitravamento ativado ainda existirão limites para a estabilidade e dirigibilidade do veículo.**

### ⚠ Cuidado!

Se a capacidade de aderência dos pneus for excedida, ou se ocorrer deslizamento das rodas durante uma condução em alta velocidade na chuva, o sistema de freio antitravamento poderá não garantir o controle do veículo.

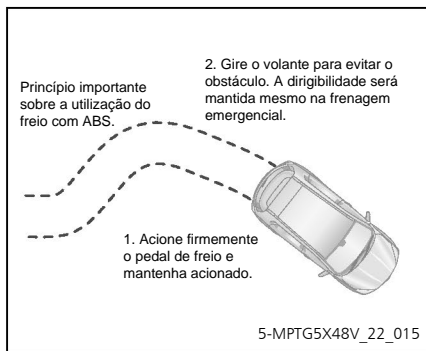

### Frenagem com ABS

O Sistema de Freio Antitravamento (ABS) irá atuar imediatamente em caso de frenagem emergencial para manter a frenagem e a capacidade de manobra. Se houver espaço suficiente, você sempre deverá evitar os obstáculos.

### ⚠ Cuidado!

- Embora o ABS possa assegurar a melhor capacidade de frenagem, a distância para parar irá variar com base nas condições da via.
- O ABS não assegurará que a distância para parar será encurtada em todas as condições da via, como no caso de vias cobertas por areia ou neve. Comparado com veículos sem o sistema de freio antitravamento, o seu veículo poderá precisar de uma distância maior para parar.
- Além disso, o ABS não elimina os riscos de se dirigir muito próximo do veículo à frente, conduzir em áreas alagadas, curvas súbitas ou dirigir em vias malconservadas e poderá não evitar acidentes causados por falta de atenção ou métodos de condução inapropriados.
- Sempre dirija com cuidado e certifique-se de reduzir a velocidade do veículo em curvas.

### Luz de Advertência do ABS

Quando o modo de alimentação de energia do veículo é posicionado em ON, o sistema do ABS realiza uma autoverificação. A luz de advertência do ABS "  " se acende e após alguns segundos se apaga, indicando que o sistema está operando normalmente. Se esta luz não se apagar ou se acender durante a condução, isso indica uma falha no ABS.

Caso haja falha no ABS, o motorista ainda poderá efetuar a frenagem convencional, mas a força de frenagem aplicada pelo motorista deverá ser reduzida ao máximo possível para evitar o travamento da roda. Quando a luz de advertência se acender, dirija com cuidado e contate uma Concessionária CAO A Chery imediatamente para inspeção e reparo e evitar falhas que possam causar acidentes.

#### Cuidado!

Se a luz de advertência do ABS e a luz de advertência do freio se acenderem simultaneamente, pare o veículo imediatamente em um local seguro, ligue as luzes de emergência e contate uma Concessionária CAO A Chery o quanto antes para inspeção e reparo no sistema do freio.

### Sistema de Frenagem Múltipla por Colisão (MCB) (Se Equipado)

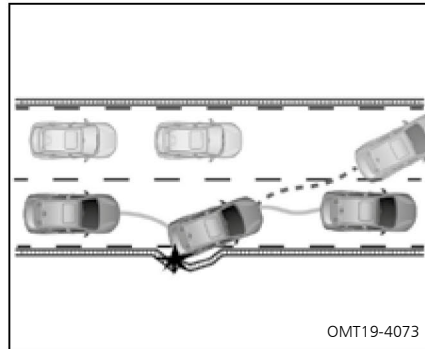

Quando o sistema de frenagem múltipla detecta que o veículo sofreu uma colisão, o sistema de controle eletrônico de estabilidade realiza a frenagem ativa e desacelera o veículo para evitar uma nova colisão. Durante o processo de frenagem, ainda é possível manter o controle do veículo, o que contribui para garantir a segurança do condutor e dos pedestres.

### Limitações de funcionamento

Nas seguintes condições, o sistema de frenagem múltipla por colisão pode não funcionar corretamente:

- Quando há uma falha no sistema de airbags.
- Quando há uma falha no sistema de controle eletrônico de estabilidade.
- Quando o sistema de controle eletrônico de estabilidade está desligado.

### Programa Eletrônico de Estabilidade (ESP)

O ESP melhora o controle direcional e o controle de estabilidade do veículo sob diversas condições de condução. O ESP corrige a tendência do veículo a sair de frente (substerço) ou de traseira (sobrestерço), aplicando o freio nas rodas apropriadas.

A potência do motor também poderá ser reduzida para ajudar o veículo a manter a trajetória desejada.

O ESP utiliza sensores para determinar o trajeto desejado pelo motorista e comparar com o trajeto atual do veículo. Se o trajeto atual não coincide com o trajeto desejado, o ESP aplica o freio nas rodas apropriadas para neutralizar a condição de saída de frente ou de traseira.

O sistema ESP integra o ABS e EBD para garantir a estabilidade lateral durante a condução do veículo.

#### NOTA

Ao colocar o modo de alimentação de energia do veículo em ON, o ESP fica ativo por padrão.

### Luz de Advertência do ESP

Quando o modo de alimentação de energia do veículo for alterado para ON, a luz de advertência do ESP  se apagará após ficar acesa por alguns segundos.

A luz de advertência do ESP  ficará piscando, enquanto a sua função estiver operando.

Se a luz permanecer acesa, isto indica falha no sistema. Para segurança, contate uma Concessionária CAO A Chery para inspeção e reparo.

#### Cuidado!

**Apesar do sistema ESP estar em funcionamento, alta velocidade, curvas acentuadas, condições ruins da via etc., poderão provocar acidentes. A função do ESP poderá não assegurar de forma absoluta que você mantenha o controle do veículo em condições extremas. Mesmo que o seu veículo seja equipado com o ESP, tenha cuidado ao dirigir e obedeça a todas as leis a fim de evitar acidentes.**

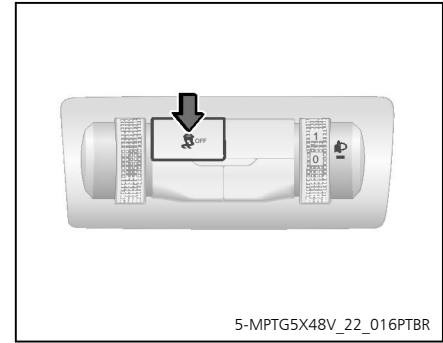

### Desativação do ESP

Para desativar o ESP, com o modo de alimentação de energia do veículo em ON, pressione o interruptor de desativação do ESP. A luz indicadora de desativação do ESP  se acenderá indicando que o sistema está desativado.



### Atenção!

Para melhorar a tração do veículo ao dirigir sobre areia ou cascalho, é recomendada a desativação da função do ESP.

Para versões Pro Max Drive, ao desativar o ESP, as luzes dos sistemas auxiliares de assistência de condução se acendem e seus sistemas estarão inoperantes até a ativação do ESP.

### Limitação da Função

Nas seguintes condições, o ESP precisará ser desligado:

- Ao dirigir em uma superfície com neve profunda ou solo muito macio.
- Ao dirigir com correntes nos pneus.
- Ao realizar testes com o veículo em dinamômetro

### Sistemas Auxiliares de Assistência

Para ajudar a aumentar a segurança e o desempenho, os seguintes sistemas irão operar automaticamente em resposta a várias situações de condução. No entanto, tenha em mente que estes sistemas são apenas auxiliares e que você não deverá depender completamente deles para operar o veículo.

### Sistema de Controle de Assistência para Saída em Subida (HAC)

O Sistema de Controle de Assistência para Saída em Subida (HAC) pode impedir que o veículo se mova para trás ao iniciar a saída em subidas. Depois que o veículo está parado, o sistema de controle de assistência para saída em subida (HAC) adota um sensor de aceleração longitudinal para determinar se o veículo está em uma inclinação.

Quando o veículo parte do estado estacionário em uma inclinação (para frente ou de marcha a ré para cima), o sistema de controle de assistência para saída em subida (HAC) opera automaticamente. Durante a saída, após o motorista liberar o pedal do freio, o sistema mantém a pressão de frenagem anterior por 1 a 2 segundos para segurar o veículo. Com o aumento do torque de tração, a pressão do freio diminui gradualmente, evitando acidentes causados devido o movimento para trás ao sair em uma inclinação.

### Sistema Eletrônico de Distribuição da Força de Frenagem (EBD)

O Sistema de Distribuição de Força de Frenagem Elétrica (EBD) ajusta automaticamente a taxa de distribuição de força de frenagem das rodas dianteiras e traseiras de acordo com a diferença de transferência axial de carga causada

pela frenagem, para melhorar a eficiência da frenagem. O EBD trabalha em conjunto com o ABS para melhorar a estabilidade da frenagem. Além disso, ao frear em uma curva, a força de freio da roda interna e externa pode ser ajustada para melhorar a estabilidade da frenagem.

### Sistema de Assistência de Frenagem de Emergência (EBA)

O Sistema de Assistência de Frenagem de Emergência (EBA) é uma função estendida do sistema de freio antitravamento (ABS) para reduzir a distância de frenagem durante uma frenagem de emergência. Em caso de emergência, o motorista geralmente freia rapidamente, mas geralmente não aplica a força máxima de frenagem, aumentando a distância de frenagem. Quando o motorista pressiona o pedal do freio rapidamente em uma emergência com força insuficiente, o EBA aumenta rapidamente a pressão do freio para o nível máximo, fazendo com que o ABS diminua a distância de frenagem de forma mais rápida e eficaz.

### Sistema de Controle de Tração (TCS)

O Sistema de Controle de Tração (TCS) é um sistema de controle antideslizamento que é utilizado para determinar se as rodas de tração patinam, levando em consideração a velocidade de condução e a velocidade da roda, em seguida, reduz a velocidade de tração da roda caso seja maior que a velocidade de condução.

O sistema envia um sinal para ajustar o tempo de ignição, reduzir a abertura do acelerador, controlar a redução da marcha ou atuar no freio das rodas para que a roda não deslize mais.

### Controle de Torque de Arrasto (DTC)

Em uma condução normal, ao soltar o pedal do acelerador rapidamente ou mudar a alavanca seletora de marcha para uma marcha mais baixa por engano, o veículo produzirá um efeito de frenagem semelhante, especialmente em vias escorregadias, e a roda travará. Nesse momento, o ESP solicitará que o motor aumente a saída de torque, retome a rotação das rodas motrizes, melhorando a estabilidade da direção.

### Sistema de Controle para Descida de Ladeiras (HDC)

A função do Sistema de Controle para Descida de Ladeiras (HDC) pode garantir a segurança quando o veículo passa por uma ladeira íngreme sob condições controladas.

Depois que o HDC é ligado, quando o veículo trafega em uma ladeira íngreme, pode-se controlar a velocidade em uma faixa de 10 a 35 km/h.

Quando a velocidade inicial for inferior à velocidade mínima, o veículo será controlado de acordo com a velocidade mínima por padrão. A velocidade atual do veículo pode ser aumentada ou diminuída em uma determinada faixa de velocidade, pressionando o acelerador ou o pedal do freio.

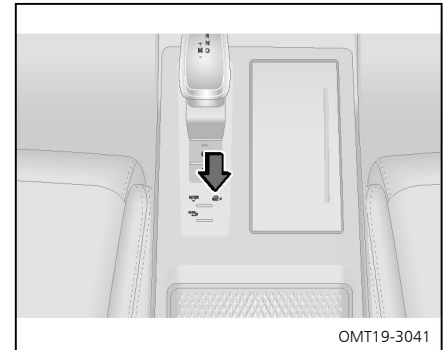

#### Ativar o HDC

- Quando o modo de alimentação de energia do veículo estiver em ON, e a velocidade do veículo for igual ou inferior a 35 km/h, pressione o interruptor HDC, o indicador "🏔️" (verde) no painel de instrumentos se acenderá

#### Desativar o HDC

- Quando o modo de alimentação de energia do veículo estiver em ON, pressione o interruptor HDC para desativar o sistema HDC.
- Quando a velocidade do veículo for superior a 60 km/h, pressione o interruptor HDC, o indicador "🏔️" (verde) no painel de instrumentos se apagará, indicando que o sistema HDC foi desativado.

### ⚠ Atenção!

- O HDC deve ser ativado antes de trafegar em ladeira íngreme, para que o motorista possa se concentrar no volante de direção.
- A função HDC usa a operação do ESP para acionar o freio ativamente. O som de operação hidráulica pode ser ouvido durante a operação do sistema, isso é normal. Se ocorrer uma falha no sistema ESP, a função HDC não pode ser ativada. Consulte uma Concessionária CAO A Chery para inspeção e reparo.
- A faixa da velocidade de operação desta função é inferior a 60 km/h.
- Se ocorrer o travamento das rodas com o sistema HDC em operação, o ABS é ativado automaticamente.

### ⚠ Atenção!

- Com o HDC em operação, se qualquer roda se levantar do chão, a força de frenagem será distribuída para a roda com maior coeficiente de aderência.
- Quando o sistema HDC está operando, o motorista deve estar pronto para controlar o veículo a qualquer momento por segurança, já que o sistema pode ser desativado pelo interruptor, e também ser desativado automaticamente devido ao superaquecimento do sistema ou mau funcionamento do sistema ESP. Neste caso, o motorista terá que controlar a velocidade do veículo.

## Sistema de Direção com Assistência Elétrica (EPS)

O Sistema de Direção com Assistência Elétrica (EPS) utiliza o torque gerado pelo motor elétrico para a assistência da direção, diferentemente do sistema hidráulico que utiliza uma bomba hidráulica.

Caso o cabo da bateria seja desconectado e reconectado, a luz de advertência do sistema de direção com assistência elétrica "⚠" poderá piscar, indicando a necessidade de reiniciar o EPS.



### Operação de autoaprendizado do EPS

Gire o volante de direção totalmente para a esquerda e para a direita para reiniciar o sistema. A luz de advertência do sistema de direção com assistência elétrica "⚠" se apagará.

Quando o modo de alimentação de energia do veículo for alterado para ON, esta luz de advertência se apagará após ficar acesa por alguns segundos. Se esta luz não se apagar ou se acender durante a condução, isto indica uma falha no sistema.

### ⚠ Cuidado!

**Quando houver falha no EPS, dirija cuidadosamente mesmo que o veículo ainda possua a dirigibilidade convencional. Nesse momento, contate uma Concessionária CAO A Chery o quanto antes para inspeção e reparo.**

Quando o veículo está parado em marcha lenta, nunca gire o volante para a esquerda e direita de modo rápido e repetidamente para evitar o superaquecimento do sistema. Se o sistema superaquecer, pare de girar o volante de direção ou pare o veículo e altere o modo de alimentação de energia do veículo para ACC ou OFF, até o sistema esfriar.

### ⚠ Atenção!

**Manusear e girar o volante de direção frequentemente por um longo período danificará o dispositivo mecânico no EPS.**

## Ajuste da Sensibilidade da Direção



O sistema de direção com assistência elétrica possui dois modos de sensibilidade da direção, sendo eles “Confortável” ou “Esporte”, que também poderão estar associados ao modo de condução SPORT ou ECO que esteja selecionado através do botão “MODE” (localizado no console central). Consulte “Modo ECO/SPORT” neste capítulo. O modo padrão do EPS é o “Confortável”.

No modo “Esporte”, a assistência de direção é reduzida e o movimento do volante de direção será um pouco mais pesado.

### ⚠ Cuidado!

- O ajuste da sensibilidade da direção poderá ser definida no sistema multimídia.
- A associação do modo de condução com a sensibilidade da direção poderá ser definida no sistema multimídia.
- Após a associação, a assistência a direção será conforme o modo "Esporte" para o modo SPORT e "Confortável" para o modo ECO. Após a desassociação, o modo de condução pode ser ajustado como "Esporte" e "Confortável" separadamente.



5-MPTG5X48V\_22\_025

Utilize o sistema multimídia para ajustar a sensibilidade da direção ou para associar o modo de condução com a sensibilidade de direção. Coloque o modo de alimentação de energia do veículo em ON, ligue o sistema multimídia e, em seguida, pressione o botão "Menu principal" no painel de controle central.

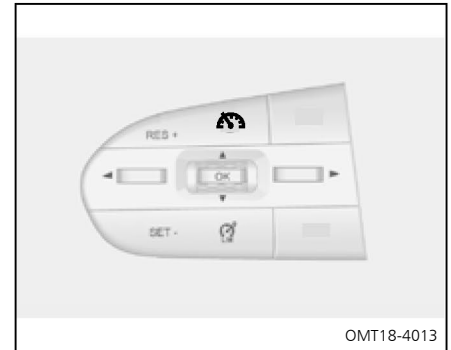

- Toque em "Config. do veículo".
- Toque em "Assistência de condução".
- Na tela de configuração do EPS, na opção "Assistência de condução" altere entre as opções "Confortável" ou "Esporte" de acordo com a função desejada.



OMT18-4013

### Controle da Velocidade do Piloto Automático (exceto versões Max Drive)

Utilize o controle de cruzeiro para manter a velocidade definida sem precisar acionar o pedal do acelerador.

1. Botão do controle de cruzeiro   
Usado para ligar e desligar a função de controle de velocidade de cruzeiro.
2. Botão de saída   
Usado para sair do controle de cruzeiro temporariamente.
3. Botão **RES+**  
Usado para retomar o controle da velocidade de cruzeiro e ajustar o valor da velocidade.

### 4. Botão **SET-**

Usado para definir o controle da velocidade de cruzeiro e ajustar o valor da velocidade.



### 5. Botão **LIMIT**

Usado para ativar o modo de limite de velocidade predefinida.

#### **NOTA**



O sistema do controle de cruzeiro e o modo de limite de velocidade predefinida compartilham as funções dos botões "RES +" e "SET -".

### **Procedimento de Operação**

1. Com o sistema de cruzeiro desativado, pressione o botão **ON/OFF** do controle de cruzeiro  no volante de direção para entrar no modo de stand-by. A luz indicadora do controle de cruzeiro  se acenderá.

2. Com a velocidade do veículo entre 40 e 150 km/h, acione o botão **"SET -"** no volante de direção para memorizar a velocidade atual no controle de cruzeiro. A luz indicadora  se acenderá.

3. Sair do modo do controle de cruzeiro

- Pressione o botão **ON/OFF** do controle de cruzeiro  para sair do modo do controle de cruzeiro e o indicador se apagará.
- Pressione o botão **"CANCEL"** para sair do modo do controle de cruzeiro e a luz indicadora  se acenderá no painel de instrumentos.
- Pressionar o pedal de freio ou realizar uma frenagem de emergência durante a condução, desativará o modo do controle de cruzeiro, e a luz indicadora  se acenderá no painel de instrumentos.

### **Ajuste da Velocidade Memorizada**

Com o veículo no modo do controle de cruzeiro, siga os métodos abaixo para mudar a velocidade memorizada.

#### **Ajuste fino**

- Acione o botão **"RES +"** para aumentar a velocidade memorizada em 1 km/h a cada acionamento curto.
- Acione o botão **"SET -"** para diminuir a velocidade memorizada em 1 km/h a cada acionamento curto.

#### **Ajuste rápido**

- Acione o botão **"RES +"** e mantenha para aumentar a velocidade memorizada de forma contínua.
- Acione o botão **"SET -"** e mantenha para diminuir a velocidade memorizada de forma contínua.

#### **NOTA**

A velocidade do veículo no momento em que o botão for liberado será a velocidade definida.

### ⚠ Cuidado!

- Não segure acionado por muito tempo o botão “RES +” para aumentar a velocidade memorizada. Se for o caso, a velocidade do veículo irá aumentar de forma contínua, podendo apresentar um potencial risco à segurança.

### Cancelar/Retomar o Controle de Cruzeiro

O controle de cruzeiro poderá ser cancelado temporariamente caso o pedal de freio seja pressionado com o veículo no modo do controle de cruzeiro. A luz indicadora do controle de cruzeiro no painel de instrumentos irá se acender e o veículo entrará no modo de stand-by.

- Se os botões do controle de cruzeiro não forem acionados, o veículo permanecerá no modo de stand-by e o motorista poderá conduzir normalmente.

- Para retomar o controle de cruzeiro, pressione o botão “RES +”. Deste modo, o veículo irá entrar em modo cruzeiro na velocidade anterior. Ao pressionar e manter pressionado o botão “RES +”, a velocidade do veículo será aumentada constantemente. A velocidade do veículo no momento em que o botão for liberado será a velocidade definida. Ao pressionar o botão “SET -” diretamente, o veículo irá manter a velocidade atual.

### ⚠ Atenção!

- A retomada é possível apenas com a velocidade do veículo entre 30 e 150 km/h.
- Para evitar operar o controle de cruzeiro involuntariamente, desative-o quando não for utilizar.
- O veículo poderá exceder a velocidade ajustada quando estiver sendo conduzido por ladeiras ou subidas.

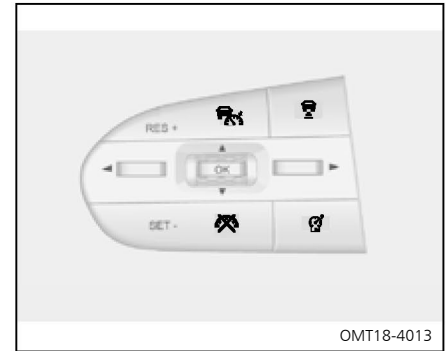

### Sistema de Piloto Automático Adaptativo (ACC) (somente versões MAX DRIVE)

O ACC pode manter a velocidade definida pelo motorista e também acompanhar o veículo à frente a uma distância segura.

#### Botão do sistema de Piloto Automático Adaptativo (ACC)

Botão do sistema de Piloto Automático Adaptativo : Ligar/desligar o ACC.

Botão de saída temporária do piloto automático : Sair temporariamente do ACC.

Botão de ajuste da distância de seguimento : Ajustar a distância de seguimento.

Botão de Limite de Velocidade Ativo : Ativar/

desativar o Limite de Velocidade Ativo (ASL).

Botão **"RES+"**: Retomar o ACC e ajustar a velocidade.

Botão **"SET-"**: Entrar no modo de ACC ou ASL e diminuir a velocidade programada.

### NOTA

Os botões RES+ e SET- são usados tanto no ACC como no ASL.



### Condições de ativação do sistema de Piloto Automático Adaptativo (ACC)

As seguintes condições devem ser atendidas simultaneamente para ativação do ACC:

1. Pedal do freio liberado (durante a condução).
2. Porta do motorista fechada.
3. Cinto de segurança do condutor afivelado.
4. Alavanca de transmissão na posição **D**.
5. Freio de estacionamento desaplicado.
6. HDC desativado.
7. ESP ativado.
8. ABS desativado.

### Método de uso

- Ativar o ACC

Coloque a alimentação do veículo no modo ON e pressione o botão  para entrar no modo de programação. O indicador  permanecerá aceso no painel de instrumentos:

**Método 1:** Durante o modo de programação, se a velocidade do veículo estiver entre 30–150 km/h, pressione o botão "SET-" para definir a velocidade atual como a velocidade do piloto automático e entrar no processo de piloto automático. O indicador  permanecerá aceso no painel de instrumentos;

### Método 2:

Durante o modo de programação, pressione o pedal do freio e pressione o botão "SET-" com o veículo parado, então solte o pedal do freio dentro de 3 segundos para entrar no processo de piloto automático (pressione o pedal do acelerador levemente se o tempo exceder 3 segundos). O indicador  permanecerá aceso no painel de instrumentos, e a velocidade de 30 km/h será predefinida no veículo.

### NOTAS

- O ACC é desativado ao ativar a função ASL.
- Quando houver outro veículo à frente deste veículo na pista e a velocidade de condução não for superior à velocidade definida, o ACC controlará este veículo para acompanhar o veículo à frente.
- Quando não há veículo à frente do seu veículo na mesma pista, ou há um veículo e a velocidade de condução é superior a velocidade definida, este veículo seguirá na velocidade definida.
- Ao aplicar o freio de estacionamento e entrar no estado de pré-cruise, pressione o botão "SET-". Será exibido no painel de instrumentos a mensagem "Pressione o pedal do acelerador para ativar o sistema de Controle de Piloto Automático (ACC)". Pressione levemente o pedal do acelerador para ativar o ACC.

- Desativar o Piloto Automático Adaptativo

Se uma ou mais das seguintes condições ocorrerem no processo de piloto automático, o ACC será desativado:

1. Pedal de freio pressionado.
2. Porta do motorista aberta
3. Cinto de segurança do motorista desafivelado.
4. Puxar o botão do freio de estacionamento elétrico.
5. Pressionar o botão .
6. HDC ativado.
7. Atuação do ESP.
8. Atuação do ABS.
9. Atuação do AEB.
10. ESP desativado.
11. Alavanca de transmissão em uma posição diferente de **D**.
12. Pedal do acelerador pressionado por mais de 15 minutos.

Se a desativação ocorrer devido a alguma das condições acima, pressione o botão “RES+” para ativar o processo de piloto automático, retomando o estado definido antes da desativação.

- Configuração de velocidade

Pressione o botão “RES+” no processo de piloto automático para aumentar a velocidade definida do veículo em 1 km/h.

Pressione e segure o botão “RES+” no processo de piloto automático para aumentar a velocidade definida do veículo em 5 km/h; quando a velocidade exceder 80 km/h, a velocidade definida do veículo aumentará em 10 km/h.

Pressione o botão “SET-” no processo de piloto automático para diminuir a velocidade definida do veículo em 1 km/h.

Pressione e segure o botão “SET-” no processo de piloto automático para diminuir a velocidade definida do veículo em 5 km/h; quando a velocidade exceder 80 km/h, a velocidade definida do veículo diminuirá em 10 km/h.

### NOTAS

- No ACC, a configuração de velocidade mais baixa é de 30 km/h e a configuração de velocidade mais alta é de 150 km/h.
- A velocidade será menor do que a velocidade definida ao dirigir em subidas e ligeiramente maior à velocidade definida ao dirigir em declives.

### Distância de seguimento

Pressione o botão  no processo de piloto automático para ajustar a distância de seguimento que é dividida em três níveis: mínima, padrão e máxima.

### NOTAS

- A distância de seguimento muda com base na velocidade, aumentando com o ganho de velocidade.
- No modo de distância mínima, a distância entre este veículo e o veículo à frente será bastante pequena durante o seguimento em baixa velocidade. Por segurança, selecione o modo de distância máxima para acompanhar o veículo à frente em uma estrada com pista molhada, por exemplo. Por segurança, selecione o modo de distância máxima para acompanhar o veículo à frente em uma estrada com pista molhada.
- Durante o seguimento do veículo à frente, em caso de diminuição de velocidade, o ESP executa continuamente o freio e o motor irá aumentar sua rotação; isso é normal. Nessa circunstância, dirija com cuidado.

### Cuidado!

- O motorista deve controlar o veículo e operar conforme necessário em todo o processo de direção para evitar perigos.
- Qualquer comportamento de condução deve obedecer a todos os regulamentos de trânsito.

### Ultrapassagem

Pressione o pedal do acelerador para ultrapassar a velocidade definida no processo de piloto automático. Depois que o pedal do acelerador é liberado, o controle retornará ao estado anterior. Durante a ultrapassagem, se o veículo estiver muito próximo do veículo à frente, o painel de instrumentos exibirá a mensagem "Assuma o controle do veículo" acompanhada de um alarme sonoro para alertar o motorista.

### Controle de velocidade de curva

Diminua a velocidade quando o veículo entrar em uma curva no processo de piloto automático, o que facilitará fazer a curva com segurança.

### Cuidado!

- O motorista deve dirigir o veículo nas curvas o mais lentamente possível em todo o processo de condução.
- Ao entrar em uma curva, devido à limitação do alvo de detecção para o sensor de radar, o veículo à frente na mesma rota pode não ser detectado a tempo, o que exige que o motorista esteja pronto para assumir o controle do veículo a qualquer momento.

### Função de parada e partida

Durante o seguimento do veículo à frente no modo ACC, se o veículo à frente diminuir a velocidade a ponto de parar, este veículo também diminuirá a velocidade para parar.

1. Se o veículo à frente partir dentro de 3 segundos, este veículo também partirá automaticamente.
2. Se o veículo à frente parar por mais de 3 segundos e retomar a marcha dentro de 3 segundos a 10 minutos, é necessário pressionar o pedal do acelerador levemente para ativar o ACC.

3. Se o veículo parar dentro de 10 minutos e o motorista soltar o cinto de segurança ou abrir a porta do motorista, o EPB será ativado automaticamente. Se o veículo parar por mais de 10 minutos, o veículo sairá do modo ACC e o EPB será ativado automaticamente.

### Atenção!

Ao seguir o veículo à frente, preste sempre atenção se o indicador  está verde. Se estiver cinza, isso indica que o alvo à frente foi perdido no modo ACC; o veículo começará a acelerar de acordo com a velocidade definida.

### Precauções para o Piloto Automático Adaptativo





1. O ACC não pode contrariar as leis da física e tem certas limitações. O motorista deve sempre manter o controle do veículo e ser totalmente responsável pelo veículo.
2. Se o veículo estiver extremamente próximo de outro veículo nas faixas adjacentes, o ACC pode selecionar o veículo como alvo para seguir.
3. O ACC não pode responder a objetos e veículos parados, veículos atravessados, veículos que se aproximam, pedestres, bicicletas e animais.
4. Ao parar brevemente o veículo no modo ACC, o motorista deve confirmar que não há obstáculos ou outros participantes do tráfego, como pedestres, bicicletas e animais na frente do veículo.
5. Quando a função ACC está com defeito, o indicador  no painel de instrumentos acende. Nesse caso, dirija-se a uma Concessionária CAO A Chery para inspeção e reparo assim que possível.
6. Durante o funcionamento do ACC, nunca pise inadvertidamente no pedal do acelerador; o ACC não aplicará o freio do veículo; o motorista deve estar sempre pronto para frear ativamente para garantir a segurança.
7. O ACC tem uma reação de tempo de frenagem limitada; se o veículo à frente frear repentinamente, um veículo atravessar na frente deste veículo ou um veículo entrar por trás de um veículo à frente, o ACC pode não responder ou reagir ao veículo à frente que estiver muito devagar. Neste caso, o motorista deve assumir o controle do veículo a tempo.
8. O motorista deve ajustar a distância do veículo à frente com base no fluxo do tráfego e nas condições climáticas e é responsável por garantir que o veículo possa parar com segurança a qualquer momento. Com mau tempo (chuva, neblina, etc.), o ACC pode não reconhecer um veículo à frente. Neste caso, o ACC deve ser desligado.
9. O ACC é adequado para uso em rodovias e estradas em boas condições. Não é recomendado para uso em ruas urbanas, estradas estreitas, serras, colinas, túneis, etc. Ao usar o ACC em curvas, o veículo-alvo à frente pode ser perdido ou a seleção do veículo-alvo pode demorar no modo ACC devido à limitação da faixa de detecção do sensor; nesse caso, o ACC acelerará o veículo até a velocidade definida.
10. Durante o processo de acompanhar a parada do veículo à frente, o ACC pode não reconhecer a parte final do veículo, mas sua parte inferior ou superior, como o eixo traseiro de um caminhão com chassi mais alto ou a parte superior de uma plataforma de reboque). Nesses casos, o sistema não pode garantir uma distância de parada adequada ou até mesmo levar a uma colisão. Portanto, o motorista deve estar atento ao veículo e estar pronto para assumir o controle a qualquer momento durante este processo.
11. Dois sensores de radar e câmeras estão instalados na frente do veículo e atrás do para-brisa. A visão dos sensores não deve ser coberta por poluentes, e a frente ou as áreas ao redor não devem ser modificadas ou decoradas com molduras para placas de licença, etc. Se o sensor estiver completamente coberto, como por neve, a função ACC será desativada. O sistema pode ter seu desempenho reduzido ou falhar devido à vibração ou colisão do sensor. Neste caso, dirija-se a uma Concessionária CAO A Chery para recalibração dos sensores o mais rápido possível.

As precauções mencionadas acima não cobrem todas as circunstâncias que podem afetar a operação normal do sistema. A função do sistema pode não trazer o efeito esperado devido a outros motivos. O motorista deve sempre assumir total responsabilidade pelo controle do veículo a qualquer momento.



### Limite de Velocidade Predefinida



O motorista pode predefinir uma velocidade para conduzir o veículo quando necessário.

#### Entrando no modo de limite de velocidade predefinida

1. Coloque o modo de alimentação de energia do veículo em ON e pressione o botão LIMIT  no volante de direção, para entrar no modo de velocidade predefinida e a luz indicadora  se acenderá no painel de instrumentos.
2. Com a velocidade do veículo inferior a 30 km/h, pressione o botão "SET -" para entrar no modo de configuração e a luz indicadora  se acenderá. A velocidade padrão definida do veículo é 20 km/h.
3. Se a velocidade do veículo estiver entre 20 e 200 km/h, pressione o botão "SET -" para definir a velocidade atual como velocidade limite para entrar no modo de limite de velocidade e a luz indicadora  se acenderá.

#### Saindo do modo de limite de velocidade predefinida

- Pressione o botão LIMIT  para sair do modo de limite de velocidade predefinida e a luz indicadora  se apagará.

- Pressione o botão ON/OFF do controle de cruzeiro  para sair do modo de velocidade de cruzeiro e entrar no modo de velocidade de cruzeiro e a luz indicadora  se acenderá. (Exacto versões Pro Max Drive)

#### Ajuste do Limite de Velocidade Predefinida

Siga os métodos abaixo para ajustar a velocidade de memorizada.

##### Ajuste fino

Pressione o botão "RES +" e a velocidade do veículo aumentará em 1 km/h.

##### Ajuste rápido

Pressione o botão "SET -" e a velocidade do veículo será reduzida em 1 km/h.

#### Ultrapassagem Durante o Modo de Limite de Velocidade Predefinida

Para realizar uma ultrapassagem ou em outra condição de operação, pressione totalmente o pedal do acelerador para sair do modo de limite de velocidade predefinida e a luz indicadora  se acenderá, o valor predefinido piscará e um aviso sonoro será emitido.

Após ultrapassar, se a velocidade do veículo for maior que o valor da velocidade limite predefinida, a velocidade será ajustada no modo limite de velocidade predefinida e o valor predefinido deixará de piscar.

Se a velocidade do veículo for inferior a velocidade limite predefinida, a velocidade será ajustada no modo de limite de velocidade predefinida e a luz indicadora  se acenderá.

#### Situações Não Apropriadas Para o Controle de Cruzeiro

Não utilize o controle de cruzeiro nas seguintes situações. Esta ação poderá causar a perda do controle do veículo e causar acidente, resultando em ferimentos graves ou fatais.

- Em congestionamentos.
- Em vias com curvas fechadas.
- Em rotatórias.
- Em vias escorregadias, como vias molhadas, cobertas por gelo ou neve.
- Em ladeiras íngremes. A velocidade do veículo poderá exceder a velocidade memorizada ao descer uma ladeira íngreme.
- Ao ser rebocado em caso de emergência.

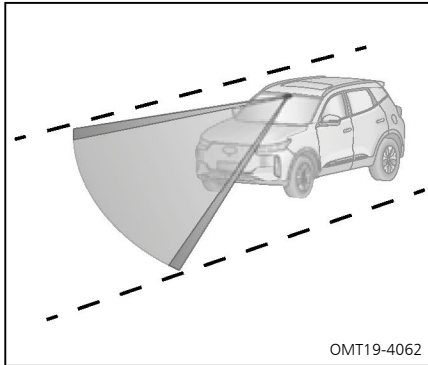

OMT19-4062

### Sistema de Alerta de Saída da Faixa (LDW) (somente versões MAX DRIVE)

#### Introdução

O LDW detecta a linha da pista pela câmera multifuncional de visualização frontal. O sistema emite um alarme quando a roda passa sobre a linha da pista e o veículo sai de sua pista.

Quando a velocidade aumenta para 65 km/h ou mais, o LDW é ativado.

Quando a velocidade diminui de 65 km/h para 60 km/h, o LDW fica pré-ativado.

Quando a velocidade é inferior a 60 km/h, o LDW é desativado.

#### ⚠ Cuidado!

- O sistema pode não funcionar durante a condução em áreas de construção de estradas.
- O sistema pode não funcionar ao dirigir em estradas inundadas ou lamacentas.
- O sistema pode não funcionar ao dirigir em curvas fechadas ou estradas estreitas.
- Quando apenas uma linha de pista unilateral é detectada, a estabilidade do alarme do sistema diminui.
- Se o sensor for perturbado, o sistema pode não funcionar.
- Os sensores podem identificar erroneamente marcações temporárias de construção na estrada etc. e dar alarme falso por engano.
- Se o kit de suspensão do seu veículo não for aprovado pela CAO A Chery, o LDW pode não funcionar corretamente.
- Mantenha a câmera multifuncional frontal livre de obstruções, como excrementos de pássaros, insetos e gelo.

#### ⚠ Atenção!

- O LDW apenas oferece assistência ao motorista. Talvez não funcione corretamente em todas as condições de condução, condições meteorológicas, condições de tráfego ou condições da pista.
- O motorista deve controlar o veículo e dirigir conforme necessário em todo o processo de direção.

#### Indicador do sistema de Alerta de Saída de Faixa (LDW)

Quando o LDW entra no modo de pré-ativação, o indicador cinza no painel de instrumentos permanece aceso.

Quando o LDW entra no modo de ativação, o indicador verde no painel de instrumentos permanece aceso.

Quando o LDW opera, o indicador âmbar pisca no painel de instrumentos.

Quando o LDW apresenta uma falha, o indicador âmbar no painel de instrumentos permanece aceso.

### Limite de função

O LDW pode não funcionar corretamente nas seguintes condições:

1. Ao mudar de faixa.
2. Ao virar em alta velocidade.
3. Ao pressionar o pedal do acelerador com força excessiva.
4. Ao pressionar o pedal do freio com força excessiva.
5. Ao ligar a luz de emergência.
6. Ao ligar a luz indicadora de direção do lado de saída.
7. Ao dirigir em estradas com curvas fechadas.
8. Quando a linha da pista é muito fina, quebrada, borrada ou o lado de saída da pista não possui linha.

### Sistema de Monitoramento de Ponto Cego (BSD) (somente versões MAX DRIVE)

O sistema BSD é usado para monitorar a presença de veículos em movimento nas áreas traseiras esquerda e direita do veículo e enviar informações relevantes ao motorista, a fim de alertá-lo durante a condução e em mudanças de faixa. Este sistema se comunica com algumas funções de Alerta de Saída de Faixa (LDW) e do Alerta de Tráfego Cruzado Traseiro (RCTA).

#### ⚠ Atenção!

**O BSD apenas oferece assistência ao motorista. Talvez não funcione corretamente em todas as condições de condução, condições meteorológicas, condições de tráfego ou condições da pista.**

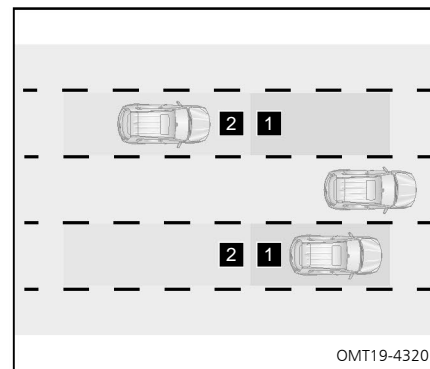



### Ativação do sistema de Detecção de Ponto Cego (BSD)

Quando a velocidade aumenta para 15 km/h ou mais, o BSD é ativado.

Quando a velocidade diminui de 15 km/h ou mais para 10 km/h, o sistema BSD é pré-ativado.

1. Área de detecção do sistema BSD.
2. Área de detecção de aproximação de veículo do sistema BSD.

**Nível I:** Se um veículo entrar na área de detecção e atender às condições de alarme, o alarme de nível I é acionado. O indicador âmbar no espelho retrovisor e o indicador verde no painel de instrumentos permanecem acesos.

**Nível II:** Na base do nível I, acende a seta do mesmo lado. Depois que o alarme de nível II é acionado, o indicador âmbar  no espelho retrovisor e o indicador âmbar  no painel de instrumentos piscam e o alarme soa.



### NOTA

O sistema BSD pode ser definido no sistema multimídia. Para mais detalhes, consulte "Sistema Multimídia".

### Cuidado!

- O sistema de Detecção de Ponto Cego (BSD)/Assistente de Mudança de Faixa (LCA) pode detectar objetos estacionários na ou perto da pista (como grades de proteção, túneis, paredes laterais e veículos estacionados) e acender a luz de advertência.
- Ao rebocar ou fixar acessórios na parte traseira do veículo (como um porta-bicicletas), desative o sistema BSD. Caso contrário, as ondas de rádio do radar serão afetadas, causando funcionamento anormal do sistema.
- Quando sujeira, lama, neve ou gelo se acumulam no para-choque traseiro e próximo ao sensor, ou ao conduzir em via com neve ou lama por um longo tempo, o sistema poderá não funcionar.

### Indicador do sistema de Detecção de Ponto Cego (BSD)

Durante a operação, o indicador verde  do alarme de nível I no painel de instrumentos permanece aceso; O indicador âmbar  do alarme de nível II pisca no painel de instrumentos. Quando há uma falha, o indicador âmbar  no painel de instrumentos permanece aceso.

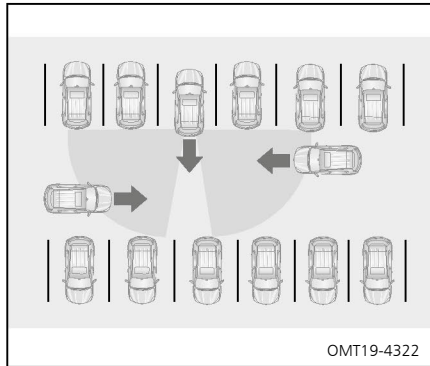

### Sistema de Alerta de Tráfego Cruzado Traseiro (RCTA)

Quando o modo de alimentação de energia do veículo está posicionado em **ON** e o veículo inicia a movimentação para trás (quando a alavanca seletora estiver na posição **R**), o sistema **BSD** detectará veículos se aproximando nos lados esquerdo ou direito, de modo que o indicador âmbar **B<sub>a</sub>** no espelho retrovisor piscará e um alarme soa.

### Sistema de Frenagem de Emergência Automática (AEB)/Alerta de Colisão Frontal (FCW) (somente versões Pro Max Drive)

Quando o veículo está prestes a atingir um veículo ou pedestre à frente, o AEB/FCW soa um alarme para alertar o motorista. Se o motorista não puder responder rápido o suficiente, o veículo freará automaticamente, reduzindo a velocidade de colisão.

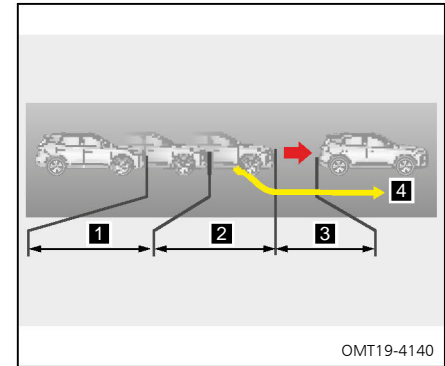

### Ativação do AEB/FCW

1. Inicia o pré-aviso antes do impacto.
2. Inicia a frenagem parcial antes do impacto.
3. Inicia a frenagem de emergência antes do impacto.
4. Se o motorista reagir corretamente (por exemplo, realizar uma manobra para evitar uma colisão), a frenagem de emergência seguinte é cancelada.

### NOTA

A distância de alerta do sistema AEB/FCW pode ser definida no sistema multimídia. Para mais detalhes, consulte "Sistema Multimídia".

### ⚠ Cuidado!

- Quando a velocidade é inferior a 30 km/h, o FCW não soa um alarme; Quando a velocidade é superior a 85 km/h, o FCW não soa um alarme para o alvo estático à frente.
- A faixa de velocidade operacional do AEB é de 4 a 53 km/h para veículo-alvo estático; A faixa de velocidade operacional do AEB é de 4 a 80 km/h para veículo-alvo em movimento; A faixa de velocidade operacional do AEB é de 4 a 64 km/h para pedestres e ciclistas.
- O motorista deve certificar-se de que os cintos de segurança foram afivelados e as portas fechadas. Caso contrário, o AEB não funcionará.
- Mantenha o ESP ativado, caso contrário, o AEB/FCW não funcionarão.
- 🛠 Se indicador âmbar no painel de instrumentos permanecer aceso, dirija-se a uma Concessionária CAO A Chery para inspeção e reparo o mais rápido possível.

### ⚠ Cuidado!

- O motorista precisa assumir o controle do veículo porque o veículo não se mantém estático quando é automaticamente freado para parar.
- Durante a ativação do AEB, se o motorista gira rapidamente o volante ou pressiona o pedal do acelerador com firmeza, o AEB se desativa.

### ⚠ Atenção!

- O motorista deve controlar o veículo e operar conforme necessário em todo o processo de direção para evitar perigos.
- O AEB apenas oferece assistência ao motorista. Talvez não funcione corretamente em todas as condições de condução, condições meteorológicas, condições de tráfego ou condições da pista.
- Os veículos que podem ser detectados pelo AEB incluem veículos de passeio, ônibus e caminhões. Para alguns veículos, como caminhões betoneira ou veículos especiais com chassi mais alto ou mais baixo, o AEB tem certas limitações na detecção.

### ⚠ Atenção!

- O AEB só pode desempenhar seu melhor papel quando detecta características consistentes com a caminhada normal de um pedestre, como a cabeça da pessoa, balanço do braço, balanço da perna, etc.; O AEB considera os pedestres que atravessam a faixa do veículo, mas não considera os pedestres que caminham longitudinalmente na faixa, andam em uma curva ou estão bloqueados por outros objetos.
- O AEB funcionará quando detectar informações de contorno do corpo e da bicicleta, bem como movimentos normais de ciclismo; O AEB não detecta um ciclista que se aproxima como um alvo.
- O AEB nem sempre é capaz de detectar veículos, ciclistas ou pedestres, e o sistema pode gerar frenagens desnecessárias automaticamente ou não funcionar por diversos motivos; O AEB é apenas um sistema de assistência à direção para reduzir a gravidade da colisão, mas nem sempre é possível evitar completamente a colisão na faixa de velocidade atual.

### Precauções para o sistema de Frenagem de Emergência Automática (AEB)

1. O AEB não pode contrariar as leis da física e tem certas limitações. O motorista deve sempre manter o controle do veículo e ser totalmente responsável pelo veículo.
2. O motorista controla a velocidade e a distância do veículo à frente de acordo com o clima, as condições da superfície da estrada, as condições do tráfego etc.
3. O AEB não reage bem a animais, veículos que atravessam, bicicletas e pedestres.
4. O desempenho do sistema pode ser muito limitado para alvos que atravessam a faixa rapidamente, alvos que são detectados após o veículo mudar de faixa ou alvos em curvas.
5. Afixe todos os cintos de segurança e prenda todas as cargas para evitar riscos quando o AEB for acionado.
6. Quando o AEB está com defeito, o indicador  no painel de instrumentos permanecerá aceso. Dirija-se a uma Concessionária CAO A Chery para inspeção e reparo o mais rápido possível.
7. Ao inspecionar o veículo em um plataforma de testes de rolo, o AEB/FCW devem ser desligados.
8. Ao instalar o pneu sobressalente de tamanho reduzido, é recomendável desligar o AEB/FCW e instalar o pneu de tamanho normal para o veículo o mais rápido possível.
9. Em algumas circunstâncias especiais, o AEB pode executar avisos e frenagens desnecessários, como ao cruzar a pista da estrada, entrar em um estacionamento subterrâneo, fazer curvas, etc. Outras circunstâncias afetarão ou enfraquecerão a detecção do sensor, como um túnel, luz do veículo que se aproxima e reflexo de estradas escorregadias.
10. Dois sensores de radar e câmera estão instalados na frente do veículo e atrás do para-brisa. A visão do sensor não deve ser coberta por poluentes, e as áreas frontais ou ao redor não devem ser modificadas ou decoradas com adesivos. Especialmente, quando o sensor estiver completamente coberto por sujeira, a função do sistema será desativada. O AEB pode ter seu desempenho reduzido ou falhar devido à vibração ou colisão do sensor. Neste caso, dirija-se a uma Concessionária CAO A Chery para recalibração dos sensores o mais rápido possível.

As precauções mencionadas acima não abrangem todas as circunstâncias que podem afetar a operação normal do AEB. A função AEB talvez não produza o efeito esperado devido a outros motivos. O motorista deve sempre assumir total responsabilidade pelo controle do veículo a qualquer momento.

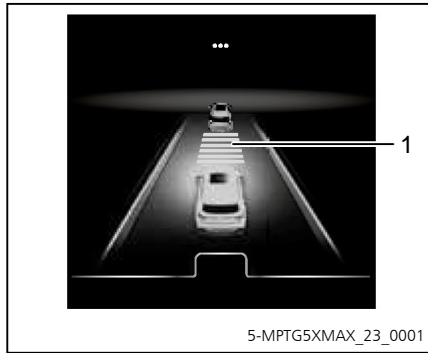

### Alerta de Distância Frontal (FDM)

Ao dirigir com o veículo próximo ao veículo à frente por um período, esta função alertará o motorista que a distância entre veículos (1) é muito curta e deve ser ajustada adequadamente.

Na tela de assistência à condução do display multi-informações é exibida uma projeção do tipo de veículo detectado à frente e uma distância aproximada, além de ilustrar o nível da distância definida.

Os indicadores serão exibidos:

- Na cor verde quando o nível de distância for definido como “distância máxima”.
- Na cor âmbar quando o nível de distância for definido como “distância padrão”.
- Na cor vermelha quando o nível de distância for definido como “distância mínima”.



É possível ativar ou desativar a função FDM no sistema multimídia.

Coloque o modo de alimentação de energia do veículo em ON, ligue o sistema multimídia e, em seguida, pressione o botão “Menu principal” no painel de controle central.

- Toque em Cloudrive > Toque em “Config. do veículo” > Toque em “Condução assistida” > FDM (Ativar/Desativar).

### Sistema de Monitoramento da Pressão dos Pneus (TPMS)

O Sistema de Monitoramento da Pressão dos Pneus (TPMS) é um dispositivo de segurança ativa, que pode monitorar a pressão e a temperatura dos pneus em tempo real e exibe os valores no display multi-informações. Quando a pressão dos pneus está muito baixa ou a temperatura está muito alta, o sistema de pressão dos pneus emite um alerta. Quando o modo de alimentação de energia do veículo for posicionado em ON, os valores de pressão e temperatura dos pneus serão exibidos no display multi-informações.

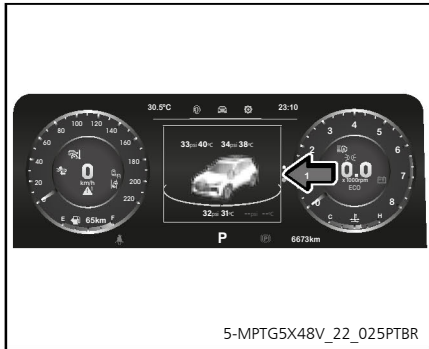

### Display do TPMS

Pressione o botão “◀” ou “▶” no volante de direção para exibir a tela de monitoramento da pressão dos pneus no display multi-informações. Para mais informações, consulte “Display Multi-Informações” no capítulo “Instrumentos e Controles” neste manual.

Quando a velocidade do veículo for superior a 30 km/h por um período de alguns segundos, os valores da pressão e temperatura serão exibidos no painel de instrumentos em tempo real, quando as condições de exibição não forem as especificadas, elas serão exibidas como “--”.

### Advertência de Falha no Sistema

Quando a velocidade do veículo for superior a 30 km/h, e o sistema de monitoramento da pressão dos pneus não receber o sinal de radiofrequência de um ou mais sensores após alguns minutos, o sistema enviará uma advertência de falha. A luz de advertência piscará por 75 segundos e depois, permanecerá acesa. A mensagem “Por favor, verifique o TPMS” será exibida por 5 segundos e então desaparecerá, porém poderá ser verificada na interface de consulta.

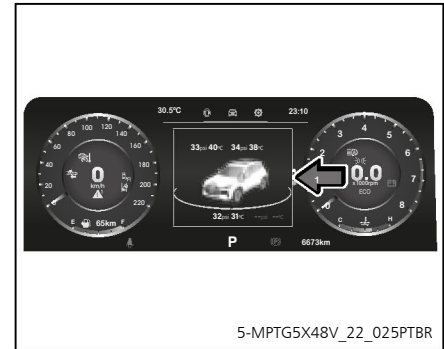

### Advertência de Baixa Pressão

- Quando a pressão do pneu for inferior ao valor preestabelecido no sistema e a velocidade de condução for superior a 30 km/h por um período de tempo, o sistema enviará uma advertência de baixa pressão.
- Quando o modo de alimentação de energia do veículo for alterado de OFF para ON e a pressão do pneu estiver abaixo do valor preestabelecido, o sistema enviará uma advertência de baixa pressão.
- Quando ocorrer uma advertência de baixa pressão, as informações da roda correspondente ficarão em vermelho, o valor da pressão atual será exibido e a luz de advertência da pressão do pneu se acenderá.

## CAPÍTULO 5 - CONDUÇÃO

Quando a pressão do pneu estiver muito baixa, calibre o pneu com a pressão recomendada o quanto antes. Consulte “Verificação da Pressão dos Pneus” no capítulo “Manutenção Adequada” neste manual.

Quando a velocidade de condução for superior a 30 km/h por um período de tempo, a advertência de baixa pressão será automaticamente desativada.

### ⚠ Atenção!

- A baixa pressão do pneu aumentará o consumo de combustível e causará mais desgaste dos pneus. O desgaste grave dos pneus pode aumentar o risco de estouro do pneu.
- Quando a pressão do pneu estiver muito baixa, inspecione as causas do vazamento de ar. Contate uma Concessionária CAO A Chery para inspeção e reparo, conforme a necessidade.

### NOTA

O display multi-informações do veículo poderá apresentar diferença em relação à medida de pressão apresentada no calibrador real, porém isso é normal.

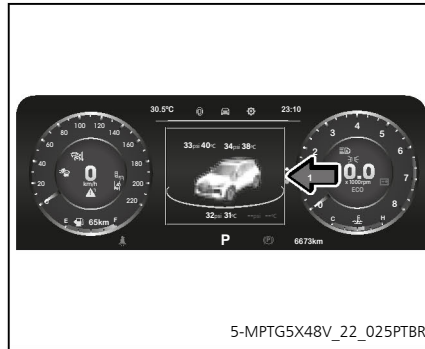

5-MPTG5X48V\_22\_025PTBR

### Advertência de Alta Temperatura

Quando a temperatura de um ou mais pneus for superior a 85°C, o sistema enviará uma advertência de alta temperatura quando a velocidade de condução for superior a 30 km/h por um período de tempo.

Quando ocorrer uma advertência de alta temperatura, o sinal da roda correspondente piscará, o valor da temperatura atual será exibido e a luz de advertência da temperatura do pneu se acenderá.

Quando ocorrer um alerta de alta temperatura, pare o veículo e permita que o pneu esfrie naturalmente, para evitar acidentes.

Quando a velocidade de condução for superior a 30 km/h por um período de tempo e a temperatura do pneu for inferior a 80°C, o alerta de alta temperatura será automaticamente desativado.

### ⚠ Atenção!

- Quando a temperatura do pneu for muito alta, não faça o esfriamento com água gelada, pois isso causará danos no pneu, resultando em acidentes. Contate uma Concessionária CAO A Chery para inspeção e reparo, conforme a necessidade.
- Quando a advertência de alta temperatura for exibida, pare em um local seguro o quanto antes para resfriar os pneus naturalmente. Caso contrário, podem ocorrer acidentes graves ou fatais.

### Possíveis causas para a advertência de falhas do sistema

- Ao utilizar correntes nos pneus, o sistema de monitoramento da pressão dos pneus poderá ser afetado, pois o sensor é influenciado pela característica de blindagem eletromagnética com a corrente do pneu instalada.

- O sistema de monitoramento da pressão dos pneus poderá não funcionar devido à interferência de rádio. O sistema de monitoramento da pressão dos pneus poderá sofrer interferência temporária devido a fortes sinais de rádio eletromagnéticos com a mesma frequência (433 MHz).
- O aprendizado para configuração do sistema de monitoramento de pressão dos pneus não é realizado após a substituição de rodas (pneu reserva temporário incluído).
- O sensor de pressão dos pneus ou outros componentes foram danificados. Contate uma Concessionária CAO A Chery para inspeção e reparo se necessário.
- O sistema de monitoramento da pressão dos pneus poderá não funcionar corretamente devido à interferência de equipamentos eletrônicos (equipamentos acima do padrão) instalados no veículo, resultando em falso alarme.

### Sensor de Estacionamento

O sistema de sensor de estacionamento é um dispositivo de detecção que adota sensores para detectar se existem obstáculos na parte traseira do veículo e a distância dos obstáculos.

Com o modo de alimentação de energia do veículo em ON, o pedal de freio pressionado e o motor em funcionamento, mova a alavanca seletora para a posição R (marcha a ré). A tela do sistema multimídia exibe as informações correspondentes à distância e o alarme sonoro soa quando um obstáculo é detectado pelos sensores, de modo a auxiliar o motorista a estacionar com segurança e facilidade.

Quando algum sensor de estacionamento apresentar defeito, o sistema de sensor de estacionamento emitirá um alarme sonoro por 2 segundos quando for ligado.

#### Atenção!

**Os sensores de estacionamento não são substitutos do motorista na avaliação das condições externas. Portanto, o motorista deve executar algumas manobras com cuidado, por exemplo, ao estacionar ou outras manobras similares.**

### Display de informações do sistema (se equipado)

Quando o sistema dos sensores de estacionamento está ativado e um objeto é detectado através de um ou mais sensores, a tela do sistema multimídia exibe informações da distância e um alarme sonoro é emitido.

A distância existente entre o veículo e o objeto é indicada através de barras indicadoras de distância, representadas pelas cores verde (mais distante), âmbar (distância intermediária) e vermelho (mais próximo ao veículo).

Assim que as barras indicadoras de distância são exibidas, um alarme sonoro é emitido na sequência das cores, sendo de menor intensidade (verde), intensidade média (âmbar) e maior intensidade (vermelho), alertando o motorista sobre a proximidade do objeto.

### Instruções de Utilização

- A distância detectada é a menor distância no plano vertical, do obstáculo até o sensor.
- Distância máxima de detecção: a distância padrão mais distante entre o obstáculo detectado e o sensor ultrassônico é de 1,5 m aproximadamente.

Preste atenção às condições descritas a seguir, pois o alerta sonoro pode não soar mesmo se o sensor estiver perto de um obstáculo.

## CAPÍTULO 5 - CONDUÇÃO

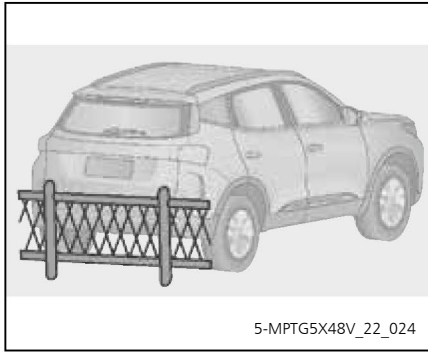

Os sensores não conseguem detectar objetos trançados como alambrados, cercas, cordas, etc.

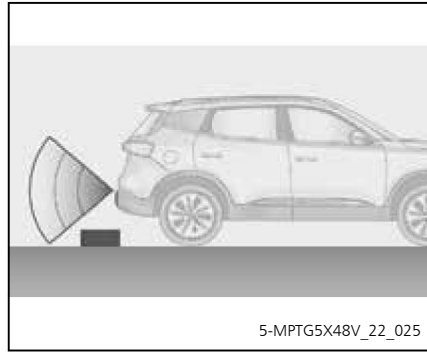

Os sensores não conseguem detectar objetos baixos como pedras etc.

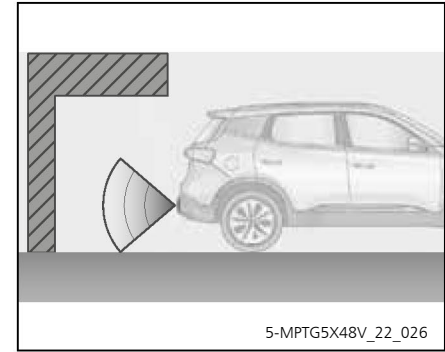

Os sensores podem não detectar objetos que sejam mais altos que o para-choque.

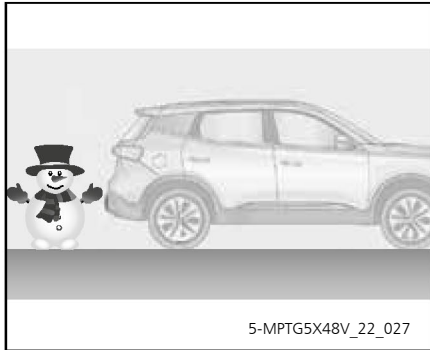

Os sensores não conseguem detectar objetos que absorvam as ondas ultrassônicas, como algodão, espuma etc.

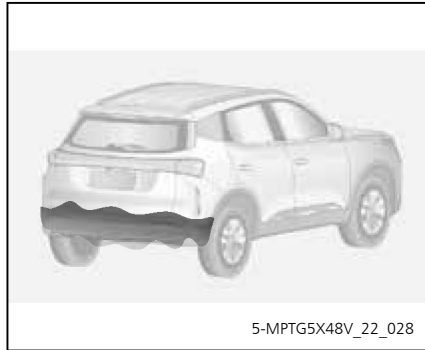

Quando a superfície do sensor está congelada, o sensor não detectará nenhum obstáculo.

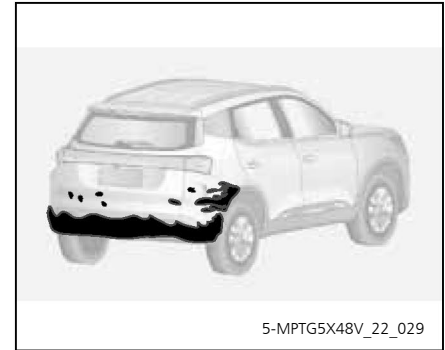

Quando os sensores estão cobertos por sujeira ou lama, eles podem não detectar obstáculos.

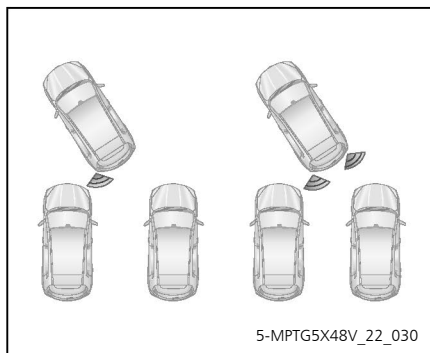

Os sensores detectam apenas obstáculos próximos.

### ⚠ Atenção!

Para obstáculos fora da faixa de detecção, o sensor não emitirá o alerta. Quando vários obstáculos são detectados simultaneamente, o alerta sonoro soa de acordo com o obstáculo mais próximo. Observe que, quando o veículo está se movendo, os sensores no outro lado do veículo podem apontar outros obstáculos.

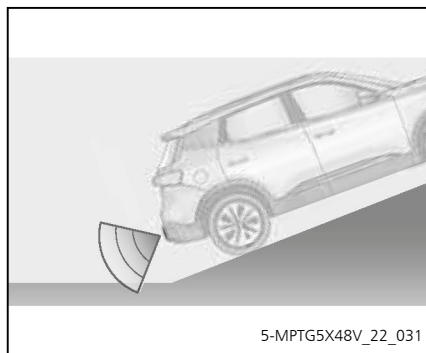

Durante a marcha a ré, os sensores de estacionamento podem fornecer informações incorretas nas seguintes condições:

Quando o veículo está em um aclive íngreme.

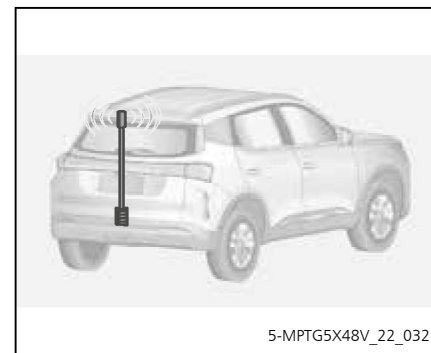

Quando possuir um rádio ou antena de alta frequência instalado no veículo.

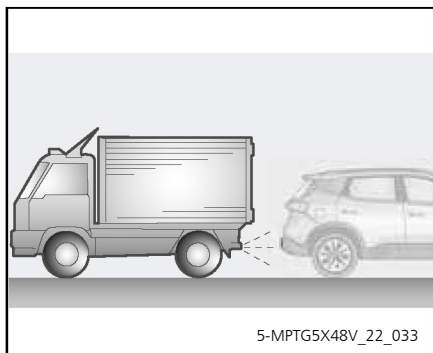

O ruído em torno do veículo é alto devido a buzinas de veículos, motores de motocicletas, freios a ar de veículos grandes ou outros ruídos altos que produzem ondas ultrassônicas.

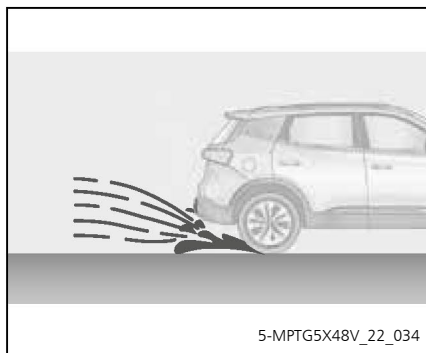

Quando dirigir em áreas escorregadias como durante chuva, se o alerta sonoro não funcionar durante a marcha a ré, verifique o seguinte:

1. Se há material estranho na superfície do sensor.
2. Se a superfície dos sensores está congelada.
3. Se o veículo esteve estacionado por um longo período em clima quente ou frio.

Se as causas não forem encontradas, contate uma Concessionária CAO A Chery para inspeção e reparo.

### ⚠ Cuidado!

- Durante a marcha a ré, certifique-se de que a tampa traseira esteja fechada corretamente.
- Nunca distraia sua atenção do tráfego em volta devido às imagens exibidas.

### ⚠ Atenção!

- A operação anormal do sensor de ré afetará o monitoramento normal da distância pelo sensor.
- Use a distância como referência (como na ladeira).

### Limpeza do Sensor de Estacionamento

A superfície do sensor de estacionamento coberta com neve ou lama pode ser limpa, utilizando um pano macio ou água (de baixa pressão), quando estiver limpando o veículo.

#### ⚠ Atenção!



A utilização de água com alta pressão (como utilizada em lavadoras de alta pressão) ou a utilização de muita força externa pode danificar o sistema do sensor. Não aperte ou submeta os sensores a impactos, ou isso poderá causar danos, resultando em operação anormal dos sensores.

### Sistema de Câmeras Auxiliares de Manobra 360° (se equipado)

O sistema de câmeras auxiliares de manobra 360° (AVM) é composto por um controlador, quatro câmeras de ângulo amplo, uma linha de transmissão de vídeo, entre outros componentes. O sistema combina a visão aérea dos arredores do veículo, coleta as imagens da dianteira, traseira, lateral esquerda e lateral direita do veículo e, em seguida, utiliza essas imagens para processar um algoritmo.

O sistema de câmeras auxiliares de manobra 360° (AVM) exibe um mosaico panorâmico com a imagem combinada das quatro câmeras. Além da exibição dessas imagens, o sistema de câmeras auxiliares também reproduz as imagens dos sensores de estacionamento.

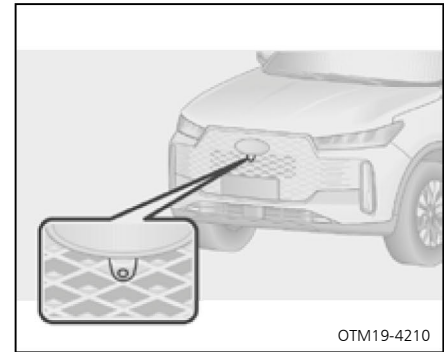

#### Distribuição das Câmeras

##### Posição de instalação da câmera dianteira

Grade de entrada de ar na dianteira do veículo.

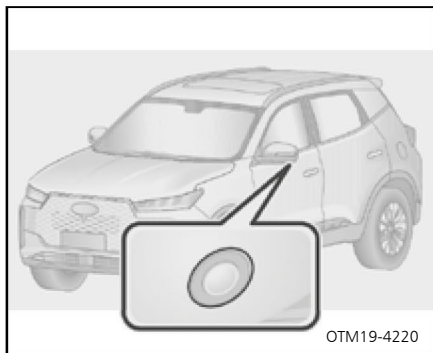

### Posição de instalação da câmera esquerda/direita

Extremidade do espelho retrovisor externo esquerdo/direito.

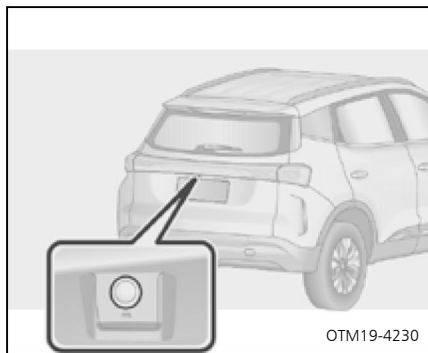

### Posição de instalação da câmera traseira

Parte central acima da placa de licença traseira.

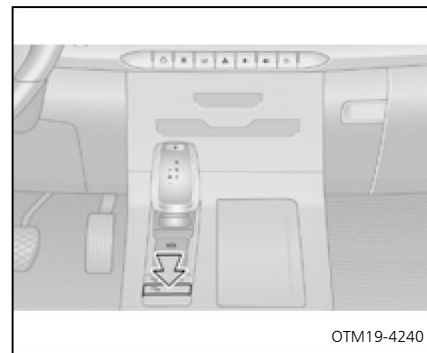

### Ligar e Desligar o Sistema de Câmeras Auxiliares de Manobra 360° (Se Equipado)

#### Ligando o sistema

- Com o modo de alimentação de energia do veículo em ON e a velocidade do veículo inferior a 20 km/h, pressione o interruptor do sistema AVM (sistema de câmeras auxiliares de manobra 360°) para ligar o sistema.
- Com o modo de alimentação de energia do veículo em ON e a velocidade do veículo inferior a 20 km/h, mova o interruptor combinado das luzes para baixo ou para cima para ativar a visão tridimensional lateral esquerda/direita automaticamente.

- Com o modo de alimentação de energia do veículo em ON, o motor em funcionamento e a velocidade do veículo inferior a 20 km/h, ao girar o volante de direção para esquerda ou para direita a visão tridimensional é ativada ou desativada automaticamente. É necessário habilitar a função “AVM ativado por viragem” no sistema multimídia, consulte “Menu de Configuração do AVM” neste capítulo.
- Com o modo de alimentação de energia do veículo em ON, o motor em funcionamento e a velocidade do veículo inferior a 20 km/h, coloque a alavanca seletora na posição R (marcha a ré), para ligar o sistema de câmeras auxiliares de manobra 360°.

### Desligando o sistema

- Se a velocidade do veículo for superior a 30 km/h, o sistema será imediatamente desligado. Se desejar ligar novamente o sistema de câmeras auxiliares de manobra 360°, a velocidade do veículo deverá ser inferior a 30 km/h, para uma condução segura.
- Com o modo de alimentação de energia do veículo em ON, o motor em funcionamento e a velocidade do veículo inferior a 30 km/h, o sistema de câmeras auxiliares de manobra 360° é desativado 15 segundos após a alavanca seletora ser retirada

da posição R (marcha a ré) e colocada em uma outra posição.

- Com o modo de alimentação de energia do veículo em ON e a velocidade do veículo inferior a 20 km/h, pressione o interruptor do sistema AVM para desligá-lo.
- Com o modo de alimentação de energia do veículo em ON e a velocidade do veículo inferior a 20 km/h, a exibição da visão tridimensional lateral esquerda/direita será automaticamente desativada quando a luz indicadora de direção for desativada.
- Se o modo de alimentação de energia do veículo for posicionado em OFF o sistema de câmeras auxiliares de manobra 360° será desativado imediatamente.

### Atenção!

O sistema de câmeras auxiliares de manobra 360° fornece assistência durante a condução, porém a imagem dos objetos não representa seu tamanho e sua distância real. Além disso, a imagem possui um pequeno atraso e alguns pontos cegos em relação às condições reais. Portanto, as funções que monitoram os arredores não deverão substituir a avaliação e o modo de condução do motorista. O motorista deverá sempre estar atento aos arredores do veículo e à segurança durante a condução, ao ligar ou desligar o veículo, utilizando ou não as funções da câmera.

### NOTA

As funções do sistema de câmeras auxiliares de manobra 360° poderão estar ativadas ou desativadas. A condição de ativação ou desativação poderá ser alterada no menu de configuração do sistema AVM, na barra de acesso, canto direito da tela do sistema de câmeras auxiliares de manobra 360°.

Para mais informações, consulte “Menu de Configuração do AVM” neste capítulo.





### Alternância de vistas

Toque no botão  com a alavanca de mudança fora da posição R, para sair do sistema AVM.

Toque no botão  para acessar as configurações do sistema AVM.

Toque no botão  para alterar para a visão unilateral + superior.

Toque no botão  para alternar para a visão 3D + superior. Toque no botão do ângulo desejado ao redor da vista superior do veículo para alternar para a vista 3D correspondente. A vista 3D pode ser deslizada para qualquer ângulo de visão.

Toque no botão  para alternar para a vista panorâmica dianteira.

Toque no botão  para alternar para a vista panorâmica traseira.

Indica o alcance do ponto cego, no qual o obstáculo pode não ser observado. O motorista deve prestar atenção aos arredores e dirigir com cuidado.

### NOTA

O sistema AVM é muito útil para manobrar e conduzir com segurança. É recomendado se familiarizar com esta função em uma área livre e conveniente.

### ⚠ Atenção!

- Tenha cuidado para não arranhar a lente ao limpar a superfície das câmeras
- Não coloque nenhum objeto sobre as câmeras do sistema AVM.
- A distância do objeto visto pelo sistema AVM difere ligeiramente da distância real.
- Antes de usar o sistema AVM, certifique-se que os retrovisores externos estejam estendidos e que a tampa do porta-malas esteja corretamente fechada.
- O sistema AVM vem calibrado de fábrica. Qualquer remoção, instalação ou alteração não autorizada na posição e no ângulo de fixação das câmeras pode afetar o funcionamento e o efeito do sistema AVM.

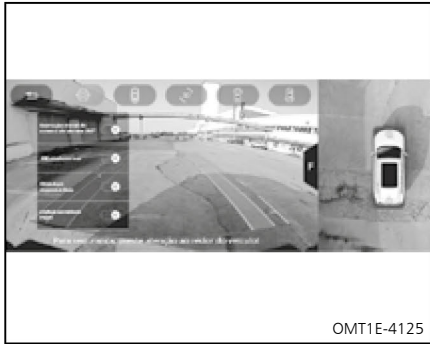

### Configurações do sistema

#### 1. Animação de Início do AVM

Ativa ou desativa a animação de inicialização panorâmica tridimensional.

#### 2. AVM ativado por sinal de virar

Ativa ou desativa a visão tridimensional lateral esquerda/ direita.

#### 3. AVM ativado por viragem

Ativa ou desativa a visão tridimensional ao girar o volante de direção para esquerda ou para direita.

4. Ampliação automática da imagem Ativa ou desativa a visão automática das proximidades.

#### 5. Indicação de abrir a porta

Ativa ou desativa a animação de indicação de abertura das portas.

#### 6. Trajetória do veículo

Ativa ou desativa as linhas de guia estáticas/ dinâmicas.

#### 7. Display de PDC

8. Redefinir para configuração original Retorna às configurações de fábrica.

### **⚠ Cuidado!**

- O sistema de câmeras auxiliares de manobra 360° foi calibrado profissionalmente antes de sair da fábrica. Qualquer remoção/instalação e alterações na posição e no ângulo de instalação da câmera sem permissão do fabricante podem afetar a função e o efeito do sistema.
- O sistema de câmeras auxiliares de manobra 360° fornece assistência durante a condução, porém a imagem dos objetos não representa o tamanho e a distância real dos mesmos. Além disso, a imagem possui um pequeno atraso e alguns pontos cegos em relação às condições reais. Portanto, as funções que monitoram os arredores não deverão substituir a avaliação e o modo de condução do motorista. O motorista deverá sempre estar atento aos arredores do veículo e à segurança durante a condução, ao ligar ou desligar o veículo, utilizando ou não as funções da câmera.

### Cuidado!

- Não utilize o sistema de câmeras auxiliares de manobra 360° quando o espelho retrovisor externo estiver na posição de rebatimento. Certifique-se de que a tampa traseira esteja firmemente fechada ao usar o sistema de câmeras auxiliares de manobra 360° para conduzir o veículo.
- A distância do objeto ou obstáculo exibida na tela do sistema multimídia é diferente da distância real.
- As câmeras estão instaladas na grade frontal do para-choque dianteiro, nos espelhos retrovisores externos e acima da placa de licença traseira no para-choque traseiro. Não coloque nenhum objeto sobre a câmera.
- Não risque a lente ao limpar sujeira ou neve na câmera.
- A rota exibida e a visão panorâmica são muito afetadas pelo número de passageiros no veículo, quantidade de combustível, posição do veículo e condições da via. A visão exibida servirá apenas como referência.

### Precauções de Segurança na Operação

#### Depois da Partida no Motor

1. Sistema de escape. Ouça para verificar quanto a vazamento. Repare qualquer vazamento imediatamente se tal condição ocorrer (consulte “Verificação do Sistema de Escape” neste capítulo).
2. Nível do óleo do motor. Pare o veículo em uma superfície plana, desligue o motor e aguarde, no mínimo, 5 minutos. Retire a vareta de medição e verifique se o nível do óleo do motor está adequado (consulte “Verificação do Nível do Óleo do Motor” no capítulo “Antes da Condução” neste manual).

#### Durante a Condução

1. Medidores e indicadores. Certifique-se de que todos os medidores e indicadores estejam funcionando corretamente.
2. Freios. Verifique se o veículo não puxa para um lado quando os freios são aplicados em local seguro.
3. Outras condições anormais. Verifique se há peças soltas, ruídos anormais, vazamento de óleo, líquido de arrefecimento ou outros fluidos.

### Operações de Estacionamento

Estacionar adequadamente é importante para a condução segura, estacione o veículo em um local seguro, com boa visibilidade e sem afetar a circulação de veículos na via de rodagem.

A ordem de operação para estacionar é a seguinte:

1. Pressione o pedal de freio até que o veículo pare completamente.
2. Acione o freio de estacionamento.
3. Coloque a alavanca seletora na posição P.
4. Altere o modo de alimentação de energia do veículo para OFF.

### Atenção!

**Ao sair do veículo, confirme que o veículo foi devidamente travado e sempre leve o controle de acesso sem chave com você.**

### Estacionamento em ladeira:

Sempre que estacionar em uma ladeira, utilize o freio de estacionamento.

Há diversos exemplos de que o veículo poderá descer em uma ladeira se não ativar completamente o freio de estacionamento ou ao ativar de maneira incorreta, podendo resultar em acidentes graves ou fatais e colisões no trânsito. Ao estacionar em uma ladeira, sempre esterce as rodas na direção da guia, para evitar que o veículo se mova acidentalmente.

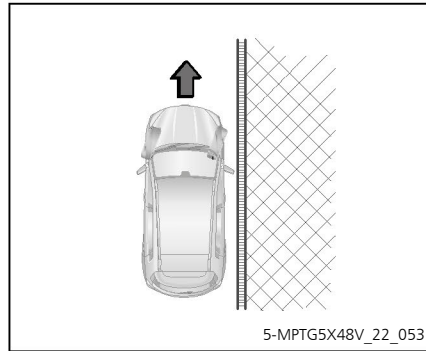

### Estacionar paralelo em uma descida

Se houver guia na calçada, vire o volante de direção para a direita até a roda dianteira direita do veículo se aproximar ou encostar na guia, para evitar que o veículo se mova para a frente.ACIONE o freio de estacionamento.

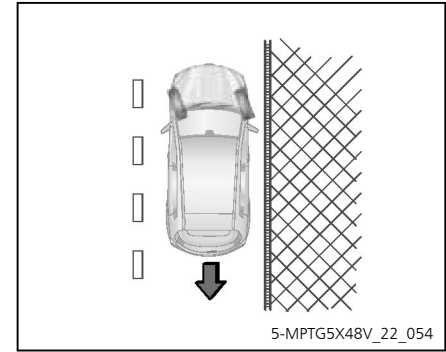

### Estacionar em uma subida

Se houver guia na calçada, vire o volante de direção para a esquerda até a roda dianteira direita do veículo se aproximar ou encostar na guia, para evitar que o veículo se mova para atrás.ACIONE o freio de estacionamento.

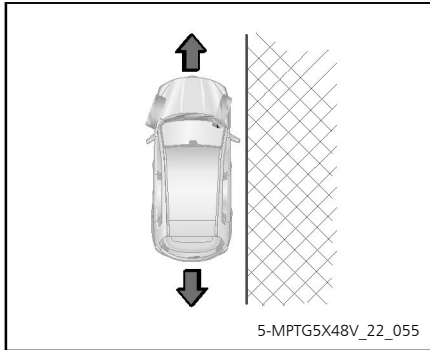

### Estacionar em uma subida ou descida (sem guia)

Se não houver guia na calçada, vire totalmente o volante de direção para a direita, para evitar que o veículo se mova em direção à via. Vire o volante de direção para a lateral da via para que o veículo se afaste da via, caso se mova. Acione o freio de estacionamento.

### Transportando passageiros

#### ⚠ Cuidado!

- Ao transportar passageiros, nunca permita que alguém viaje no compartimento de bagagens. Isto é muito perigoso para os passageiros, uma vez que eles estarão mais propensos a sofrerem ferimentos graves em caso de colisão.
- Não permita passageiros sentados em lugares onde não haja bancos e cintos de segurança.
- Antes da condução, certifique-se de que todos os passageiros estejam sentados em seus lugares e com o cinto de segurança devidamente afivelado.

### Travamento do Veículo

#### ⚠ Atenção!

Ao deixar o veículo sozinho, leve o controle remoto de acesso sem chave consigo e trave todas as portas, mesmo que esteja deixando-o em uma garagem ou calçada em frente à sua casa. Estacione o veículo em lugares bem iluminados e espaçosos, e não deixe objetos de valor à vista no interior do veículo.

### Gases de Escape

#### ⚠ Cuidado!

- Evite inalar o gás de escape do motor. Contém monóxido de carbono (CO), é nocivo, incolor e inodoro, podendo causar inconsciência ou até a morte, após a inalação.
- Certifique-se de que o sistema de escape não tenha orifícios de vazamento ou conexões soltas. O sistema de escape deverá ser verificado frequentemente. Se você notar uma mudança no som do sistema de escape, verifique o sistema imediatamente.

### Cuidado!

- Não acelere o motor com o veículo em uma garagem ou área fechada, exceto pelo tempo necessário para sair ou entrar. Os gases de escape não se espalham facilmente, o que poderá causar problemas graves de saúde.
- Não permaneça por um longo período de tempo em um veículo estacionado com o motor funcionando. Se for inevitável, o veículo deve ser estacionado em uma área aberta e o sistema de aquecimento ou resfriamento deve ser ajustado para forçar a entrada de ar externo no veículo.
- Mantenha a tampa traseira fechada durante a condução. A abertura da tampa traseira pode causar a entrada do gás de escape para o interior do veículo.

### Cuidado!

- Para garantir a operação adequada do sistema de ventilação do seu veículo, mantenha as grades de entrada de ar livres de neve, sujeiras ou outras obstruções.
- Se você sentir o cheiro de gases de escape no interior do veículo, abra os vidros para entrar ar externo no veículo e verifique as condições do veículo.

### Verificação do Sistema de Escape

O sistema de escape deverá ser verificado nas seguintes situações:

1. Quando você sentir o cheiro dos gases de escape.
2. Ao notar uma mudança no som do sistema de escape.
3. Quando o sistema de escape foi danificado devido a uma colisão.
4. Ao levantar o veículo para inspeção e reparo.

### Precauções para Condução em Via Não Pavimentada

#### Cuidado!

Sempre observe as seguintes precauções para minimizar o risco de ferimentos graves ou danos ao veículo:

- Tome cuidado quando dirigir fora da via. Não dirija em áreas perigosas.
- Não segure pelos raios do volante de direção quando estiver dirigindo fora da via. Em caso de grande impacto o volante de direção poderá girar e ferir as suas mãos. Mantenha ambas as mãos na circunferência externa.
- Sempre verifique a eficiência dos freios imediatamente após dirigir em vias cobertas com areia, lama, neve ou áreas alagadas.

### Cuidado!

- Após dirigir em vias cobertas com mato alto, lama, cascalho, areia, riachos, etc., verifique se há grama, arbustos, galhos, pedras, areia e outros, aderidos ou presos na parte inferior da carroceria. Remova qualquer um dos materiais acima da parte inferior da carroceria. Se o veículo for utilizado com esses materiais presos ou aderidos na parte inferior da carroceria, danos ou incêndio podem ocorrer.
- O motorista e todos os passageiros deverão utilizar os cintos de segurança sempre com o veículo em movimento.
- Ao dirigir em via não pavimentada ou acidentada, evite alta velocidade, saltos, curvas acentuadas, bater em objetos, etc. Isso poderá causar a perda de controle ou capotamento do veículo, resultando em ferimentos graves ou fatais. Você também correrá o risco de causar danos caros à suspensão e chassi do veículo.

### Dirigir sob Chuva

#### Dirigir em Vias com Superfície Escorregadia

Dirija com cuidado quando estiver chovendo, porque a visibilidade poderá estar reduzida, os vidros poderão embaçar e a via poderá ficar escorregadia.

- Reduza a velocidade quando dirigir em uma rodovia sob chuva, pois poderá haver uma camada de água entre os pneus e a superfície da via, evitando que a direção e os freios funcionem adequadamente.

### Atenção!

- Frenagem súbita, aceleração e manobras em superfícies da via escorregadia poderão causar o deslizamento dos pneus e reduzir a sua capacidade de controlar o veículo, resultando em acidente.
- Mudanças súbitas na rotação do motor, como utilização severa do freio-motor, poderão fazer o veículo derrapar, resultando em acidente.
- Após atravessar um alagamento, acione levemente o pedal de freio para certificar-se de que os freios estão funcionando corretamente. Pastilhas de freio molhadas poderão impedir que os freios funcionem corretamente. Se o freio de um lado estiver molhado e por isso não funcionar corretamente, o controle da direção poderá ser afetado, resultando em acidente.

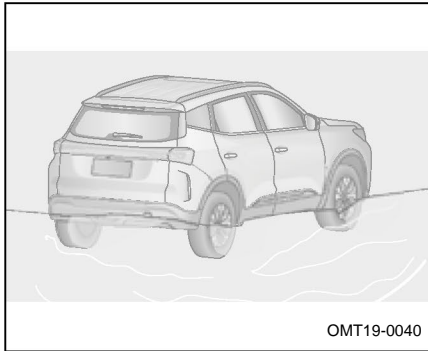

### Dirigir em Locais Alagados

O veículo poderia ser seriamente danificado ao dirigir em uma via alagada, após forte chuva. Se for inevitável dirigir em um local alagado, verifique a profundidade da água e dirija lentamente e com cuidado.

1. Quando estiver atravessando um local alagado, certifique-se de que o motor funcione corretamente e que os sistemas da direção e do freio funcionem normalmente. Quando dirigir em local alagado, você deve mudar para a marcha mais baixa e evitar pressionar repentinamente o pedal do acelerador ou por ímpeto. Fazer isto irá evitar que a água seja direcionada para dentro do motor.

2. Acione e segure o pedal do acelerador durante a condução, certificando-se de que o veículo esteja com uma potência adequada e estável. Você deverá dirigir sem parar no meio do caminho, sem mudar de marcha e sem fazer curvas acentuadas.
3. Se o motor do veículo desligar, enquanto atravessa a água, não dê a partida imediatamente para evitar danificar o motor. O veículo deve ser rebocado para um local seguro onde não haja água, para ser verificado o quanto antes.

### ⚠ Atenção!

- **Nunca atravesse alagamentos se a profundidade da água estiver maior que a parte inferior do aro da roda.**
- **A entrada de água no motor poderá fazer o motor do veículo desligar, causar calço hidráulico, ou causar danos internos graves.**
- **A água poderá retirar a graxa do rolamento das rodas, causando oxidação e desgaste prematuro.**

### ⚠ Atenção!

- **Dirigir em local alagado poderá danificar todos os componentes do motor e da transmissão do veículo. Sempre verifique visualmente os fluidos do veículo (exemplo: óleo do motor, fluido da transmissão etc.) quanto a sinais de vazamento depois de atravessar um alagamento. Não continue dirigindo o veículo se houver algum vazamento de fluido, pois isto poderia resultar em danos maiores.**
- **A capacidade de tração e de frenagem do veículo irá reduzir, enquanto o veículo estiver no alagamento. A distância de frenagem aumentará. Acúmulos de areia e lama nos discos de freio poderão afetar a capacidade de frenagem e danificar os componentes do sistema de freio. Depois de atravessar um alagamento, acione o pedal de freio várias vezes para secar os freios.**

### Como Economizar Combustível e Aumentar a Vida Útil do Veículo

A economia de combustível é diretamente determinada pela condição do veículo e hábitos de condução. Não exceda os limites do veículo, para assim aumentar a sua vida útil.

As seguintes dicas são específicas para a economia de combustível:

1. Certifique-se de manter os pneus devidamente calibrados. Pneus com baixa pressão irão sofrer desgaste e aumentar o consumo de combustível (para mais informações, consulte "Verificação da Pressão dos Pneus" no capítulo "Manutenção Adequada" neste manual).
2. O veículo não deverá ser carregado com peso desnecessário. Cargas pesadas irão aumentar a carga no motor, resultando em um alto consumo de combustível.
3. Evite deixar o veículo aquecendo em marcha lenta por muito tempo. O veículo poderá ser conduzido uma vez que o motor esteja funcionando de maneira estável. Note que a condução deverá ser estável. Lembre-se de que o tempo de aquecimento no inverno poderá ser maior do que em outras estações.
4. Acelere de maneira lenta e suave, evitando arrancadas súbitas.
5. Evite deixar o motor em marcha lenta por muito tempo. Se você precisar estacionar o veículo e esperar por muito tempo, você deverá desligar o motor e depois ligá-lo novamente.
6. Evite rotação excessiva com o veículo desengatado. Selecione as marchas corretas de acordo com as condições de condução da via.
7. Evite acelerações e desacelerações contínuas. A condução anda e para gera desperdício de combustível.
8. Evite paradas e frenagens desnecessárias. Você deverá manter uma velocidade estável. Dirigir seguindo os semáforos pode minimizar a quantidade de paradas, ou aproveite ao máximo vias sem semáforos para dirigir o veículo. Mantenha uma distância apropriada dos outros veículos para evitar frenagem súbita. Isto reduzirá o desgaste dos freios.
9. Evite áreas com trânsito carregado ou congestionamentos sempre que puder.
10. Não apoie o pé no pedal de freio. Isto irá causar um desgaste prematuro, superaquecimento e alto consumo de combustível.
11. Mantenha uma velocidade do veículo adequada para a rodovia. Quanto maior for o ganho de velocidade do veículo, maior será o consumo de combustível. Diminuir a velocidade do veículo aumentará a economia de combustível.
12. Mantenha o alinhamento correto das rodas dianteiras. Evite bater em guias e diminua a velocidade do veículo ao dirigir em vias malconservadas. O alinhamento incorreto das rodas dianteiras irá não somente aumentar o desgaste dos pneus, mas também aumentará a carga no motor.
13. Evite o contato do chassi do veículo com a lama etc. Isto irá evitar não somente que o peso do veículo seja aumentado, mas também evitará a corrosão.

14. Ajuste o veículo e mantenha-o nas melhores condições de funcionamento. Filtro de ar sujo, ajuste de válvulas incorreto, velas de ignição sujas, óleos e lubrificações com sujeira, freios sem os ajustes adequados etc. poderão reduzir o desempenho do motor e gerar desperdício de combustível. Você deverá executar a manutenção periodicamente se quiser aumentar a vida útil do seu veículo e reduzir o custo da condução. Seu veículo precisará ser reparado com maior frequência caso seja sempre utilizado em condições severas.

### **Atenção!**

**Nunca desligue o motor ao descer uma ladeira. O sistema da direção elétrica e o sistema de freio não irão funcionar normalmente quando o motor estiver desligado.**

# Manutenção Adequada

### Manutenção “Faça você mesmo”

Se você mesmo for fazer a manutenção, certifique-se de seguir os seguintes procedimentos de manutenção corretos fornecidos neste capítulo.

Este capítulo fornece instruções simples, apenas para os itens de manutenção que são fáceis para o proprietário fazer. No entanto, ainda existem muitos itens que devem ser feitos por um técnico qualificado e com ferramentas especiais.

O máximo de cuidado deve ser tomado ao trabalhar em seu veículo para evitar acidentes. Aqui estão algumas precauções que você deverá observar cuidadosamente.

#### Cuidado!

- Quando o motor está em funcionamento, mantenha as mãos, roupas e ferramentas fora do alcance da correia de acessórios e do ventilador de arrefecimento.
- Logo após a condução, o motor, radiador, coletor de escape e a tampa de válvulas estarão muito quentes, por isso jamais toque neles. O ventilador de arrefecimento poderá entrar em funcionamento automaticamente.
- Se o motor estiver muito quente, não abra a tampa do reservatório de expansão do líquido de arrefecimento, evitando assim queimaduras.
- Não fume próximo da tampa de abastecimento de combustível ou bateria, caso contrário, poderá causar faíscas ou chamas, resultando em incêndio.

#### Atenção!

- Confira o nível do reservatório de expansão do líquido de arrefecimento, reservatório do fluido de freio, reservatório do fluido do lavador e adicione até os níveis corretos, se necessário. Se algum fluido for derramado no veículo, certifique-se de limpar imediatamente com um pano úmido, para evitar danos à pintura.
- Não abasteça o motor com óleo de motor em excesso, ou isto poderá causar mau funcionamento do motor.
- Não dirija com o filtro de ar removido, ou poderá ocorrer desgaste excessivo do motor.
- Antes de fechar o capô, verifique se você não deixou algo no compartimento do motor, como por exemplo, ferramentas, panos etc.

### Visão Geral do Compartimento do Motor

1. Reservatório do fluido do lavador
2. Reservatório do líquido de arrefecimento
3. Reservatório do fluido do freio
4. Bateria
5. Caixa de fusíveis e relés no compartimento
6. Conjunto do filtro de ar
7. Tampa de abastecimento do óleo do motor
8. Vareta de nível do óleo

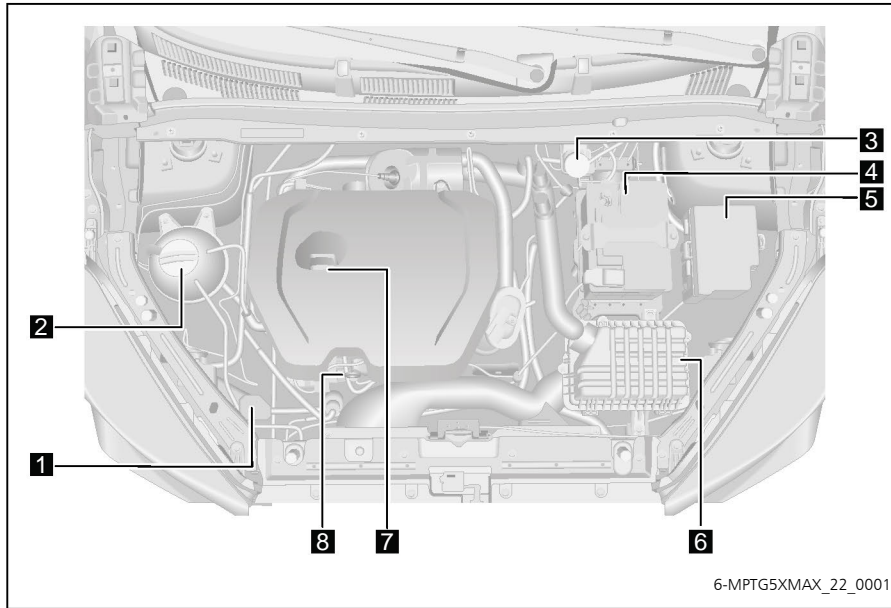

### Caixa de fusíveis e relés no compartimento do motor

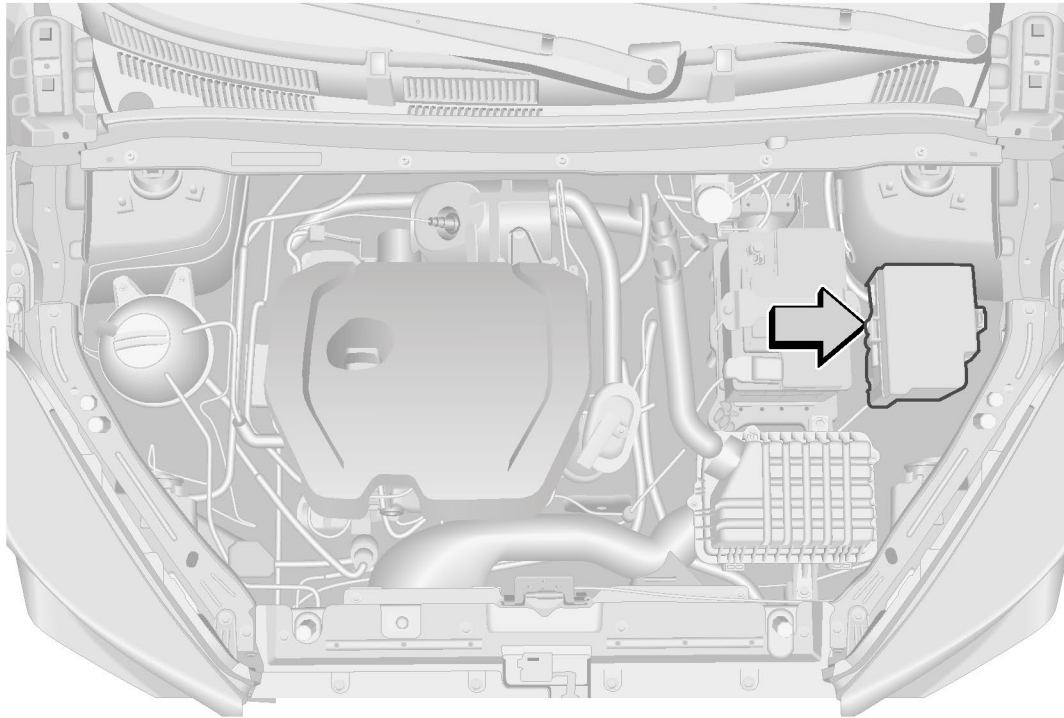

OMT19-5200\_1PTBR

# CAPÍTULO 6 - MANUTENÇÃO ADEQUADA

## Layout da caixa de fusíveis e relés no compartimento do motor

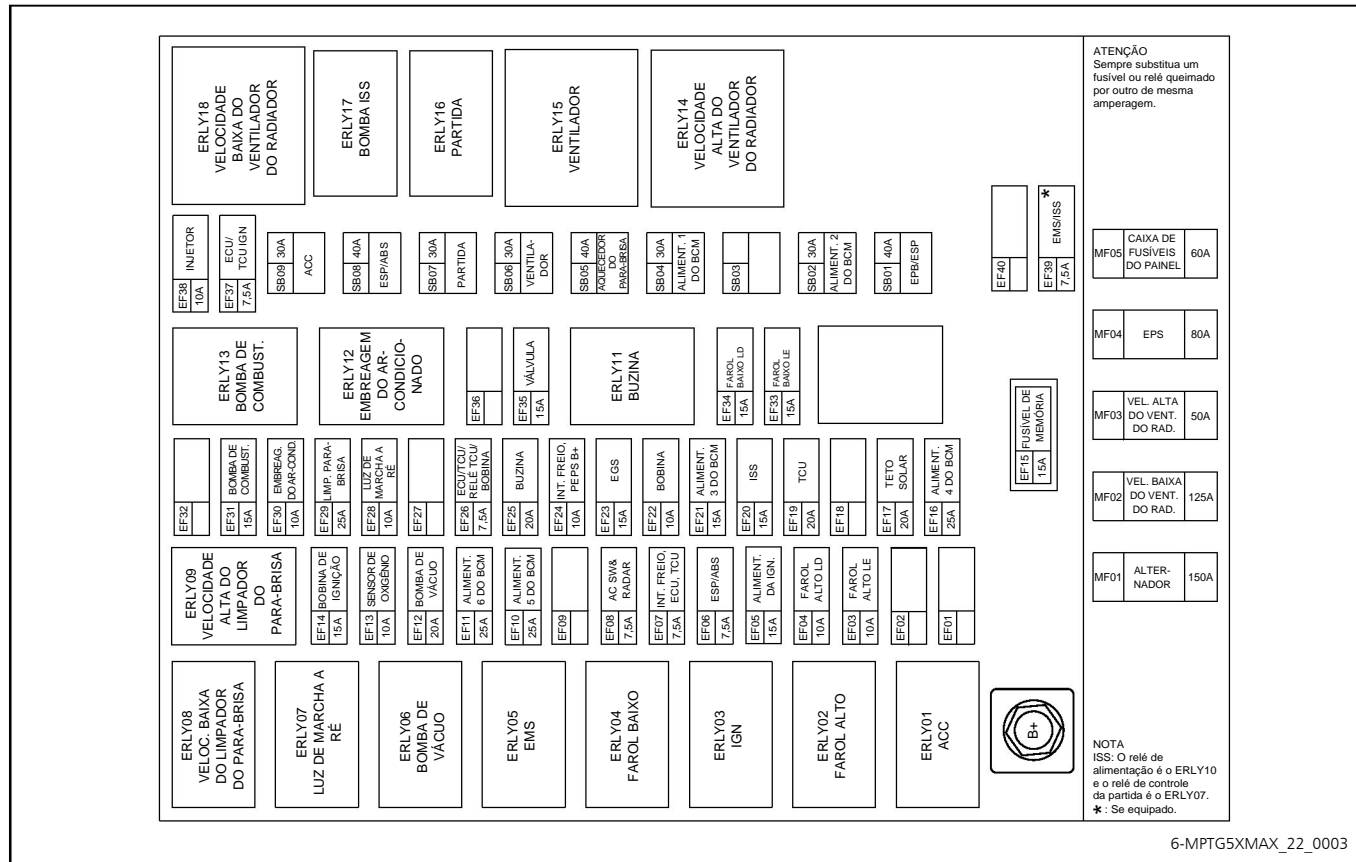

## CAPÍTULO 6 - MANUTENÇÃO ADEQUADA

### Descrição dos fusíveis no compartimento do motor

Nº	Capacidade	Descrição	Nº	Capacidade	Descrição	Nº	Capacidade	Descrição
SB01	40A	EPB / ESP	EF07	7,5A	ECU / TCU / Interruptor do freio	EF22	10A	Relé do Farol Alto/ Relé do Farol Baixo/ Relé do Motor/ Relé da Buzina
SB02	30A	Alimentação 2 do BCM	EF08	7,5A	Interruptor de pressão do A/C / Sensor de estacionamento/ Módulo do sistema de câmeras auxiliares de manobra 360º (se equipado)	EF23	15A	EGS
SB03	–	–	EF09	–	–	EF24	10A	Interruptor de freio / Módulo PEPS B+
SB04	30A	Alimentação 1 do BCM	EF10	25A	Alimentação 5 do BCM	EF25	20A	Relé da buzina
SB05	30A	–	EF11	25A	Alimentação 6 do BCM	EF26	7,5A	ECU
SB06	30A	Relé do ventilador	EF12	20A	Bomba de vácuo	EF27	–	–
SB07	30A	Relé da partida	EF13	10A	Sensor de oxigênio	EF28	10A	Luz da marcha a ré
SB08	40A	ESP / ABS	EF14	15A	Bobina de ignição	EF29	25A	Relé do limpador do para-brisa
SB09	30A	Relé ACC	EF15	15A	Fusível de memória	EF30	10A	Embreagem do A/C
EF01	20A	–	EF16	25A	Alimentação 4 do BCM	EF31	15A	Relé da bomba de combustível
EF02	–	–	EF17	25A	Teto Solar (se equipado)	EF32	–	–
EF03	10A	Farol alto esquerdo	EF18	–	–	EF33	15A	Farol baixo esquerdo
EF04	10A	Farol alto direito	EF19	20A	TCU	EF34	15A	Farol baixo direito
EF05	15A	Alimentação da ignição	EF20	15A	–	EF35	15A	Válvula do canister / Comando de válvulas de admissão variável / Comando de válvulas de escape variável / Termostato eletrônico / Bomba de água eletrônica / Bomba de água elétrica
EF06	7,5A	Módulo ESP / Módulo ABS	EF21	15A	Alimentação 3 do BCM	EF36	–	–

## CAPÍTULO 6 - MANUTENÇÃO ADEQUADA

Nº	Capacidade	Descrição	Nº	Capacidade	Descrição	Nº	Capacidade	Descrição
EF37	7,5A	ECU / TCU IGN	EF40	7,5A	Bobina do relé da ventoinha	MF03	50A	Velocidade alta do ventilador do radiador
EF38	10A	Injetor	MF01	150A	Alternador	MF04	80A	EPS
EF39			MF02	125A	Velocidade baixa do ventilador do radiador	MF05	60A	Alimentação da caixa de fusíveis e relés do painel de instrumentos

### Caixa de fusíveis e relés no painel de instrumentos

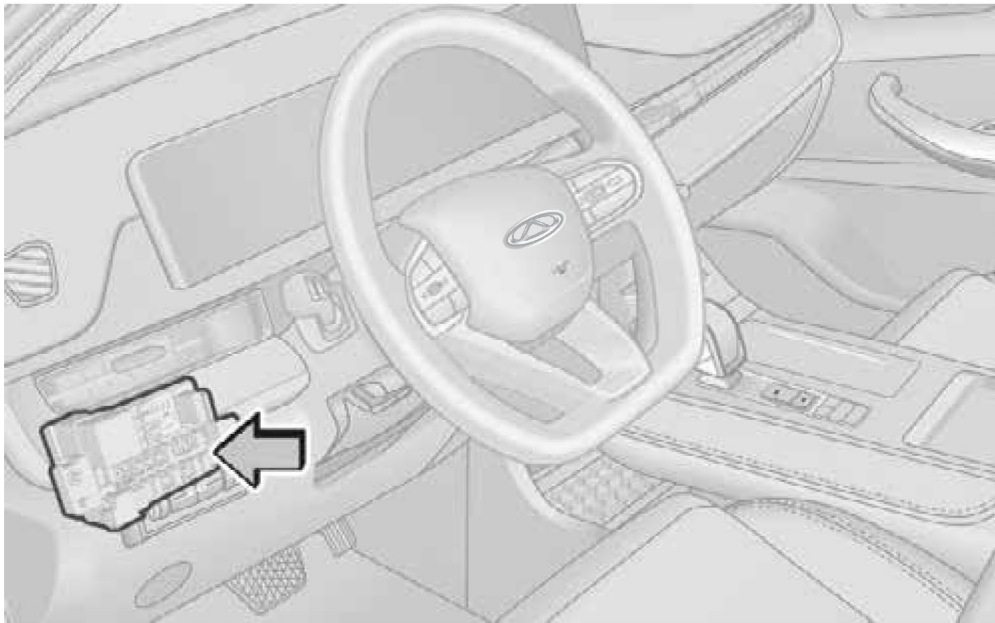

OMT19-5131

## CAPÍTULO 6 - MANUTENÇÃO ADEQUADA

### Layout da caixa de fusíveis e relés no painel de instrumentos

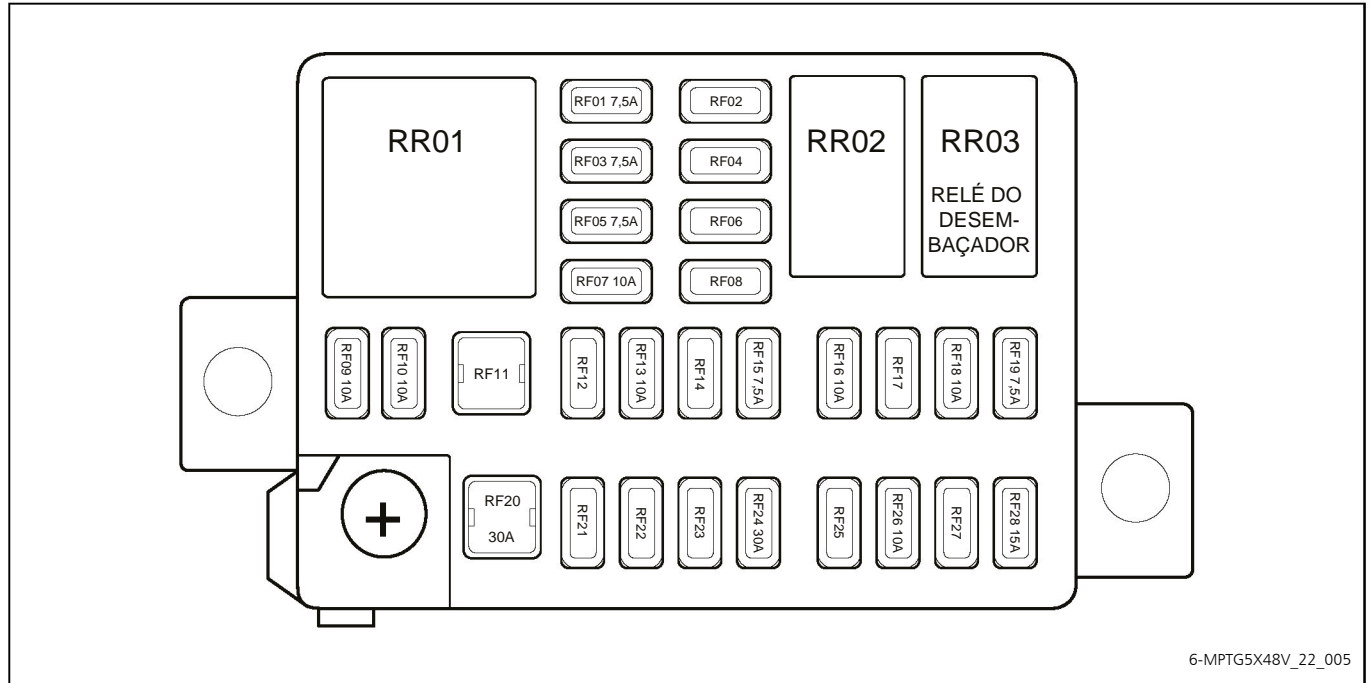

## CAPÍTULO 6 - MANUTENÇÃO ADEQUADA

### Descrição dos fusíveis no painel de instrumentos

Nº	Capacidade	Descrição	Nº	Capacidade	Descrição
RF01	7,5A	BCM / Painel de instrumentos / Imobilizador	RF15	7,5A	Interface de diagnóstico / Módulo do sistema de câmeras auxiliares de manobra 360° (se equipado) / Luz ambiente do painel, porta dianteira direita e porta dianteira esquerda
RF02	–	–	RF16	10A	Módulo de carregamento da entrada USB
RF03	7,5A	Direção elétrica (EPS) / Sensor de ângulo	RF17	–	–
RF04	–	–	RF18	10A	Aquecimento do espelho retrovisor externo
RF05	7,5A	Módulo do airbag	RF19	7,5A	Módulo PEPS
RF06	–	–	RF20	30A	Ajuste do banco
RF07	10A	Módulo de controle do painel de controle do sistema multimídia e painel de controle do A/C / Interruptor de ajuste do farol / Interruptor do teto solar	RF21	–	–
RF08	–	–	RF22	–	–
RF09	15A	Sistema multimídia e A/C	RF23	–	–
RF10	10A	Painel de instrumentos	RF24	30A	Relé do desembaçador traseiro
RF11	–	–	RF25	–	–
RF12	–	–	RF26	10A	BCM / Áudio / alimentação do interruptor de ajuste do espelho retrovisor / Luz do teto dianteira
RF13	10A	CGW e EGS	RF27	–	–
RF14	–	–	RF28	15A	Alimentação de energia para backup

### Óleo do Motor

O óleo do motor tem a função de lubrificação, vedação, refrigeração, limpeza e ação anticorrosão. É um produto consumível que garante o funcionamento correto do motor.

O consumo de óleo de um motor novo se tornará normal após percorrer aproximadamente 5.000 km. Quando o motor está em funcionamento sob carga pesada, o consumo de óleo aumenta substancialmente.

É considerado normal o consumo de até 0,7 litro de óleo do motor em cada 1.000 km rodados.

### Política Ambiental da CAO A Chery

A CAO A Chery tem um compromisso na preservação do meio ambiente e os recursos naturais através de objetivos e metas que possibilitam a melhoria contínua na preservação ambiental, visando a redução dos resíduos, o cumprimento das leis e normas, a prevenção da poluição e a informação dos consumidores.

### NOTA

- O óleo lubrificante usado é classificado como resíduo perigoso devido às suas características de toxicidade, devendo receber manuseio e destinação ambientalmente adequados.
- O descarte de óleos lubrificantes usados no solo ou em cursos d'água é proibido por lei, além de gerar graves danos ambientais.
- A queima não controlada dos óleos lubrificantes gera gases residuais nocivos ao meio ambiente.
- A reciclagem é instrumento prioritário para a destinação deste resíduo.

### Reciclagem Obrigatória

O descarte de óleos lubrificantes usados é regulamentado por normas legais e ambientais específicas. Esses produtos devem receber destinação ambientalmente adequada, por meio de reciclagem ou regeneração. Ao realizar a troca de óleo, procure um estabelecimento que atenda a essas exigências e adote práticas responsáveis de descarte. Dê preferência à Rede de Serviços CAO A Chery.

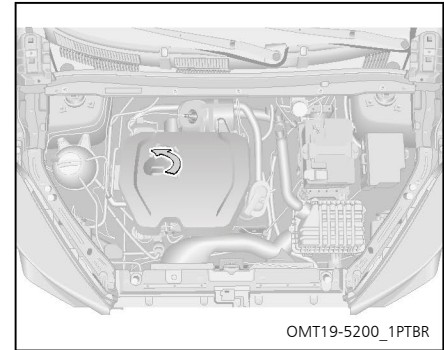

### Abastecimento do Óleo do Motor

1. Gire a tampa de abastecimento de óleo do motor no sentido anti-horário para abrir.
2. Utilize um funil para abastecer com uma quantidade adequada de óleo do motor e verifique o nível com a vareta de nível do óleo novamente.
3. Quando o nível estiver dentro da faixa adequada, gire a tampa de abastecimento de óleo do motor no sentido horário para fechá-la.

### Nota

Ao remover a tampa de abastecimento de óleo do motor, não inverta sua posição após a remoção (anel de vedação voltado para cima), para evitar erros de julgamento causados pelo refluxo do óleo, pois o óleo que flui através do anel de vedação irá escorrer automaticamente após a remontagem, resultando em uma ilusão de vazamento de óleo da tampa de abastecimento de óleo do motor.

### Atenção!

- Não abasteça o motor com óleo de motor em excesso, ou isto poderia causar danos ao motor.
- Utilize apenas óleo de motor recomendado pela CAO A Chery. Para mais informações sobre a capacidade e o tipo do óleo do motor, consulte "Sistema de Lubrificação" no capítulo "Dados Técnicos" neste manual.
- Sempre que substituir o óleo do motor, você deverá substituir também o filtro de óleo do motor.



### Proteção Ambiental

Não descarte os resíduos de óleo do motor e filtro no lixo doméstico, esgoto ou solo, pois isso irá causar uma grave poluição ambiental. Manuseie de acordo com as leis locais referentes à proteção ambiental.

### Fluido da Transmissão

A verificação, o reabastecimento e a substituição do fluido da transmissão devem ser feitos por profissionais. Consulte uma Concessionária CAO A Chery para fazer o serviço.

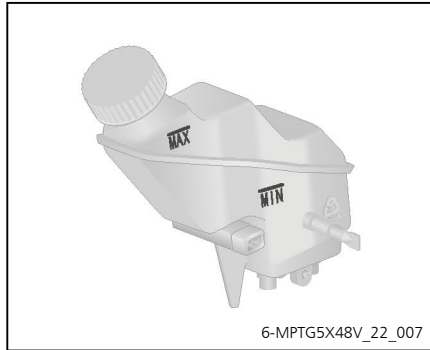

### Fluido de Freio

O nível do fluido de freio deverá estar entre as marcas "MAX" e "MIN". Se o nível do fluido de freio estiver na marca "MIN" ou abaixo, adicione o fluido de freio.

Verifique o nível do fluido de freio regularmente, e se a luz de advertência do sistema de freio se acender, verifique imediatamente o nível do fluido de freio.

Se você encontrar algum vazamento de fluido de freio, entre em contato imediatamente com uma Concessionária CAO A Chery para inspeção e reparo.

Misturar fluido de freio com marcas/tipos diferentes pode resultar em falha do freio, use somente o fluido de freio recomendado pela CAO A Chery. Para mais informações sobre a capacidade e tipo do fluido de freio, consulte "Sistema de freio" no capítulo "Dados Técnicos" neste manual.

#### ⚠ Cuidado!

- **Nunca permita que o fluido de freio entre em contato com os seus olhos ou a pele. Em caso de contato do fluido de freio com os olhos ou pele, lave imediatamente a região com uma quantidade abundante de água. Procure auxílio médico imediatamente, conforme a necessidade.**

#### ⚠ Atenção!

- **Caso o fluido de freio seja derramado na pintura do veículo, certifique-se de lavá-la imediatamente com água em abundância, para evitar danos na superfície pintada ou componentes.**
- **Como o fluido de freio possui uma grande tendência à absorção de umidade, nunca deixe a tampa do reservatório do fluido de freio aberta por muito tempo.**



### Verificação do Nível do Líquido de Arrefecimento

Com o motor frio, verifique se o nível do líquido de arrefecimento está entre as marcas "MAX" e "MIN" no reservatório de expansão do líquido de arrefecimento. Se o nível estiver na marca "MIN" ou abaixo, abasteça o reservatório de expansão com líquido de arrefecimento até a marca "MAX".

### Adição de líquido de arrefecimento

1. Gire a tampa do reservatório de expansão do líquido de arrefecimento no sentido anti-horário para abrir e adicione líquido de arrefecimento recomendado até a marca "MAX".

2. Dê a partida no motor para que a temperatura do líquido de arrefecimento alcance a temperatura normal. Observe o nível do líquido no reservatório de expansão do líquido de arrefecimento em todos os momentos e adicione o líquido de arrefecimento se o nível estiver abaixo da marca "MIN" e até que o nível do líquido de arrefecimento não abaixe mais.

### ⚠ Atenção!

- Se o nível do líquido de arrefecimento diminuir muito rápido, verifique o radiador, mangueiras e bomba de água quanto a vazamento.

3. Desligue o motor e verifique se o líquido de arrefecimento está no nível correto, após o motor esfriar. Se não estiver, repita as operações acima até que o nível esteja correto.
4. Quando o nível estiver correto, gire a tampa do reservatório de expansão no sentido horário para fechá-la.

### ⚠ Atenção!

- Ao fechar a tampa do reservatório de expansão, gire no sentido horário até ocorrer um clique (audível e tátil). Não gire além do ponto do clique, pois isto pode danificar a fixação da tampa e o sistema de vedação do líquido de arrefecimento.

Utilize apenas líquido de arrefecimento recomendado pela CAO A Chery. Para mais informações sobre a capacidade e tipo do líquido de arrefecimento, consulte "Sistema de arrefecimento" no capítulo "Dados Técnicos" neste manual.

### ⚠ Cuidado!

- O líquido de arrefecimento é prejudicial à saúde, portanto tenha muito cuidado para não derramar sobre os componentes do veículo, no corpo ou no solo ao abastecer. Em caso de contato acidental do líquido de arrefecimento com os olhos, lave com uma quantidade abundante de água e procure cuidados médicos imediatamente.
- Ao realizar serviços no compartimento do motor, sempre tenha cuidados especiais. Quando o motor está quente, o sistema de arrefecimento estará com uma pressão interna muito alta. Não abra a tampa do reservatório de expansão do líquido de arrefecimento. Caso contrário, os vapores em alta pressão e temperatura poderão lhe causar queimaduras graves.

### ⚠ Atenção!

- Não utilize líquido de arrefecimento de baixa qualidade. Como o motor em funcionamento dissipa uma temperatura muito alta, o líquido de arrefecimento de baixa qualidade não será capaz de assegurar o arrefecimento e proteção do motor.
- Sempre utilize o líquido de arrefecimento especial recomendado pela CAO A Chery, caso contrário você poderá ser responsável por causar problemas no motor de forma direta ou indireta.
- Não utilize líquido de arrefecimento com diferentes cores e especificações.
- Tenha cuidado para não derramar líquido de arrefecimento em alguma parte do motor durante o abastecimento.

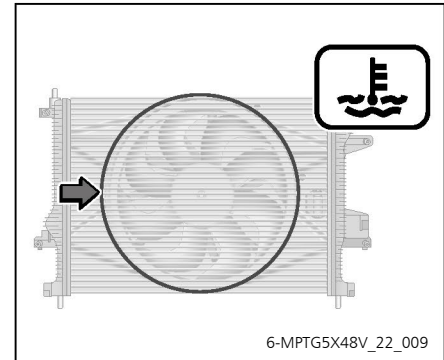

### Radiador e Condensador

Verifique se o radiador e condensador possuem obstrução por folhas, sujeiras ou insetos, e faça a limpeza, conforme a necessidade. Verifique também a condição de instalação das mangueiras, pontos de corrosão etc.

### Limpeza do Radiador e o Condensador

Após o veículo trafegar por um longo período, a superfície frontal do condensador e do radiador poderá ficar bloqueada por insetos, folhas e outros objetos, o que poderá afetar o desempenho do ar-condicionado e do sistema de arrefecimento do motor, causando mau funcionamento ou superaquecimento. Será necessário limpar o radiador e o condensador ao mesmo tempo.

## CAPÍTULO 6 - MANUTENÇÃO ADEQUADA

- Radiador: Recomenda-se limpar a superfície do radiador uma vez por ano. Com o motor frio e desligado, utilize ar comprimido ou água para limpar as aletas do radiador e remover insetos, folhas etc. A pressão do ar e água não pode exceder 150 kPa. Se a pressão exceder 150 kPa, as aletas do radiador poderão sofrer danos.
- Condensador: Limpe o condensador aplicando ar comprimido na direção de dentro para fora, através do radiador, quando o motor estiver desligado e frio.

### ⚠ Atenção!

- O material das aletas do radiador possui boa taxa de condução térmica, para dissipar de forma eficiente a temperatura do líquido de arrefecimento. Não escove as aletas, ou isso poderá causar danos às mesmas, afetando o efeito de arrefecimento.
- Não direcione um jato de água contra o radiador estando o sistema quente, caso contrário, poderão se formar vapores em alta temperatura, com risco de queimaduras. Limpe o radiador apenas quando o motor está desligado e frio.

CALIBRAGEM PNEUS TIGGO 5X			
XXX/XXRXX		XX PSI	XX PSI
TXXX/XX RXX		XX PSI	XX PSI
	Pneu Sobressalente	XX PSI	XX PSI

6-MPTG5X48V\_22\_01

### Verificação da Pressão dos Pneus

Você deve verificar a pressão dos pneus pelo menos uma vez por mês (inclusive pneu reserva temporário).

Para obter informações sobre a pressão dos pneus, consulte a etiqueta de pressão dos pneus na coluna do lado do motorista.

A pressão incorreta dos pneus elevará o consumo de combustível, diminuirá a vida útil dos pneus e reduzirá a estabilidade do veículo. Portanto, mantenha a pressão adequada de calibragem dos pneus.

### ⚠ Cuidado!

- Certifique-se de manter os pneus devidamente calibrados. Caso contrário, as seguintes condições poderão ocorrer e resultar em acidente com ferimentos graves ou fatais.



Desgaste lateral



Desgaste central



Correto



6-MPTG5X48V\_22\_012

- Desgaste excessivo
- Desgaste irregular
- Baixa dirigibilidade
- Possibilidade de estouros resultantes de superaquecimento dos pneus
- Má vedação do pneu
- Deformação da roda ou separação do pneu
- Maior possibilidade de danos nos pneus devido as condições de vias ruins

### ⚠ Atenção!

- Use um medidor de pressão apropriado para verificar a pressão dos pneus a frio. A aparência de um pneu pode levar a uma estimativa errada da pressão do pneu.
- É normal que a pressão do pneu seja maior após a condução.
- Certifique-se de instalar corretamente a tampa da válvula do pneu. Caso contrário, poderá entrar sujeira no núcleo da válvula e possivelmente causar obstrução. Se as tampas foram perdidas, instale novas imediatamente.
- Se um pneu necessita de calibração frequentemente, dirija-se a uma Concessionária CAO A Chery para verificação e reparos, caso necessário.

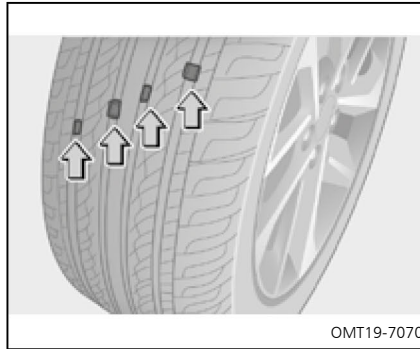

### Pneus

Verifique se há algum corte, materiais estranhos e desgaste irregular na banda de rodagem do pneu.

Verifique a banda de rodagem de acordo com os seus indicadores de desgaste. Quando a banda de rodagem desgastar até o limite, o indicador de desgaste ficará visível. O desgaste visível indica que o desempenho e a segurança do pneu foram seriamente reduzidos, sendo necessária a substituição.

Se um pneu costuma ficar vazio ou não pode ser corretamente reparado devido a um corte ou outros danos, o mesmo deve ser substituído.

### ⚠ Atenção!

- Se ocorrer vazamento de ar durante a condução do veículo, não continue conduzindo. A condução, mesmo que por uma curta distância, pode danificar irreparavelmente um pneu.

### ♻ Proteção Ambiental

Nunca descarte um pneu usado de forma inadequada. O manuseio deve ser de acordo com as leis locais referentes à proteção ambiental.

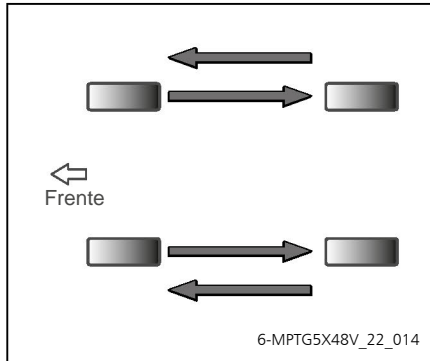

### Rodízio dos Pneus

Para igualar o desgaste dos pneus e aumentar a sua vida útil, a CAO A Chery recomenda o rodízio de pneus a cada 10.000 km. O tempo para o rodízio dos pneus pode variar de acordo com os hábitos de condução do motorista e das condições da superfície da via.

Siga as instruções descritas no “Plano de Manutenção Periódica” no capítulo “Manutenção Periódica” neste manual, quanto a rodízio dos pneus e alinhamento das rodas para aumentar a vida útil dos pneus.

Para mais informações sobre os procedimentos de substituição dos pneus, consulte “Substituição de Pneu Furado” no capítulo “Em Caso de Emergência” neste manual.

### ⚠ Cuidado!

- Observe as seguintes precauções. A não observância pode afetar a dirigibilidade, o que poderá causar acidentes, resultando em ferimentos graves ou fatais.
- Não misture pneus de diferentes marcas, modelos ou padrões de rodagem.
- Não misture pneus de aplicações diferentes.
- Não utilize pneus de tamanhos diferentes do recomendado pela CAO A Chery.
- Não misture pneus de construção diferente (pneus radiais, com bandas diagonais ou pneus diagonais).
- Não use pneus que tenham sido usados em outro veículo.
- Não use pneus se você não souber como eles foram usados anteriormente.
- O velocímetro é afetado pelo tamanho do pneu. Se o tamanho (diâmetro) do pneu for diferente do pneu original, o velocímetro não exibirá uma velocidade precisa e poderá resultar em acidentes. Sempre utilize pneus com medidas originais indicadas na etiqueta de pressão dos pneus.

### ⚠ Atenção!

- Após realizar o rodízio dos pneus, será necessário configurar os sensores de pressão dos pneus para a nova posição. Dirija-se a uma Concessionária CAO A Chery mais próxima para realizar o rodízio dos pneus e configuração dos sensores.

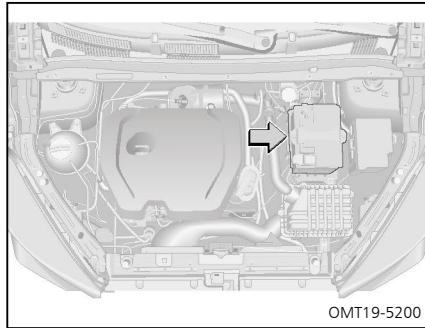

### Bateria de 12 V

Verifique e certifique-se de que os terminais da bateria não estão corroídos e se não há conexões soltas, rachaduras ou fixações soltas.

O seu veículo é equipado com uma bateria livre de manutenção. Outros tipos de baterias não são recomendados. Em caso de substituição, a nova bateria deve possuir as mesmas especificações que a original.

Recomendamos que a substituição da bateria seja realizada em uma Concessionária CAO A Chery.

### ⚠ Atenção!

- Após o cabo da bateria ser desconectado e reconectado, o sistema de gerenciamento eletrônico do motor irá realizar uma verificação e aprendizado de vários componentes. Coloque o modo de energia do veículo em ON e aguarde 15 segundos, então coloque o modo de energia do veículo em OFF. Depois disso, o motor poderá ser ligado, seguindo os procedimentos normais de partida.
- Poderá haver alguns fenômenos anormais na condução inicial, como trepidação do motor, dificuldade na saída etc. Esses são fenômenos normais, pois o sistema de gerenciamento eletrônico do motor estará realizando os ajustes apropriados para a condução.



### Reciclagem Obrigatória

Devolva a bateria usada ao revendedor, conforme resolução CONAMA 401/2008. Todo consumidor/usuário final é obrigado a devolver sua bateria usada ao revendedor. Não a descarte no lixo. Todos os revendedores são obrigados a aceitar a devolução de sua bateria usada, bem como armazená-la em local adequado e a devolvê-la ao fabricante para reciclagem.

### ⚠ Atenção!

- Não deixe a bateria ao alcance de crianças.
- Não fume, use fósforos, isqueiros ou permita chamas próximo à bateria.
- Sempre use luvas e óculos de segurança durante a operação, pois o ácido da bateria é altamente corrosivo. Não incline a bateria.
- Se derramar ácido na pele ou na roupa, o líquido deve ser neutralizado com água alcalina (sabão) e depois lavado com água limpa. Procure atendimento médico de emergência imediatamente, se necessário.
- A bateria de 48 V está localizada sob o pneu reserva temporário. Os procedimentos de remoção e substituição deverão ser realizadas por técnicos treinados. Se houver uma falha, entre em contato com uma Concessionária CAO A Chery para inspeção e reparo o mais rápido possível.

### Fluido do Lavador do Para-brisa

Se não sair fluido do lavador pelos esguichos, o reservatório do lavador pode estar vazio. Neste momento, pare de operar o lavador, e adicione o fluido do lavador ao nível correto.

Se não for possível operar adequadamente após adicionar fluido do lavador, contate uma Concessionária CAO A Chery para inspeção e reparo.

### ⚠ Atenção!

- Não utilize água pura como fluido do lavador quando a temperatura está abaixo do ponto de congelamento. Caso contrário, a água será congelada, causando danos ao lavador.

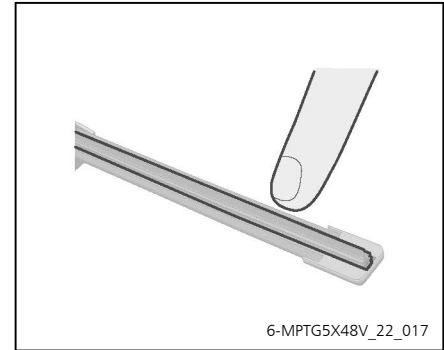

### Palheta do Limpador

Verifique a rugosidade da palheta do limpador pela sua extremidade utilizando os dedos. Excesso de rugosidade impedirá que a palheta do limpador funcione de maneira eficiente.

#### Cuidados com as palhetas do limpador

1. Não ligue o limpador com o para-brisa seco. Fazer isso poderá riscar o vidro e danificar permanentemente as palhetas.
2. Quando a superfície do para-brisa está congelada, ou com sujeira, insetos, etiquetas ou outras partículas sólidas estão aderidas na superfície do para-brisa, limpe-o com um pano úmido. Não use um pano seco, nem tente remover a sujeira com as palhetas do limpador diretamente, pois isso danificará o vidro e as palhetas do limpador.

3. Após lavar o veículo em lavagem automatizada, aplique água pura para enxaguar o para-brisa e as palhetas, para remover a camada de cera remanescente.
4. Não use jato de água em alta pressão para lavar diretamente as palhetas do limpador durante a lavagem do veículo, ou as palhetas do limpador podem ser danificadas.
5. Não limpe o para-brisa com combustível, acetona, thinner ou líquido similar, pois estes produtos podem danificar as palhetas do limpador.
6. Para evitar a formação de rastros, limpe as palhetas do limpador com detergente neutro regularmente e, preferencialmente, uma vez por semana.
7. Por segurança, recomenda-se substituir as palhetas do limpador de 1 a 2 vezes por ano, as palhetas do limpador podem ser adquiridas na Concessionária CAO A Chery.

### Utilizando os limpadores

1. Em condições de frio extremo, verifique se as palhetas dos limpadores estão congeladas no para-brisa antes da utilização. Se estiverem congeladas no para-brisa, sempre as descongele antes de usar. Não fazer isso pode causar danos ao motor do limpador e as palhetas do limpador.  
Método de descongelamento: Use o dispositivo de aquecimento e ventilação de ar-condicionado para aquecer. Não derrame a água quente diretamente nas palhetas, caso contrário, o para-brisa pode quebrar ou as palhetas do limpador podem se deformar.
2. Quando houver neve, folhas, galho e outros objetos, o para-brisa deve ser limpo antes de operar o limpador.
3. Não balance o braço do limpador manualmente, caso contrário ele poderá danificar o limpador.

### Atenção!

- Evite usar as palhetas do limpador para remover a neve ou o gelo do para-brisa.
- Cera, silicone e combustível podem fazer com que as palhetas do limpador funcionem incorretamente, é recomendado limpá-las com detergente neutro.
- Quando as palhetas são levantadas para manutenção, o braço do limpador do para-brisa deve estar adequadamente levantado.
- Quando houver danos no para-brisa causados por pedregulhos, faça o reparo o quanto antes.
- Após substituir as palhetas, certifique-se de que os braços dos limpadores estão na posição correta de operação para evitar possíveis danos ou acidentes.

### Substituição e manutenção das palhetas do limpador do para-brisa

#### ⚠ Atenção!

- Nunca tente substituir ou limpar as palhetas do limpador do para-brisa fora da posição de manutenção sob o risco de danificar o braço do limpador, capô ou o para-brisa.

#### Posição de manutenção

Altere o modo de alimentação de energia do veículo de ON para OFF e opere o interruptor do limpador para o modo de ciclo único (MIST) dentro de três segundos. As palhetas do limpador do para-brisa irão se mover para a posição de manutenção, em seguida, as palhetas poderão ser removidas facilmente ou apenas submetidas a manutenção (para limpeza, inspeção etc.).

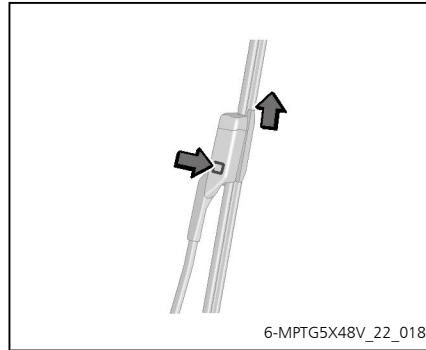

1. Levante o braço do limpador do para-brisa e segure.
2. Remova a palheta do limpador deslizando-a para fora enquanto pressiona a trava de fixação. Para ter acesso à trava de fixação, gire a palheta do limpador para ficar perpendicular com o braço do limpador.
3. Instale uma nova palheta do limpador na ordem inversa à remoção, e certifique-se de que a trava de fixação esteja travada firmemente.
4. Verifique se o limpador do para-brisa funciona de maneira normal.

#### ⚠ Cuidado!

- Certifique-se de que o braço do limpador retorne para a posição original de funcionamento antes de iniciar a condução, caso contrário, poderá causar danos ao veículo ou um acidente.

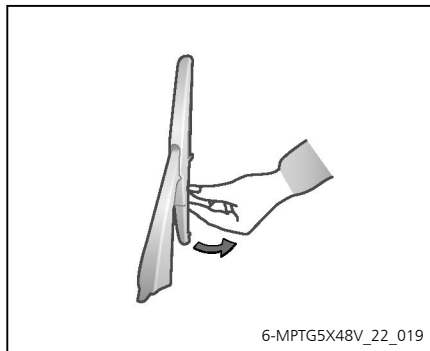

### Substituição da palheta do limpador do vidro traseiro

1. Levante o braço do limpador do vidro traseiro.
2. Retire a palheta do limpador manualmente, conforme mostrado na figura.
3. Instale a nova palheta do limpador na ordem inversa e certifique-se de que ela esteja travada na posição.
4. Verifique se o limpador do vidro traseiro funciona de maneira normal.

#### NOTA

Recomendamos que a substituição das palhetas seja realizada por profissionais. Consulte uma Concessionária CAO A Chery para realizar o serviço.

### Verificação e Substituição do Elemento do Filtro Antipólen do Ar-condicionado

O elemento do filtro antipólen evita que a poeira do ambiente externo entre no veículo juntamente com o ar pelos difusores. O elemento do filtro antipólen poderá apresentar restrição após um longo período de utilização. Se a eficiência no funcionamento do ar-condicionado diminuir significativamente, verifique o elemento do filtro antipólen e faça a substituição, conforme a necessidade.

#### ⚠ Atenção!

- Utilizar o ar-condicionado sem o elemento do filtro antipólen poderá resultar em redução na capacidade de retenção de poeira, e afetar a eficiência do ar-condicionado.
- Recomenda-se verificar e substituir, conforme a necessidade, o elemento do filtro antipólen no prazo estipulado no "Plano de Manutenção Periódica" no capítulo "Manutenção Periódica" neste manual.
- Não lave o elemento do filtro antipólen com água.
- A substituição do elemento do filtro antipólen do ar-condicionado deve ser realizada por profissionais. Consulte uma Concessionária CAO A Chery para substituição do elemento do filtro antipólen e verificação do sistema de ar-condicionado.

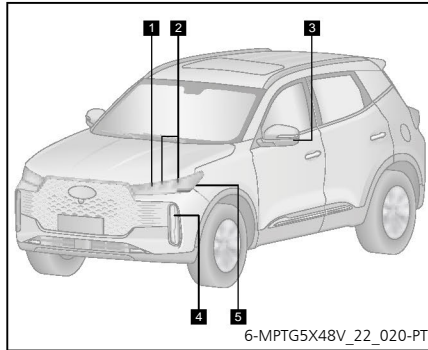

### Localização das Luzes

#### Localização das luzes dianteiras

1. Farol Alto
2. Farol Baixo
3. Luz indicadora de direção lateral
4. Luz de condução diurna
5. Luz indicadora de direção dianteira

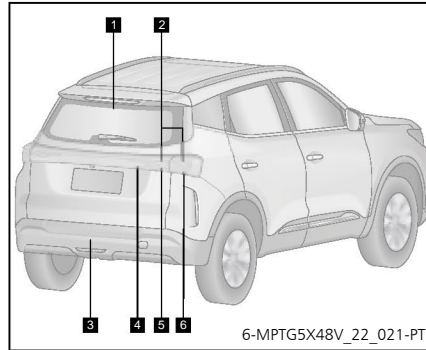

#### Localização das lâmpadas traseiras

1. Luz de freio elevada
2. Luz de posição
3. Luz de neblina traseira
4. Luz auxiliar de freio
5. Luz de freio
6. Luz indicadora de direção traseira

### Substituição de lâmpadas ou LED do sistema de iluminação

Caso alguma lâmpada/led do sistema de iluminação não funcione corretamente, a verificação deverá ser realizada por profissionais. Consulte uma Concessionária CAO A Chery para o procedimento de substituição ou reparo, conforme necessário.

### Facho de Luz do Farol Baixo

As regiões e intensidades da luz atendem a normas legais e requisitos técnicos de segurança veicular, proporcionando melhor desempenho, eficiência e segurança do sistema de iluminação.

Em caso de dúvida, consulte uma Concessionária CAO A Chery.

### Ajuste do Facho dos Faróis

O ajuste do facho do farol baixo/alto diretamente no bloco ótico deverá ser realizado por profissionais. Consulte uma Concessionária CAO A Chery para o procedimento de ajuste.

#### Cuidado!

- O correto ajuste do nivelamento do farol está diretamente relacionado à segurança de direção. Portanto, somente é permitido ajustar o facho do farol utilizando instrumento especial. Preste atenção às normas legais e sempre faça o nivelamento do farol em uma Concessionária CAO A Chery.

### Limpeza e Manutenção do Veículo

#### Lavagem automatizada do veículo

Apenas água fria ou morna poderá ser utilizada para lavar o veículo. Ao utilizar água sob alta pressão em um lava-rápido, a água sob pressão poderá ser pulverizada no interior do veículo.

#### Atenção!

- Antes de lavar o veículo em equipamentos automáticos, desligue o sistema de ar-condicionado e feche todos os vidros, teto solar e todas as portas.

#### Lavagem manual do veículo

#### Atenção!

- Solventes químicos e produtos de limpeza abrasivos muito fortes podem danificar a pintura, riscar os vidros e corroer as peças metálicas e plásticas do veículo. Ao realizar a lavagem do veículo utilize somente xampu neutro específico para veículos ou detergente neutro.

- Lave o veículo na sombra. Caso necessário, permita que a carroceria esfrie antes de iniciar a lavagem.
- Remova toda a poeira com água, de forma consciente para evitar desperdício.
- Prepare uma solução de água e xampu neutro específico para veículos ou detergente neutro e utilize uma esponja ou pano macio. Comece pela parte superior do veículo até chegar na parte inferior.
- Enxágue imediatamente com água, de forma consciente para evitar desperdício.
- Após lavar e enxaguar toda a parte externa da carroceria, seque-a com um pano macio. Se o veículo secar naturalmente ao ar livre, surgirão pontos opacos e manchas de água na pintura.

### **Atenção!**

- **Nunca lave o veículo com um jato de água direcionado ao motor ou ao compartimento do motor.**
- **Depois de lavar o veículo, acione o pedal de freio várias vezes para eliminar a água no disco do freio.**
- **Se você costuma dirigir o veículo em vias empoeiradas, recomenda-se que o chassi seja lavado ao menos uma vez por mês.**

### **Limpeza do revestimento**

Limpe a superfície do revestimento com um pano úmido, algodão ou toalha, e seque-o com um pano limpo e macio. Para superfícies extremamente sujas, utilize produtos de limpeza neutros, tais como, espuma de limpeza.

### **Atenção!**

- **Não deixe o revestimento muito molhado, e tenha cuidado especial para não deixar a água entrar nas aberturas.**

### **Limpeza dos faróis**

Utilize água limpa e detergente neutro para limpar os faróis. Não limpe o farol quando a sua superfície estiver seca, e evite limpar a lente com objetos pontiagudos. Não use jato de água para lavar a parte traseira do farol, evitando assim danos e entrada de água.

### **Limpeza do para-brisa**

Para limpeza completa do para-brisa, deve-se colocar o limpador do para-brisa na posição de manutenção. Consulte “Substituição e manutenção das palhetas do limpador do para-brisa” neste capítulo.

### **Limpeza do vidro traseiro**

Ao limpar o vidro traseiro, use apenas um pano macio para limpar, para evitar danos ao desembaçador do vidro traseiro. Não limpe o vidro traseiro com solventes ou objetos pontiagudos.

### **Manutenção das rodas**

Todas as rodas devem ser limpas regularmente com água e detergente neutro para evitar a corrosão. Não lave com escovas ásperas, pois isto irá danificar a superfície protetora da roda.

### **Tratamento anticorrosivo do chassi**

A parte inferior do chassi do veículo possui tratamento anticorrosivo. Verifique regularmente a proteção anticorrosiva, e dirija-se a uma Concessionária CAO A Chery para reparação, caso necessário.

### **Manutenção da superfície pintada**

Encerar as superfícies pintadas do seu veículo regularmente ajudará a mantê-las lisas. Para danos na superfície pintada ou pequenos riscos resultantes de cascalhos da via, consulte uma Concessionária CAO A Chery para os reparos necessários.

### **Atenção!**

- **Para proteger a superfície pintada do veículo, remova regularmente tudo o que possa ser prejudicial à superfície pintada, como excrementos de aves, resina, resíduos de insetos, manchas de óleo etc.**

### Partes revestidas com adesivo

- Limpe-as somente com um pano úmido e enxugue-as a seguir com pano seco.
- Em caso de necessidade de limpeza de gorduras ou óleos, que eventualmente tenham manchado as peças, limpe-as com um pano umedecido em sabão neutro dissolvido em água e a seguir, enxugue-as com pano seco.

### Atenção!

- **Não utilizar solventes orgânicos, tais como, acetona. Álcool, acetona e seus derivados são extremamente prejudiciais à superfície do adesivo, evite qualquer contato direto com estes produtos.**

### Armazenamento do Veículo

Se houver a necessidade de armazenar o veículo por um longo tempo, estacione-o em uma garagem. Se possível, tome medidas de proteção eficientes para proteger o veículo.

- Mantenha as peças internas e externas do veículo limpas e secas, e certifique-se de que os acessórios internos do veículo estejam totalmente secos.
- Abasteça com uma quantidade razoável de combustível.

- Coloque uma pedra ou calço de madeira sob as rodas traseiras. Ao estacionar o veículo por seis meses ou mais, use um macaco para levantar o veículo e tirar as rodas do chão.
- Desconecte os cabos da bateria.
- Cubra as palhetas dos limpadores dianteiro e traseiro com panos de modo que não façam contato direto com o para-brisa ou vidro traseiro.
- Para evitar que as peças fiquem emperadas, aplique lubrificante de silicone no local de vedação de todas as portas e compartimento de bagagens e encere a superfície pintada, no ponto de contato com a vedação de todas as portas e compartimento de bagagens.
- Cubra o veículo com capa para veículo com ventilação. Se for utilizado plástico ou outras capas impermeáveis, elas permitirão que o vapor de água acumulado danifique a pintura da carroceria.
- Se possível, ligue o motor por alguns minutos todos os meses.
- Se o veículo permanecer estacionado por um ano ou mais, envie o veículo para uma Concessionária CAO A Chery para manutenção antes da condução.



# Em Caso de Emergência

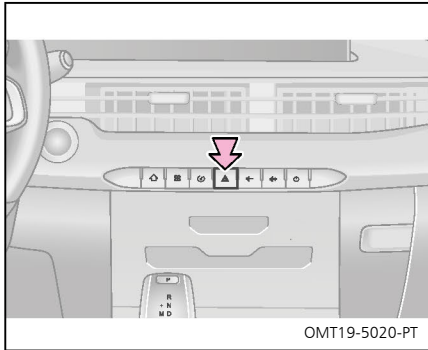

### Luz de Emergência

Caso precise estacionar o veículo em um local que poderá ocasionar um acidente, é necessário que as luzes de emergência sejam acionadas para alertar os outros motoristas.

Estacione o veículo o mais afastado possível da via.

O interruptor das luzes de emergência está localizado no console central.

#### Ligar as luzes de emergência

- Acione o interruptor para ativar as luzes de emergência.

#### Desligar as luzes de emergência

- Acione o interruptor para desativar as luzes de emergência.

Mesmo com o modo de alimentação de energia do veículo em OFF, as luzes de emergência poderão ser operadas.

Em caso de acionamento dos airbags, as luzes de emergência serão ativadas automaticamente.

#### Função de alerta de frenagem emergencial pelas luzes de direção

- Quando o pedal de freio for acionado de forma súbita, colocando o veículo em situação de risco, todas as luzes de direção poderão piscar de forma rápida, simultaneamente, com o indicador das luzes de direção no painel de instrumentos.
- Quando o pedal de freio for liberado, o interruptor da luz de emergência for acionado ou o modo de alimentação de energia do veículo for alterado para OFF, o sistema de alerta de frenagem será desativado.

### ⚠ Atenção!

- Utilize as luzes de emergência apenas em emergências.
- Para evitar a descarga da bateria, não acione as luzes de emergência mais do que o tempo necessário quando o motor não estiver em funcionamento.

### Substituição de Pneu Furado

1. Se um pneu furar durante a condução, reduza a velocidade gradualmente, e mantenha a direção em linha reta. Pare o veículo em local seguro fora da via. Estacione-o em uma superfície plana e firme.  
Evite parar o veículo no canteiro central de uma rodovia.
2. Acione o freio de estacionamento e coloque a alavanca seletora na posição P.
3. Desligue o motor e acione as luzes de emergência.
4. Faça com que todos os passageiros saiam do veículo e mantenha-os longe da via.

## CAPÍTULO 7 - EM CASO DE EMERGÊNCIA

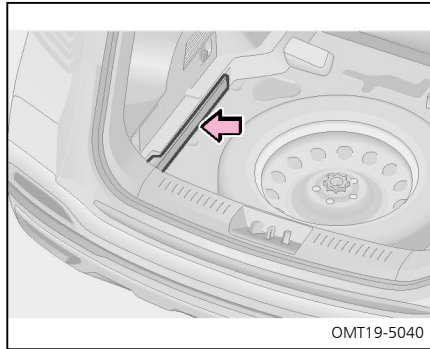

5. O triângulo de advertência está localizado sob o tapete do compartimento de bagagens. Em caso de falha do veículo ou acidente de trânsito, etc., o desempenho refletivo do triângulo de advertência pode alertar outros veículos para evitar acidentes secundários.

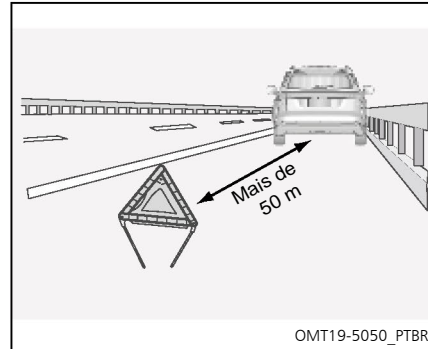

6. Pegue o triângulo de emergência no compartimento de bagagens e posicione-o a 50 metros de distância atrás do veículo.

### ⚠ Atenção!

- Posicione o triângulo de emergência em uma distância maior do que 50 metros do veículo na direção de onde os veículos vêm em via normal; mais do que 150 metros em estrada; mais do que 150 metros em dias chuvosos ou em uma curva, de modo a permitir que os veículos atrás notem o triângulo o mais rapidamente possível.
- Não continue dirigindo com um pneu furado. Dirigir com um pneu furado mesmo que por uma curta distância, poderá danificar permanentemente o pneu.

### Localização das Ferramentas e do Triângulo de Emergência

Em uma emergência, você mesmo precisará reparar o veículo, portanto é preciso estar familiarizado com a utilização das ferramentas e seus locais de armazenamento.

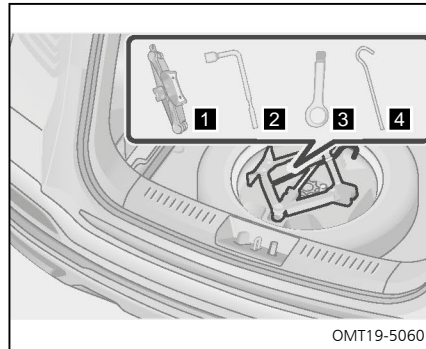

### Ferramentas

Estão localizadas abaixo do carpete do compartimento de bagagens, no porta-ferramentas.

1. Macaco
2. Chave de roda
3. Gancho de reboque
4. Alavanca do macaco

### Triângulo de Emergência

Está localizado sob o carpete do compartimento de bagagens.

### Substituição de Pneu

#### Preparação para elevar o veículo utilizando o macaco

1. O macaco deve ser utilizado, sempre que possível, em uma superfície plana e firme.
2. Recomenda-se que as rodas do veículo sejam calçadas e que não haja nenhuma pessoa dentro do veículo que será elevado.
3. Nenhuma pessoa deve colocar qualquer parte do corpo abaixo do veículo que está sendo apoiado pelo macaco.

## CAPÍTULO 7 - EM CASO DE EMERGÊNCIA

### Substituição de pneu

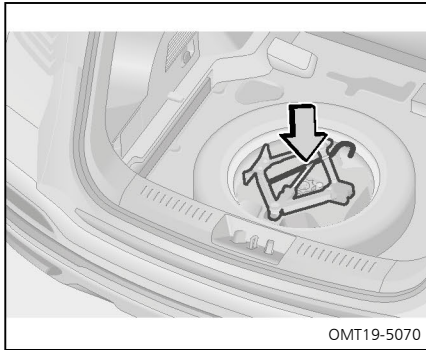

1. Abra a porta traseira, levante o tapete do compartimento de bagagens e retire as ferramentas sobressalentes

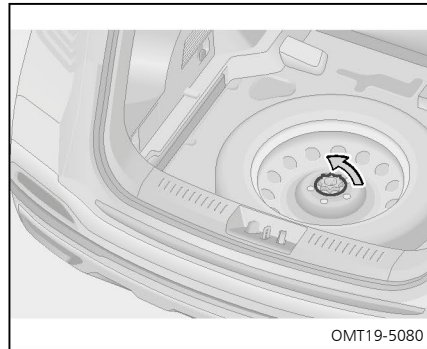

2. Gire o dispositivo de fixação do pneu sobressalente no sentido anti-horário para removê-lo e, em seguida, retire o pneu sobressalente

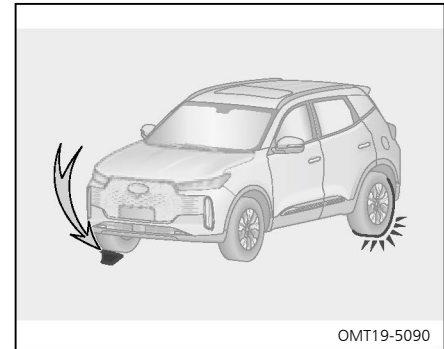

3. Posicione um calço para roda.  
Ao elevar o veículo com um macaco, você deverá calçar a roda diagonalmente oposta ao pneu furado para evitar que ela gire.

Pneu Furado	Posição do Calço da Roda
Roda dianteira esquerda	Atrás do pneu traseiro direito
Roda dianteira direita	Atrás do pneu traseiro esquerdo
Roda traseira esquerda	À frente do pneu dianteiro direito
Roda traseira direita	À frente do pneu dianteiro esquerdo

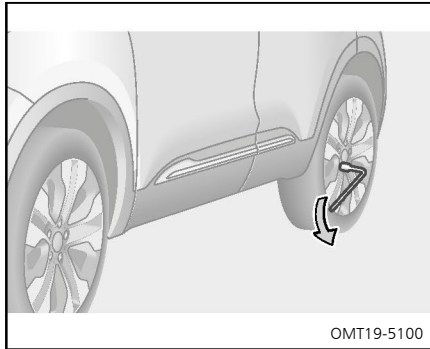

OMT19-5100

4. Desaperte todos os parafusos da roda.
- Sempre desaperte cada parafuso da roda a ser substituída no sentido anti-horário, utilizando a chave de roda antes de elevar o veículo com o macaco.
- Para obter o torque máximo, encaixe a chave de roda nos parafusos de modo que o cabo da chave fique do lado esquerdo, em seguida, segure a extremidade do cabo da chave e empurre para baixo, como mostrado na ilustração.

### ⚠ Atenção!

- Não permita que a chave de roda escape do parafuso.
- Não remova os parafusos, apenas solte-os em meia-volta.

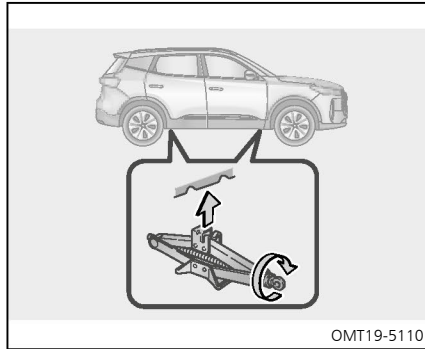

OMT19-5110

5. Posicione o macaco em uma superfície firme e plana, e certifique-se de que a cavidade no macaco esteja em um ponto de elevação correto.
- Gire manualmente a extremidade de encaixe do cabo da alavanca do macaco no sentido horário, até que a cavidade do macaco se encoste no ponto de elevação do veículo.

### ⚠ Cuidado!

Ao elevar o veículo com o macaco, sempre observe o seguinte:

- O macaco deverá ser utilizado somente para a substituição do pneu.
- Nunca ligue ou acelere o motor, enquanto estiver elevando o veículo com o macaco.
- Certifique-se de que o macaco esteja posicionado no ponto de elevação correto. Caso contrário, o veículo poderá ser danificado ou causar ferimentos.
- Nunca posicione nenhum objeto sob ou sobre o macaco ao elevar o veículo.
- Nunca utilize mais de um macaco simultaneamente.

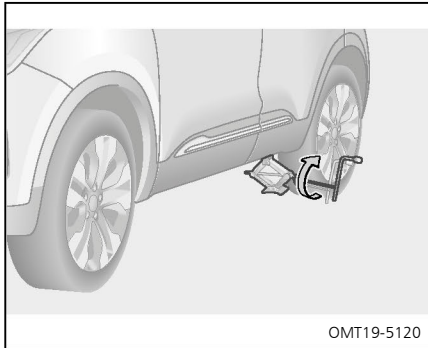

### ⚠ Cuidado!

- Para evitar ferimentos, nunca deixe nenhuma parte de seu corpo sob o veículo, enquanto ele estiver sendo suportado pelo macaco.
- Eleve o veículo a uma altura apropriada para a substituição do pneu.
- A carga máxima limite do macaco é de 1.200 kg.

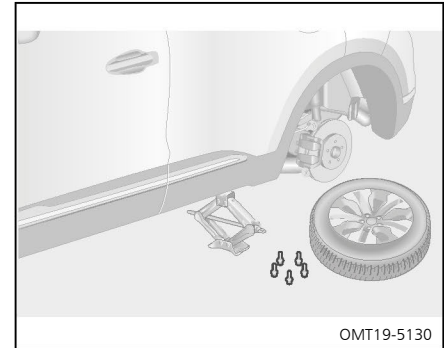

6. Eleve o veículo com o macaco apenas após certificar-se de que não há nenhum passageiro dentro do veículo.

Ao elevar o veículo com o macaco, encaixe a alavanca do macaco no macaco e encaixe a chave de roda na alavanca. Gire a chave de roda no sentido horário. Assim que o macaco começar a elevação do veículo, verifique novamente se ele está posicionado corretamente.

7. Remova a roda a ser substituída.

Utilizando a chave de roda, remova os cinco parafusos da roda no sentido anti-horário e remova a roda.

Ao deixar a roda no solo, posicione o seu lado com acabamento voltado para cima, para evitar riscos à superfície da roda.

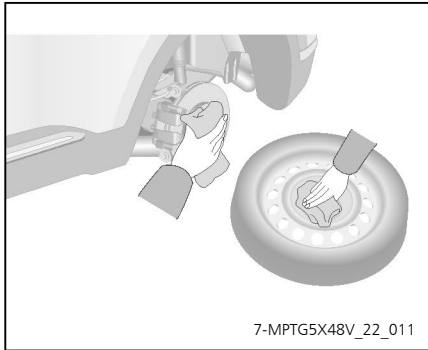

8. Instale o pneu reserva temporário.

Antes de instalar a roda, remova qualquer material aderido nas superfícies de contato, utilizando uma ferramenta adequada. Certifique-se de que a superfície de contato entre o cubo e a roda esteja em bom estado. Caso contrário, isto poderá causar folga nos parafusos e resultar em um acidente grave.

Instale o pneu reserva temporário no cubo da roda.

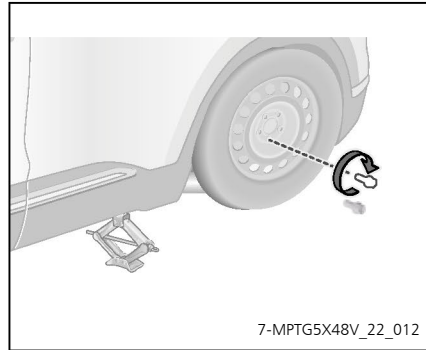

9. Instale os parafusos da roda.

Rosqueie manualmente os cinco parafusos da roda no sentido horário, ao instalar os parafusos. Em seguida, alinhe a roda e pré-aperte todos os parafusos com a chave de roda.

**⚠ Atenção!**

**Não aplique lubrificantes nos parafusos das rodas. Se houver resíduo de óleo no parafuso, limpe-o antes da instalação.**

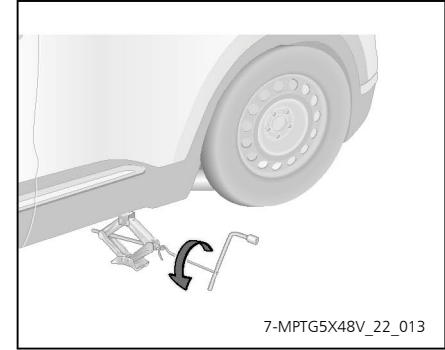

10. Abaixar o veículo completamente e aperte os parafusos da roda.

Para abaixar o veículo, gire a chave de roda que está encaixada na alavanca do macaco no sentido anti-horário.

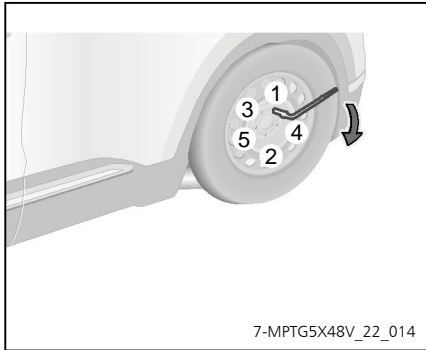

11. Utilizando a chave de roda, aperte cada parafuso na ordem mostrada na ilustração. Repita o processo duas ou três vezes até que os parafusos estejam apertados no local. Utilize apenas a chave de roda para apertar os parafusos.

### ⚠ Cuidado!

- Antes de abaixar o veículo, certifique-se de que você e todas as pessoas em volta do veículo estejam em uma área segura a fim de evitar acidentes.
- Após a instalação do pneu reserva temporário, dirija lentamente para o posto de serviço mais próximo e aperte os parafusos da roda em  $130 \pm 10$  Nm após a substituição. Caso contrário, os parafusos poderão se soltar e a roda poderá sair, causando um acidente grave.

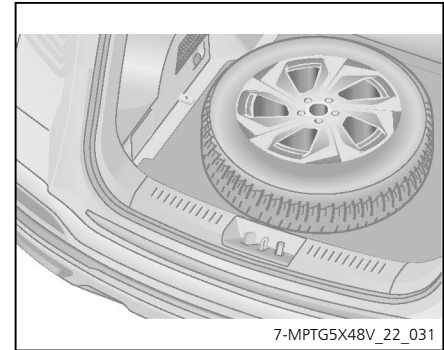

12. Guarde o pneu furado sobre o tapete do compartimento de bagagens com a parte externa voltada para cima, para evitar que a área pintada sofra danos ou arranhões e de modo que não fique solto, evitando que seja arremessado em um movimento brusco do veículo, como em uma colisão.
13. Guarde o triângulo de emergência em seu local de origem.
14. Verifique a pressão do pneu após a substituição.

Dirija lentamente até o posto de serviço mais próximo para calibrar o pneu corretamente com o valor especificado. Não se esqueça de reinstalar a tampa da válvula do pneu, caso contrário, poderá entrar sujeira e umidade no núcleo da válvula e possivelmente causar vazamento de ar. Se a tampa for perdida, providencie a substituição o quanto antes.

### ⚠ Atenção!

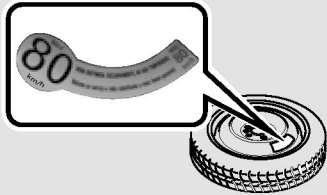

7-MPTG5X48V\_22\_015

- Ao utilizar temporariamente o pneu reserva temporário, a distância máxima a ser percorrida não deve ultrapassar 80 km e a velocidade máxima não deverá exceder 80 km/h.
- Substitua o pneu reserva temporário pelo pneu padrão o quanto antes.

### Superaquecimento do Motor

Se o indicador da temperatura do líquido de arrefecimento do motor “” piscar ou se acender em vermelho, isto indica que a sua temperatura está muito alta e que serão necessárias medidas emergenciais.

Os procedimentos a seguir devem ser seguidos:

1. Dirija o veículo para fora da via e pare em uma área segura, acione o freio de estacionamento e posicione a alavanca seletora em P e, em seguida, acione as luzes de emergência. Desligue o ar-condicionado, caso esteja sendo utilizado.
2. Se o líquido de arrefecimento estiver fervendo ou vapor for identificado saindo pelo reservatório, desligue o motor imediatamente.

Aguarde até que o vapor diminua antes de abrir o capô. Caso não houver líquido de arrefecimento fervendo ou vapores, deixe o motor em funcionamento e verifique se o ventilador de arrefecimento do radiador está operando.

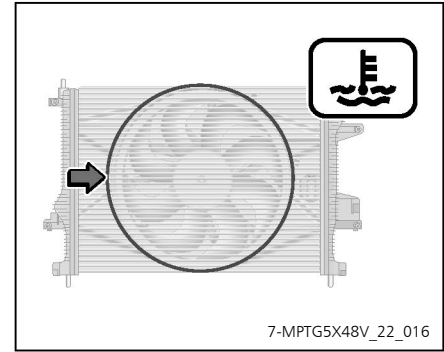

7-MPTG5X48V\_22\_016

Caso o ventilador de arrefecimento do radiador não esteja funcionando, desligue o motor imediatamente, e consulte uma Concessionária CAO A Chery para verificação do sistema de arrefecimento do motor.

## CAPÍTULO 7 - EM CASO DE EMERGÊNCIA

### ⚠ Cuidado!

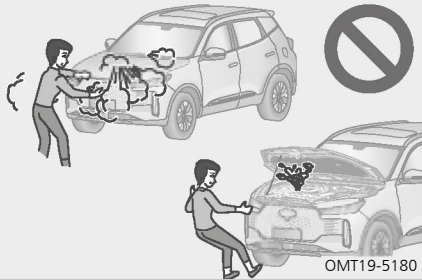

- O vazamento de líquido de arrefecimento ou vapor sinalizam alta pressão no sistema de arrefecimento. Para evitar ferimentos, mantenha o capô fechado até que não haja mais vapor vazando.
- Não tente remover a tampa do reservatório de expansão do líquido de arrefecimento, enquanto o motor e o radiador estão quentes. Líquido de arrefecimento quente e vapores sob pressão podem causar sérias queimaduras.

3. Abra o capô, verifique se o radiador, mangueiras e a parte inferior do veículo possuem algum vazamento visível do líquido de arrefecimento. Entretanto, é normal o gotejamento de água do ar-condicionado após a utilização.

### ⚠ Cuidado!

Com o motor em funcionamento, mantenha as mãos e roupas fora do alcance do movimento do ventilador do radiador e da correia de acessórios. Mesmo que o motor seja desligado, o ventilador do radiador ainda poderá ser ativado.

4. Se um vazamento for encontrado, desligue o motor imediatamente, e contate uma Concessionária CAO A Chery o quanto antes para inspeção e reparo.



5. Caso não haja vazamento visível, verifique se o nível do líquido de arrefecimento do motor está abaixo do nível recomendado no reservatório de expansão do líquido de arrefecimento. Se o nível estiver na marca ou abaixo da marca MIN (mínimo), espere o motor esfriar, abra cuidadosamente a tampa do reservatório de expansão do líquido de arrefecimento e adicione líquido de arrefecimento até o nível correto (entre MIN e MAX). Utilize apenas líquido de arrefecimento do tipo recomendado pela CAO A Chery.

Após completar o nível do líquido de arrefecimento no reservatório de expansão, consulte uma Concessionária CAO A Chery o quanto antes para inspeção e reparo, se necessário, no sistema de arrefecimento.

### ⚠ Atenção!

- Ao fechar a tampa do reservatório de expansão, gire no sentido horário até ocorrer um clique (audível e tátil). Não gire além do ponto do clique, pois isto pode danificar a fixação da tampa e o sistema de vedação do líquido de arrefecimento.
- Somente abasteça o reservatório de expansão com água em uma emergência e se o líquido de arrefecimento não estiver disponível. Após utilizar água para abastecer o reservatório de expansão, dirija-se imediatamente a uma Concessionária CAO A Chery para a substituição de todo o líquido de arrefecimento do veículo. Os danos causados devido a não conformidade do líquido de arrefecimento especificado pela CAO A Chery não serão cobertos pela garantia.
- Se o superaquecimento do motor se tornar frequente, consulte uma Concessionária CAO A Chery o quanto antes para inspeção e reparo no sistema de arrefecimento.

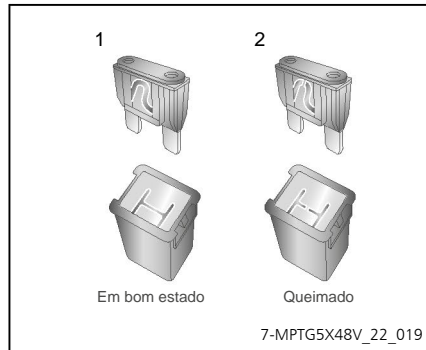

### Fusíveis

1. Fusível em bom estado
2. Fusível queimado

Os fusíveis são utilizados para proteger circuitos e acessórios elétricos contra sobrecarga.

Se algum dos acessórios elétricos não funcionar, o fusível poderá estar queimado. Se isto ocorrer, verifique e substitua os fusíveis, conforme a necessidade. Verifique se o fusível está normal de acordo com a ilustração.

### Nota

A caixa de fusíveis deve estar limpa, mantenha-a longe da umidade ao abrir, pois sujeira e umidade podem danificar o sistema elétrico.

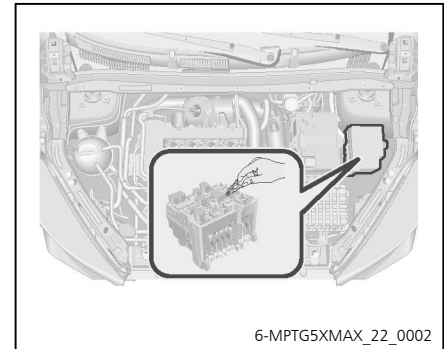

### Caixa de fusíveis e relés no compartimento do motor

Ao abrir o capô, a caixa de fusíveis e relés está localizada no lado esquerdo do compartimento do motor (seta).

Para retirar a tampa, pressione as abas em ambos os lados para soltar e a puxe para cima.

### Verificação dos fusíveis na caixa de fusíveis e relés no compartimento do motor

1. Desligue todos os acessórios elétricos e altere o modo de alimentação de energia do veículo para OFF.
2. Desconecte o cabo negativo da bateria.
3. Retire a tampa da caixa de fusíveis e relés no compartimento do motor e verifique os fusíveis suspeitos um a um com base na descrição dos fusíveis na parte interna da tampa da caixa.
4. Remova o fusível suspeito, utilizando o extrator de fusíveis.
5. Verifique se o fusível está queimado. Caso não tenha certeza de que o fusível está queimado, tente substituir o fusível suspeito por um que esteja bom e com a mesma capacidade.
6. Instale somente um fusível que possua a amperagem equivalente ao fusível utilizado. A amperagem correta poderá ser observada na descrição dos fusíveis presente na parte interna da tampa da caixa de fusíveis.

### Nota

**Se um fusível reserva não estiver disponível, outro fusível com a mesma amperagem poderá ser retirado de outros equipamentos menos importantes, em caso de emergência.**

É recomendada a compra de um conjunto de fusíveis reserva em uma Concessionária CAO A Chery e manter em seu veículo para emergências.

Para o layout dos fusíveis, consulte “Caixa de Fusíveis e Relés no Compartimento do Motor” no capítulo “Manutenção Adequada”, neste manual.

### ⚠ Atenção!

- Desligue todos os equipamentos elétricos e altere o modo de alimentação de energia do veículo para OFF antes de substituir algum fusível.
- Nunca utilize um fusível com uma amperagem maior, caso contrário, os equipamentos elétricos poderão sofrer sobrecarga. Se o fusível com a amperagem especificada continuar queimando, isto indica que há um problema no circuito. Consulte uma Concessionária CAO A Chery o quanto antes para inspeção e reparo.
- Nunca substitua um fusível por um fio, mesmo que seja uma substituição temporária. Caso contrário, os equipamentos elétricos poderão sofrer sérios danos ou até mesmo causar um incêndio.
- Não modifique os fusíveis ou a caixa de fusíveis e relés.

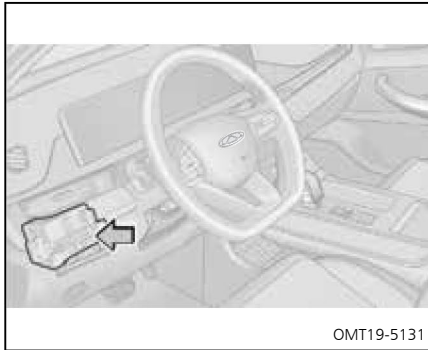

### Caixa de fusíveis e relés no painel de instrumentos

1. Desligue todos os acessórios elétricos e altere o modo de alimentação de energia do veículo para OFF.
2. Desconecte o cabo negativo da bateria.
3. Retire o painel de instrumentos na parte inferior do volante e verifique ou substitua o fusível.

### Nota

A verificação e a substituição dos fusíveis da caixa de fusíveis no painel de instrumentos devem ser feitas por profissionais. Consulte uma Concessionária CAO A Chery para realizar o serviço.

Para o layout dos fusíveis e relés, consulte "Caixa de Fusíveis e Relés no Painel de Instrumentos" no capítulo "Manutenção Adequada", neste manual.

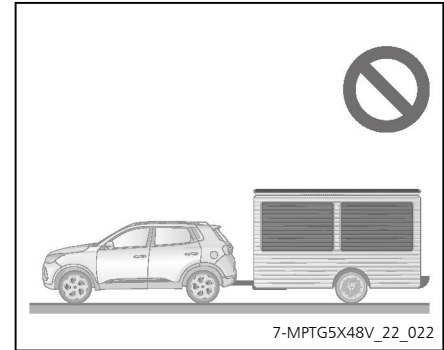

### Reboque de Trailer

O seu veículo não foi projetado para rebocar um trailer. O reboque de trailer cancelará a garantia do veículo.

A CAO A Chery não recomenda a instalação de um engate para trailer ou o uso de um suporte de engate para reboque de motocicletas, bicicleta etc. ou para uso de suportes montados em engate de reboque.

**Capacidade de rebocamento: 0 kg**

### Ao Rebocar o Veículo

O seu veículo não foi projetado para ser rebocado por um trailer. Caso seja necessário rebocá-lo em uma emergência, consulte "Reboque de Emergência" neste capítulo.

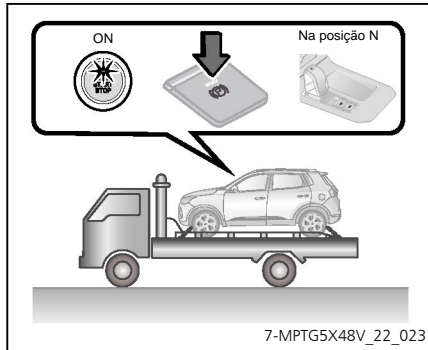

### Reboque de Emergência

Se o reboque de emergência for necessário, é recomendada a utilização de uma empresa de reboque.

#### Rebocando o veículo

Antes de rebocar, solte o freio de estacionamento e mova a alavanca seletora para a posição N.

#### Movendo a alavanca seletora da posição P para a posição N de forma emergencial

Altere o modo de alimentação de energia do veículo para ON, pressione e mantenha pressionado o pedal de freio e mova a alavanca seletora para frente (em direção ao painel de instrumentos). A alavanca seletora será alterada para a posição N, proporcionando a movimentação do veículo para um local seguro ou para ser colocado sobre o caminhão de reboque.

#### Liberando o freio de estacionamento elétrico de forma emergencial

Com o freio de estacionamento elétrico liberado, mantenha pressionado o botão do freio de estacionamento elétrico e altere o modo de alimentação de energia do veículo para OFF, para liberar o freio de estacionamento de forma emergencial. É recomendado fazer isto apenas em situações de emergência ou casos raros.

#### Nota

O procedimento de liberação do freio de estacionamento elétrico de forma emergencial é indicado quando for necessário movimentar o veículo por alguns metros com as rodas traseiras no solo e as rodas dianteiras levantadas.

#### ⚠ Atenção!

Caso a bateria esteja descarregada, será necessário utilizar uma bateria auxiliar para alterar o modo de alimentação do veículo para ON, mover a alavanca seletora da posição P para N e realizar a liberação do freio de estacionamento elétrico. Consulte "Partida com o Cabo Auxiliar" neste capítulo.

#### Modo de Reboque Correto

##### Modo veículo completo

O veículo deverá ser colocado em um caminhão por operadores profissionais. Esta é a única maneira recomendada pela CAO A Chery para transportar o veículo.

### ⚠ Atenção!

- Durante todo o percurso do caminhão até o destino final, o veículo deverá permanecer com o modo de alimentação de energia do veículo em ON, a alavanca seletora na posição N e o freio de estacionamento elétrico liberado.
- Caso a bateria do veículo esteja totalmente descarregada, uma bateria auxiliar deverá ser utilizada durante o percurso para atender todos os requisitos descritos.
- Caso não sejam seguidas as recomendações descritas, a transmissão poderá sofrer danos que não serão cobertos pela garantia.
- Não é permitido rebocar o veículo pela dianteira e nem pela traseira utilizando caminhão guincho. Caso contrário, a transmissão e/ou a carroceria do veículo poderão ser danificadas.

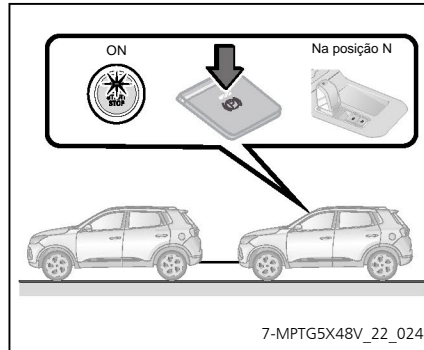

### Reboque de emergência com gancho de reboque

Se um serviço de reboque não estiver disponível em caso de emergência, o veículo poderá ser temporariamente rebocado utilizando um cabo de reboque, corrente ou cambão, fixando pelo gancho de reboque.

Seja cuidadoso ao extremo ao rebocar um veículo. Este modo de reboque é apenas sugerido em vias com superfície firme por distâncias curtas e baixa velocidade. O motorista deverá ficar no interior do veículo para operar o volante de direção e o pedal de freio.

### Condições para o reboque de emergência

1. Colocar o modo de alimentação de energia do veículo em ON.
2. Colocar a alavanca seletora na posição N. Pressione e mantenha pressionado o pedal de freio e mova a alavanca seletora para frente (em direção ao painel de instrumentos).
3. Liberar o freio de estacionamento elétrico

### ⚠ Cuidado!

- Ao rebocar o veículo, evite arrancadas ou manobras súbitas que possam aplicar força excessiva no gancho de reboque, cabo, corrente ou cambão. O gancho de reboque, cabo, corrente ou cambão poderão quebrar e causar danos ao veículo ou ferimentos graves.
- Para evitar ferimentos, todos, exceto o motorista, deverão ficar fora do veículo quando ele estiver sendo rebocado.
- Não reboque o veículo por um longo período.
- É recomendado contatar uma Concessionária CAO A Chery ou serviço de reboque profissional.

### ⚠ Atenção!

- Antes de efetuar o reboque de emergência, certifique-se de que as rodas e o conjunto do motor e transmissão, o volante de direção e os freios estejam em boas condições.
- Fixe o cabo de reboque, corrente ou cambão ao gancho de reboque do veículo.
- Reboque o veículo com cabo, corrente ou cambão alinhados à frente o máximo possível. Nunca reboque o veículo por um dos lados para evitar danos ao veículo.
- Se o motor não estiver funcionando, o servofreio e o sistema de direção assistida não irão funcionar. Portanto, o esterçamento e a frenagem se tornarão mais difíceis do que o normal. Dirija cuidadosamente ao rebocar.
- Se o veículo rebocado ainda não puder se mover, não continue a forçar o reboque a fim de evitar mais danos secundários ao veículo. Nesse caso, contate uma Concessionária CAO A Chery ou serviço de reboque profissional o quanto antes.

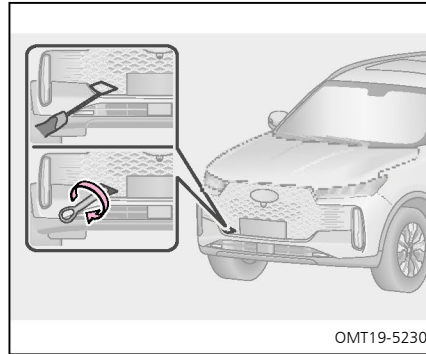

### Instalação do Gancho de Reboque

#### Posição de instalação do gancho de reboque dianteiro

A posição de instalação do gancho de reboque dianteiro está localizada na parte direita da dianteira do veículo.

1. Utilize uma chave de fenda com a sua ponta envolvida com fita, para remover a tampa do gancho de reboque.
2. Instale o gancho de reboque no seu orifício e gire-o no sentido horário. Então, aperte-o firmemente, utilizando a chave de roda.

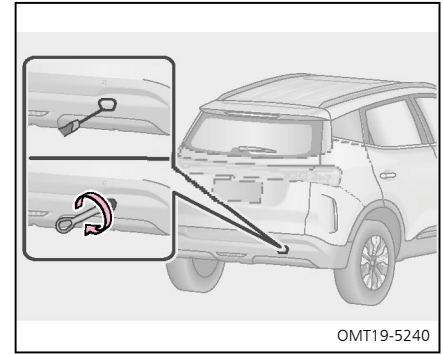

#### Posição de instalação do gancho de reboque traseiro

A posição de instalação do gancho de reboque traseiro está localizada na parte direita do para-choque traseiro do veículo, próximo à luz de neblina.

1. Utilize uma chave de fenda com a sua ponta envolvida com fita, para remover a tampa do gancho de reboque.
2. Instale o gancho de reboque no seu orifício e gire-o no sentido horário. Então, aperte-o firmemente, utilizando a chave de roda.

### **Cuidado!**

Certifique-se de que o gancho de reboque esteja instalado corretamente. Caso contrário, o gancho de reboque poderá afrouxar durante a operação de reboque, podendo causar um acidente com ferimentos graves ou fatais.

### **Atenção!**

Somente utilize o gancho de reboque especificado. Caso contrário, o veículo poderá ser danificado.

## **Caso a Partida no Motor não Ocorra de Forma Normal**

### **Verificações Simples**

Se o motor não entrar em funcionamento, certifique-se de que o procedimento de partida foi seguido corretamente e verifique se o nível do combustível é suficiente. Consulte "Procedimento Normal de Partida" no capítulo "Condução" neste manual.

### **Se o motor não funcionar ou a sua rotação for baixa**

1. Verifique se os terminais da bateria estão apertados e limpos.
2. Se os terminais da bateria estão conectados corretamente, ligue e observe os faróis, se a luz está fraca, a bateria está descarregada e você poderá tentar a partida com cabo auxiliar. Se o motor não entrar em funcionamento, o problema poderá estar no sistema de partida. Contate uma Concessionária CAO A Chery o quanto antes para inspeção e reparo.

### **Se o motor girar com rotação normal, porém não entrar em funcionamento**

1. Altere o modo de alimentação de energia do veículo para OFF ou ACC e tente dar a partida no motor novamente.
2. Se o motor não entrar em funcionamento, ele poderá estar afogado em consequência das tentativas repetitivas de dar a partida. Tente seguir os procedimentos em "Dando a Partida em um Motor Afogado" neste capítulo.
3. Se o motor ainda não entrar em funcionamento, poderão ocorrer outros problemas no veículo. Contate uma Concessionária CAO A Chery o quanto antes para inspeção e reparo.

## **Dando a Partida em um Motor Afogado**

Se o motor não entrar em funcionamento, ele poderá estar afogado em consequência das tentativas repetitivas de dar a partida.

Siga os procedimentos corretos de partida para dar a partida no motor novamente. Consulte "Procedimento Normal de Partida" no capítulo "Condução" neste manual.

Se o motor não entrar em funcionamento após a nova tentativa, contate uma Concessionária CAO A Chery para inspeção e reparo o quanto antes.

### **Atenção!**

- Para evitar danificar o motor de partida, a operação de partida não deverá exceder 15 segundos em cada tentativa.
- Se a partida no motor se tornar difícil ou o motor do veículo desligar frequentemente, contate uma Concessionária CAO A Chery para inspeção e reparo o quanto antes.

### **Partida com Cabo Auxiliar**

Para evitar danos ao veículo e ferimentos graves resultantes de má utilização, caso você não esteja certo sobre como seguir este procedimento, a CAO A Chery recomenda que contate uma Concessionária CAO A Chery para assistência.

### **Cuidado!**

- As baterias possuem ácido sulfúrico, que é venenoso e corrosivo. Utilize equipamentos de segurança, como óculos de proteção etc. ao efetuar a partida com cabo auxiliar, e evite o derramamento do ácido na pele, roupas ou no veículo.
- Caso o ácido da bateria entre em contato com sua pele ou olhos, enxágue com água em abundância e procure auxílio médico imediatamente. Se possível, aplique continuamente água com uma esponja ou pano limpo, enquanto estiver a caminho do auxílio médico.
- Devem ser utilizados cabos de partida auxiliar especificados.
- Não deixe a bateria ao alcance de crianças.
- Não fume, não utilize fósforos ou acendedor de cigarros, ou permita a utilização de algum dispositivo que produza chamas perto da bateria.
- Não permita que alguém fique próximo à bateria durante a partida.

### **Atenção!**

A tensão da bateria utilizada para dar partida no motor deve ser de 12 V. Não dê partida com o cabo auxiliar até que esteja certo de que a tensão da bateria esteja correta. Ao conectar os cabos de partida auxiliar, certifique-se de que os cabos não se enroscuem com o ventilador do radiador ou com a correia de acessórios.

### Procedimentos de Partida com Cabo Auxiliar

1. Desligue todos os acessórios elétricos desnecessários e coloque o modo de alimentação de energia do veículo em OFF.

Se a bateria auxiliar estiver instalada em outro veículo, certifique-se de que não haja contato entre os veículos.

#### **⚠ Atenção!**

Se o veículo que possui a bateria auxiliar não estiver com o motor em funcionamento, dê a partida e deixe-o funcionando por alguns minutos. Ao executar a partida com cabo auxiliar, acione levemente o pedal do acelerador.

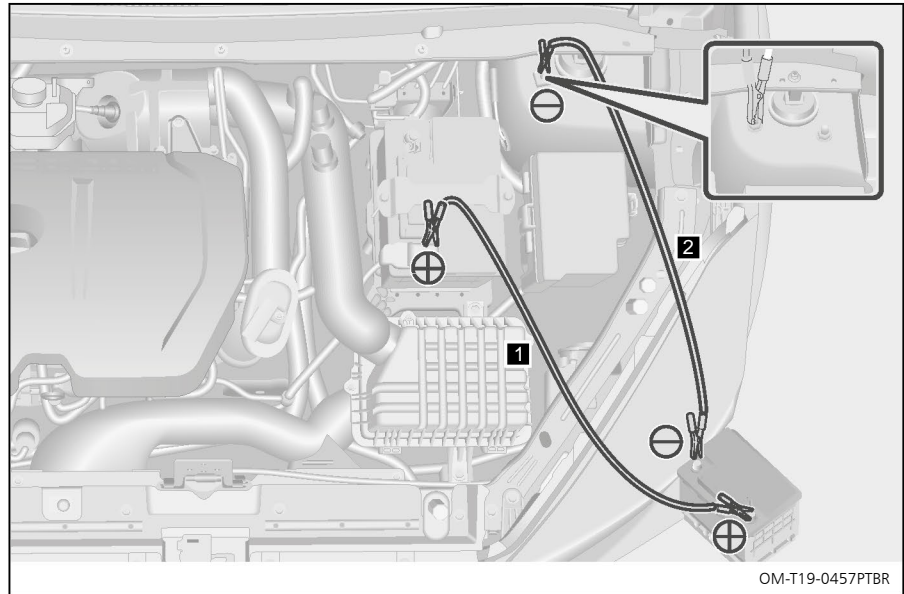

2. Conecte os cabos na ordem mostrada na ilustração acima.
  - A. Conecte as garras do cabo de partida auxiliar positivo (vermelho) ao terminal positivo (+) da bateria descarregada.
  - B. Conecte a garra no terminal positivo (+) da bateria auxiliar.
  - C. Conecte a garra do cabo de partida auxiliar negativo (preto) ao terminal negativo (-) da bateria auxiliar.
  - D. Conecte a garra da outra extremidade do cabo de partida auxiliar negativo (preto) a algum ponto estático, sem pintura ou metálico do veículo.

### ⚠ Atenção!

- Não se apoie sobre a bateria quando estiver fazendo a conexão.
- Nunca permita que as garras dos cabos de partida auxiliar se encostem um no outro ou entrem em contato com partes metálicas do veículo.
- Não conecte o cabo perto ou sobre alguma peça que se mova ao dar a partida no motor.
- O cabo de partida auxiliar negativo não deve ser conectado diretamente ao terminal negativo da bateria descarregada.

3. Dê a partida no motor normalmente. Após a partida, deixe o motor funcionando por vários minutos, acelerando levemente o pedal do acelerador.

### ⚠ Cuidado!

**Não toque na bateria durante o procedimento de partida no motor.**

4. Desconecte os cabos na ordem inversa à conexão (primeiro o cabo negativo e em seguida o cabo positivo).

Se o motivo para a descarga da bateria não for encontrado, consulte uma Concessionária CAO A Chery para inspeção e reparo o quanto antes.

Se a primeira tentativa de partida no motor não for bem-sucedida, verifique se as garras dos cabos de partida auxiliar estão firmes, e dê a partida no motor novamente.

Se a próxima tentativa não for bem-sucedida, contate uma Concessionária CAO A Chery para assistência.

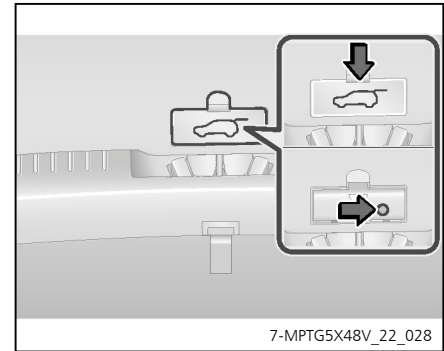

## Interruptor Mecânico de Abertura de Emergência da Tampa Traseira

### Abertura de emergência da tampa traseira pelo interruptor mecânico de abertura de emergência da tampa traseira

O interruptor mecânico de abertura de emergência da tampa traseira está localizado no acabamento interno da tampa traseira. Quando não for possível a abertura da tampa traseira devido a descarga da bateria do veículo ou outra condição semelhante, ela poderá ser aberta por meio do interruptor mecânico de abertura de emergência da tampa traseira.

### Método de operação

1. Sempre pare o veículo de forma segura.
2. Faça o rebatimento do encosto do banco traseiro.
3. Acesse o compartimento de bagagens do veículo pela parte interna e abra a cobertura do interruptor mecânico da tampa traseira.
4. Insira a chave mecânica no orifício do interruptor mecânico de abertura de emergência da tampa traseira. Gire no sentido anti-horário e empurre a tampa traseira para abri-la.

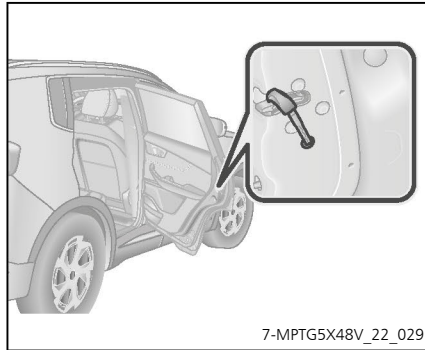

### Interruptor de Travamento Mecânico de Emergência

#### Travamento manual de emergência da porta dianteira direita e das portas traseiras

As portas não serão travadas automaticamente quando a bateria estiver descarregada ou sob condição similar, portanto deverão ser travadas manualmente pela função de travamento de emergência.

1. Abra a porta.
2. Remova o filme de proteção na extremidade do painel lateral da porta, para acessar a trava.
3. Pressione para baixo o botão amarelo da trava, com a ponta da chave mecânica, para travar a porta.

4. Recoloque o filme de proteção e feche a porta.
5. Puxe a maçaneta externa da porta para certificar-se de que a porta está travada.

### ⚠ Atenção!

- Se o problema mencionado voltar a ocorrer, contate uma Concessionária CAO A Chery o quanto antes para inspeção e reparo.
- Ao travar o veículo pelo modo emergencial devido a descarga da bateria, verifique se o travamento foi bem-sucedido, confirmando em cada uma das portas. Se não obter sucesso, contate uma Concessionária CAO A Chery imediatamente para inspeção e reparo.

# Dados Técnicos

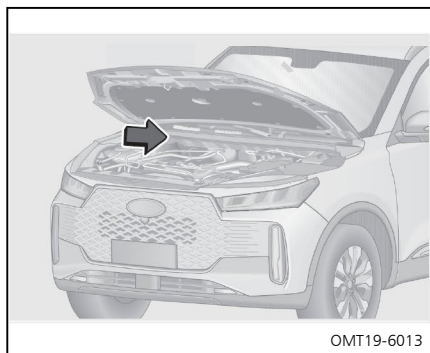

### Número de Identificação do Veículo

Está estampado no lado direito do painel traseiro do compartimento do motor.

#### **⚠ Atenção!**

É proibido danificar o número de identificação do veículo ou seus arredores (como por exemplo cobrir, pintar, cortar, soldar, perfurar ou remover).

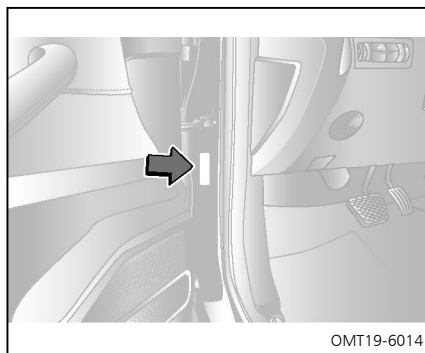

### Etiqueta Autodestrutiva (ETA)

#### Coluna da Porta Dianteira

A etiqueta autodestrutiva está localizada na coluna da porta dianteira do lado esquerdo do veículo (lado do motorista), abaixo do limitador da porta.

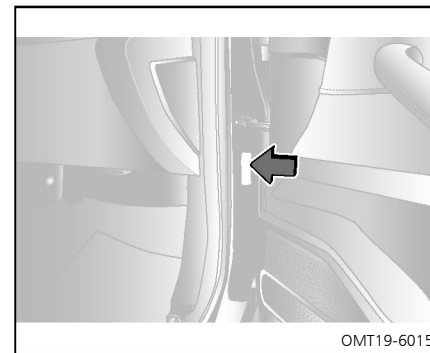

### Etiqueta do Ano de Fabricação do Veículo

A etiqueta do ano de fabricação está localizada na coluna da porta dianteira do lado direito do veículo (lado do passageiro), abaixo do limitador da porta.

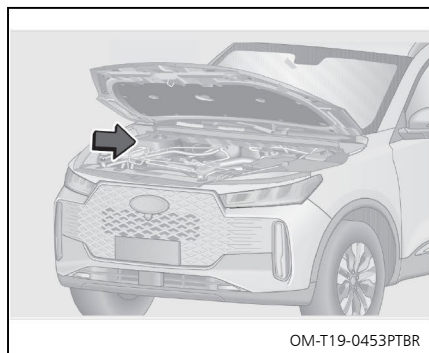

### Compartimento do motor

A etiqueta autodestrutiva também está localizada no lado direito do compartimento do motor (lado do passageiro), próximo aos pontos de fixação do amortecedor.

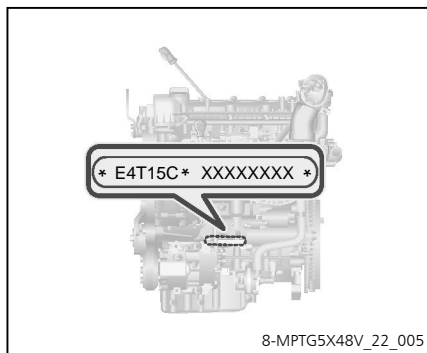

### Número de Identificação do Motor

O número de identificação do motor está estampado no bloco do motor.

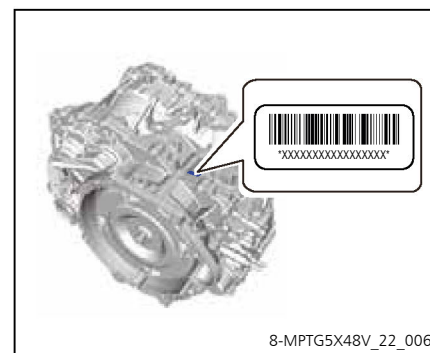

### Número de Identificação da Transmissão

O número de identificação da transmissão está localizado na parte superior da carcaça da transmissão.

## CAPÍTULO 8 - DADOS TÉCNICOS

### Especificações do Veículo

Modelo do Veículo	Tiggo 5X Sport	Tiggo 5X Pro Max Drive
Tipo do Veículo	Veículo com tração 4 × 2 nas rodas dianteiras, direção nas rodas dianteiras, motor dianteiro transversal, dois compartimentos, quatro portas + tampa traseira, cinco lugares, carroceria integral (monobloco), volante no lado esquerdo	
Modelo do Motor	SQRE4T15C	
Tipo do Motor	Transversal, 4 cilindros em linha, refrigerado a água, 4 tempos, duplo comando de válvulas no cabeçote, sincronismo variável de válvula (VVT), turbocompressor e intercooler	
Tipo de Alimentação de Combustível	Injeção de combustível eletrônica sequencial multiponto	
Modelo da Transmissão	CVT	QR025CHC

## Dimensões do Veículo

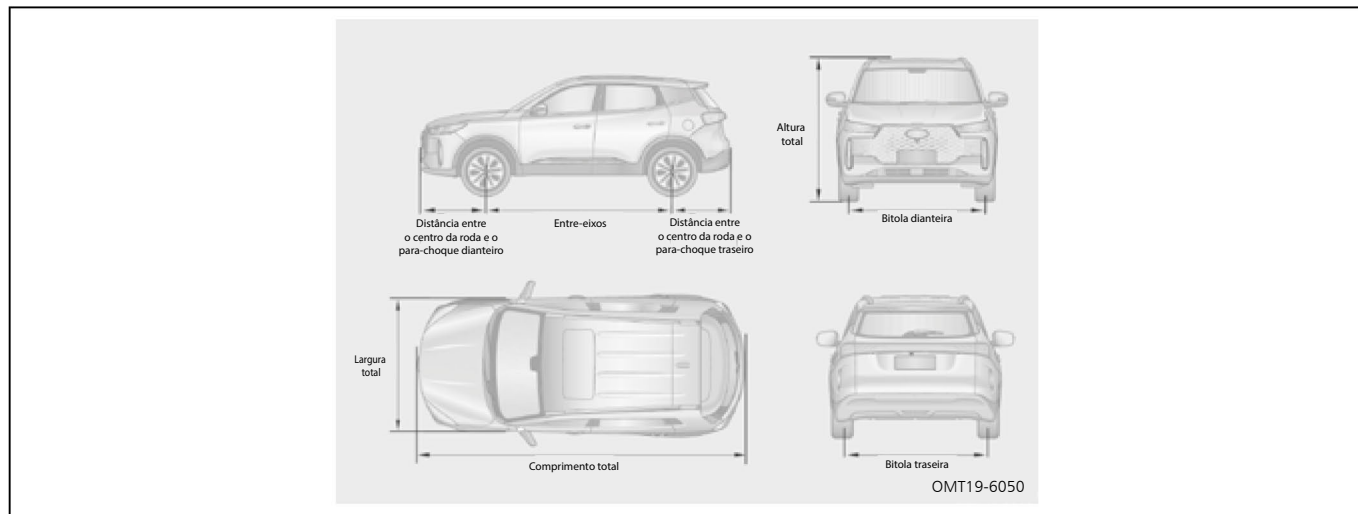

Medida total	Comprimento	4.320 mm
	Largura	1.831 mm
	Altura*	1.652 mm
Entre-eixos		2.610 mm
Bitola	Dianteira	1.550 mm
	Traseira	1.550 mm
Distância entre o centro da roda e o para-choque (balanço)	Dianteira	898 mm
	Traseira	812 mm
Capacidade do compartimento de bagagens	Tiggo 5X Sport/ Tiggo 5X Pro Max Drive	340 l

\*Medida pode variar de acordo com o modelo de rack instalado.

## CAPÍTULO 8 - DADOS TÉCNICOS

### Peso do Veículo

Peso do veículo em ordem de marcha		1.430 kg
Peso do veículo por eixo	Eixo dianteiro	864 kg
	Eixo traseiro	566 kg
Peso máximo permissível de carga (incluindo os passageiros)		436 kg
Peso máximo total		1.866 kg
Número de ocupantes (incluindo o motorista)		5

### Desempenho do Veículo

Capacidade de Transpor Obstáculos	Distância Mínima do Solo	Com carga	161 mm
	Diâmetro Mínimo de Curva		11,0 mm
	Ângulo de Entrada		19,7°
	Ângulo de Saída		29,2°
	Ângulo de Transposição da Rampa	Sem carga	19°
		Com carga	15°
Desempenho do Veículo	Velocidade Máxima do Veículo		175 km/h
	Rampa Máxima		47%

## Desempenho do Motor

		Tiggo 5X Sport	Tiggo 5X Pro Max Drive
Modelo do motor		SQRE4T15C	
Diâmetro do cilindro		77 mm	
Curso do pistão		80,5 mm	
Cilindrada		1.498 cm <sup>3</sup>	
Relação de compressão		9,5:1	
Potência	Etanol	143 CV @ 5.500 rpm	
	Gasolina	143 CV @ 5.500 rpm	
Torque		22,75 mkgf @ 1.750 rpm	

## Transmissão Automática

Modelo da transmissão		QR025CHC
Tipo da transmissão		CVT (Transmissão Continuamente Variável)
Disposição		Transmissão transversal
Distância do centro		197 mm
Torque máximo de entrada		250 N
Relação final		6,08
Faixa de relação		2,69-0,37
Fluido da transmissão	Capacidade	7,3 ± 0,2 ℓ
	Classificação	CVTF WCF-1 (CVT X)

### Sistema de Combustível

Tipo de combustível		Etanol/gasolina
Tanque de combustível	Tipo	Tanque de combustível de plástico
	Capacidade	51 ℓ
Bomba de combustível		Bomba de combustível elétrica

#### **Atenção!**

- A utilização de combustível de baixa qualidade irá causar danos ao motor e tais danos não são cobertos pela garantia.
- Utilize apenas gasolina sem chumbo. A utilização de gasolina com chumbo irá causar a perda da efetividade do catalisador e o funcionamento incorreto do sistema de escapamento.

### Sistema de Lubrificação

Capacidade de óleo	Troca incluindo o filtro	4,7 ± 0,2 ℓ
Classificação do óleo		SAE 5W-30 API SN Plus Base Sintética

#### **Atenção!**

- Utilize somente o óleo de motor que se encaixa nas especificações e requisitos acima, caso contrário isto irá causar danos ao motor.
- Não exceda a marcação superior do nível de óleo na vareta ao reabastecer o óleo de motor.
- Não utilize aditivos, caso contrário poderá causar danos ao motor.

### Sistema de Arrefecimento

Líquido de arrefecimento do motor	Especificação	Aditivo a base de etileno glicol - tipo: orgânico
	Proporção	50/50 com água desmineralizada
	Capacidade	9,0 ± 0,5 ℓ

### Sistema de Ignição

Modelo das velas de ignição	3707AAG
Folga do eletrodo	0,7 a 0,8 mm

#### **Atenção!**

- Utilize velas de ignição com o modelo apropriado.
- Não ajuste a distância do eletrodo da vela de ignição.

### Sistema de Suspensão

Suspensão dianteira	Suspensão independente do tipo MacPherson, sem ajuste de altura, mola helicoidal, amortecedor de dupla ação, com barra estabilizadora
Suspensão traseira	Suspensão Multilink do tipo independente, sem ajuste de altura, mola helicoidal, amortecedor de dupla ação, com barra estabilizadora

### Sistema de Direção

Diâmetro do volante de direção		370 mm	
Tipo da direção		Elétrica	
Tipo da caixa de direção		Caixa de direção com cremalheira e pinhão	
Tipo da coluna de direção		Coluna de direção ajustável, com dispositivo de absorção de impactos	
Faixa de ajuste do volante de direção	Para cima/baixo	34 mm	
	Para frente/ para trás	40 mm	
Posição limite do volante de direção	Quantidade de voltas do volante de direção	Esquerda	1,5
		Direita	1,5

### Sistema de Freio

Freio	Roda dianteira	Freio a disco
	Roda traseira	Freio a disco
Servofreio	Servofreio do tipo a vácuo	
Freio de estacionamento	Tipo eletrônico, atuando nas rodas traseiras	
Fluido de freio	Tipo	DOT-4
	Capacidade	0,8 l

## Alinhamento das Rodas

Roda dianteira	Câmbler	-0° 25' ± 45'
	Cáster	4° 14' ± 60'
	Inclinação do pino mestre	11° 30' ± 60'
	Convergência	0° 5' ± 5' (um lado)
Roda traseira	Câmbler	-0° 42' ± 30'
	Convergência	0° 5' ± 10' (um lado)

## Lavador

Fluido do lavador	Tipo	Água potável e aditivo para lavador
	Capacidade	0,745 ℓ

## Rodas e Pneus

		Tiggo 5X Sport	Tiggo 5X Pro Max Drive
Modelo do pneu		215/60 R17	225/55 R18
Modelo da roda	Roda de liga de alumínio	17 x 6,5 J	18 x 7 J
Pressão de calibração dos pneus frios	Roda dianteira	32 PSI / 2,2 bar	
	Roda traseira	32 PSI / 2,2 bar	
Pneu reserva temporário	Modelo	T125/80 R17	
	Roda de aço estampado	17 x 4T	
	Pressão de calibração	60 PSI / 4,1 bar	
Torque de Aperto dos Parafusos das Rodas		180 ± 18 N·m	

## Ar-condicionado

## CAPÍTULO 8 - DADOS TÉCNICOS

Óleo do compressor	Tipo	SP10
	Capacidade	150 ml
Gás do sistema	Classificação	R134a
	Capacidade	550 ± 15 g

### Bateria de 12V

Tensão	12 V
Corrente	60 Ah
Corrente de arranque a frio	CCA 480 A

# Manutenção Periódica

### Manutenção Periódica

A tabela de manutenção periódica mostra os serviços necessários para manter o veículo em perfeitas condições de uso.

#### Atenção!

A não realização da manutenção periódica poderá resultar em danos ao veículo.

### Verificação Diária

- Verifique todas as luzes. Substitua qualquer lâmpada que esteja inoperante ou fraca e verifique se todas as lentes estão limpas.
- Verifique se a superfície da pintura está arranhada, se os parafusos das rodas estão perdidos ou soltos.
- Verifique quanto a vazamento de óleo do motor, fluido de freio e líquido de arrefecimento do motor.
- Verifique se as portas, capô, tampa traseira e os vidros estão danificados.
- Verifique se o nível do óleo do motor, nível de fluido de freio, nível de líquido de arrefecimento e nível de líquido do reservatório do lavador do para-brisa estão normais e complete-os, se necessário.
- Verifique se o freio de estacionamento está funcionando corretamente.

- Verifique se as fivelas dos cintos de segurança estão funcionando adequadamente. Certifique-se de que os cintos não estão gastos ou desfiados.
- Verifique se todos os indicadores do display multi-informações estão funcionando corretamente.

### Em Cada Abastecimento de Óleo

- Após desligar o motor e aguardar alguns minutos, verifique o nível de óleo e complete-o, se necessário.

#### NOTA

**Verificar o nível do óleo enquanto o veículo está em um terreno plano aumentará a precisão da leitura do nível do óleo.**

- Verifique o nível do líquido do reservatório do lavador do para-brisa e complete-o, se necessário.

### Verificação Mensal

- Verifique todas as luzes e equipamentos elétricos e certifique-se de que estejam funcionando corretamente.
- Verifique tubulações, mangueiras e tanque de combustível quanto a vazamentos.
- Verifique se a bateria e os cabos estão cor-

roidos e soltos. Limpe e aperte-os, conforme a necessidade.

- Verifique se o sistema de ar-condicionado está funcionando corretamente.
- Verifique se existem fusíveis sobressalentes e se as ferramentas (como: macaco, chave da roda, triângulo etc.) estão armazenadas em seus locais.
- Com os pneus frios, verifique a pressão e as condições dos pneus (como: desgaste, bolhas, rachaduras devido ao envelhecimento, cortes etc.). Verifique também o pneu reserva temporário.

Caso alguma anormalidade seja encontrada, procure uma Concessionária CAO A Chery para inspeção e reparos, se necessário.

### Em Cada Troca de Óleo

- Substitua o filtro de óleo do motor.
- Verifique o sistema de escape.
- Verifique as mangueiras de freio.
- Verifique as juntas homocinéticas e os componentes da suspensão dianteira e traseira.
- Verifique o nível do líquido de arrefecimento e mangueiras.

### Cuidados Periódicos e Manutenção

Verifique a manutenção regular de acordo com a quilometragem ou prazo especificado.

### PLANO DE MANUTENÇÃO PERIÓDICA

#### NOTA

No momento da revisão programada, recomendamos que consulte uma Concessionária CAO A Chery sobre as especificações mais atuais referentes ao plano de manutenção do seu veículo.

As revisões programadas devem ser executadas a cada 10.000 km de uso, com tolerância de 1.000 km para mais ou menos dos limites estabelecidos, ou em intervalos de 12 meses, caso o veículo não atinja nesse período a quilometragem estabelecida.

Esta tabela de revisões inclui revisões até 60.000 quilômetros, após a revisão de 60.000 quilômetros, repetir a tabela a partir dos 10.000 quilômetros em diante.

#### NOTA

**O INTERVALO PARA SUBSTITUIÇÃO DO ÓLEO E FILTRO DE ÓLEO DO MOTOR EM CONDIÇÕES NORMAIS DE USO É DE 10.000 KM OU 12 MESES, EM CASO DE UTILIZAÇÃO DO VEÍCULO EM CONDIÇÕES SEVERAS, RECOMENDA-SE A SUBSTITUIÇÃO DO ÓLEO E FILTRO DE ÓLEO DO MOTOR A CADA 5.000 KM OU 6 MESES, O QUE OCORRER PRIMEIRO.**

São consideradas condições severas de uso:

- Condução frequente em percursos que exigem o uso prolongado de marcha lenta e funcionamento contínuo em baixas rotações (tráfego urbano em vias congestionadas).
- Utilização em percursos diários que não excedem em média 6 km, seguidos de imobilização do veículo por mais de duas horas. Nesta condição de uso o motor pode não atingir sua temperatura normal de funcionamento.
- Condução frequente em estradas de terra, areia, trechos alagados ou acidentados.
- Utilização contínua em regiões litorâneas.
- Situações em que o veículo permanece frequentemente parado por períodos superiores a sete dias.

## CAPÍTULO 9 - MANUTENÇÃO PERIÓDICA

Intervalo de Manutenção	km X 1.000	10	20	30	40	50	60
	Meses	12	24	36	48	60	72
<b>MOTOR</b>							
Correias de acessórios / tensionador / rolamentos deslizantes (substituir se necessário)	-	-	I	-	-	I	
Parafusos de fixação do cárter de óleo do motor	-	-	I	-	-	I	
Filtro de óleo do motor*1	S	S	S	S	S	S	
Óleo lubrificante do motor*1	S	S	S	S	S	S	
Arruela do bujão do cárter de óleo do motor*1	S	S	S	S	S	S	
Nível do líquido de arrefecimento do motor (adicionar se necessário)	I	I	I	I	I	I	
Líquido de arrefecimento do motor	Substituir a cada 3 anos						
Mangueiras/conexões e abraçadeiras do sistema de arrefecimento do motor	I	I	I	I	I	I	
Vazamentos e avarias no sistema de escapamento	-	I	I	I	I	I	
Vazamentos de fluidos (óleo do motor, líquido de arrefecimento, alimentação de combustível e A/C)	I	I	I	I	I	I	
Coxins e elementos de fixação do motor e transmissão	I	I	I	I	I	I	
Sistema de carga e bateria	I	I	I	I	I	I	
<b>SISTEMA DE IGNIÇÃO</b>							
Bobinas de ignição	-	-	I	-	-	I	
Velas de ignição - Inspeccionar, limpar e ajustar ( se necessário )	I/L/A	I/L/A	I/L/A	I/L/A	I/L/A	I/L/A	S
Conexões elétricas do sistema de ignição	I	I	I	I	I	I	
<b>SISTEMA DE CONTROLE DE EMISSÕES DE POLUENTES</b>							
Elemento do filtro de ar de admissão do motor	L	S	L	S	L	S	
Filtro de combustível	S	S	S	S	S	S	
Bicos injetores - Inspeccionar e limpar ( se necessário )	I/L	I/L	I/L	I/L	I/L	I/L	
Corpo da borboleta	-	L	-	L	-	L	

## CAPÍTULO 9 - MANUTENÇÃO PERIÓDICA

Intervalo de Manutenção	km X 1.000	10	20	30	40	50	60
	Meses	12	24	36	48	60	72
Conexões e tubulações do sistema de combustível (verificar fixação, avarias, corrosão e vazamentos)							
Mangueira e conexões do sistema PCV		-	-	-		-	-
Válvula do sistema PCV		-	-	-	L	-	-
<b>SISTEMA DE FREIOS</b>							
Fluido de freio	Substituir a cada 2 (dois) anos						
Nível do fluido do sistema de freio							
Curso do pedal de freio							
Freio de estacionamento (verificar o funcionamento e ajustar, se necessário)							
Pastilhas dos freios (substituir se necessário)							
Discos dos freios (substituir se necessário)							
Mangueira, conexões e tubos do sistema de freio (verificar fixação, avarias, corrosão e vazamentos)							
<b>CHASSI / CARROÇARIA / SISTEMA ELÉTRICO</b>							
Amortecedores (substituir se necessário)							
Bandejas/pivôs/terminais de direção/articulações/bieletas/coxins das barras estabilizadoras (substituir se necessário)							
Aperto, ruídos, folgas e avarias na suspensão dianteira e traseira							
Coifas dos eixos de transmissão (substituir se necessário)							
Aperto, ruídos e folgas da coluna de direção							
Aperto, ruídos, folgas e curso do sistema de direção							
Coifas da caixa de direção							
Desgaste e pressão dos pneus (incluindo o pneu reserva temporário)							
Alinhamento do sistema de direção e balanceamento das rodas							
Rodízio dos pneus e aprendizado do sistema TPMS	realizar a cada 10.000 km						

## CAPÍTULO 9 - MANUTENÇÃO PERIÓDICA

Intervalo de Manutenção	km X 1.000	10	20	30	40	50	60
	Meses	12	24	36	48	60	72
Pneu reserva temporário e ferramentas/triângulo de segurança							
Aperto das válvulas TPMS de pressão dos pneus							
Aperto dos parafusos da roda							
Vazamentos e avarias na transmissão							
Verificação do nível fluido da transmissão CVT							
Fluido da transmissão CVT (somente com 40.000 km)		-	-	-	S	-	-
Filtro do fluido da transmissão CVT (somente com 40.000 km)		-	-	-	S	-	-
Dobradiças, fechaduras e maçanetas das portas, capô e tampa traseira		/LUB	/LUB	/LUB	/LUB	/LUB	/LUB
Borrachas das portas/capô do motor e tampa traseira (substituir se necessário)							
Iluminação externa e interna, luzes de emergência, buzina e indicadores de direção (verificar o funcionamento)							
Vídeos Elétricos: verifique o funcionamento (ajustar, limpar e lubrificar, se necessário)							
Persiana do Teto Panorâmico (se equipado): verifique o funcionamento e ajuste (se necessário)							
Interruptores e controles dos sistemas elétricos e eletrônicos							
Limpador e lavador de para-brisa (verificar o funcionamento) (adicionar o líquido de lavagem, se necessário.)							
Sistema Multimídia (atualizar se necessário)							
Limpador do vidro traseiro (verificar o funcionamento)							
Sistema de ar-condicionado e ventilação							
Elemento do filtro do sistema de ar-condicionado			S		S		S
Cintos de segurança							
Bancos							
Proteção da carroceria		Examinar a cada 1 (um) ano					
Rastreamento do sistema de injeção eletrônica							

## CAPÍTULO 9 - MANUTENÇÃO PERIÓDICA

Intervalo de Manutenção	km X 1.000	10	20	30	40	50	60
	Meses	12	24	36	48	60	72
Portinhola e tampa do tubo de abastecimento de combustível							
Teste de rodagem e inspeção de marcha lenta		Realizar sempre após o término das revisões.					
<p><b>NOTAS:</b> I = Inspeccionar/corrigir/completar, se necessário            S = Substituir            L = Limpar            A = Apertar/Torquear/Ajustar            Lub = Lubrificar</p> <p>*1: Uso severo, consultar NOTA no início do Plano de Manutenção Periódica</p> <p><b>Fluido de arrefecimento</b> - Deve ser utilizado somente o do tipo orgânico (Não misture com o inorgânico).</p>							



REGISTRO DE  
SUBSTITUIÇÃO DO  
VELOCÍMETRO / PAINEL DE  
INSTRUMENTOS

REGISTRO DE SUBSTITUIÇÃO DO VELOCÍMETRO/  
PAINEL DE INSTRUMENTOS

Concessionária: \_\_\_\_\_

Concessionária: \_\_\_\_\_

ORDEM DE SERVIÇO Nº: \_\_\_\_\_

ORDEM DE SERVIÇO Nº: \_\_\_\_\_ Data da revisão: \_\_\_\_/\_\_\_\_/\_\_\_\_

Data de reparo: \_\_\_\_/\_\_\_\_/\_\_\_\_

km novo do velocímetro: \_\_\_\_\_ km.

km novo do velocímetro: \_\_\_\_\_ km.

Modelo/versão: \_\_\_\_\_

km novo do velocímetro: \_\_\_\_\_ km.

Nº de série do chassi (VIN): \_\_\_\_\_

Nº de série do motor: \_\_\_\_\_

Carimbo e Assinatura da Concessionária

Carimbo e Assinatura da Concessionária



## Declaração de recebimento de veículo 0 km

Declaro estar recebendo o veículo **CAOA CHERY** aqui identificado, devidamente revisado, em perfeitas condições de uso, funcionamento e aparência, tendo recebido todas as instruções para sua correta utilização.

Juntamente com o veículo, estou recebendo o seguinte material:

- 1) CHAVES DO VEÍCULO (CHAVE PRINCIPAL E CHAVE RESERVA)**
- 2) MANUAL DO PROPRIETÁRIO COM GARANTIA E CONTROLE DE REVISÕES E CAOA CHERY ASSISTANCE**
- 3) O MANUAL BÁSICO DE SEGURANÇA NO TRÂNSITO** está disponível no endereço eletrônico: <http://www.caoachery.com.br/whychery/legislação.html>

Declaro também que li e aceito os Termos e Condições da Garantia e do Serviço **CAOA CHERY ASSISTANCE**

Estou ciente de que, para a utilização correta do veículo e para a validade das garantias legal e contratual, deverei seguir as instruções e informações indicadas nos manuais indicados acima

Concessionária Vendedora: \_\_\_\_\_ Código da Concessionária: \_\_\_\_\_

Nota Fiscal de Venda Nº \_\_\_\_\_ Data de emissão: \_\_\_\_/\_\_\_\_/\_\_\_\_

Modelo / Versão: \_\_\_\_\_

Nº de série do veículo (VIN) ou nº do chassi: \_\_\_\_\_

Número de série do motor (EIN): \_\_\_\_\_

Quilometragem de entrega: \_\_\_\_\_ Data de entrega: \_\_\_\_/\_\_\_\_/\_\_\_\_

Nome do proprietário: \_\_\_\_\_

Endereço: \_\_\_\_\_

Bairro: \_\_\_\_\_ Cidade: \_\_\_\_\_ UF \_\_\_\_\_ CEP \_\_\_\_\_

DATA: \_\_\_\_/\_\_\_\_/\_\_\_\_

\_\_\_\_\_  
ASSINATURA DO PROPRIETÁRIO



## Declaração de recebimento de veículo 0 km

Declaro estar recebendo o veículo **CAOA CHERY** aqui identificado, devidamente revisado, em perfeitas condições de uso, funcionamento e aparência, tendo recebido todas as instruções para sua correta utilização.

Juntamente com o veículo, estou recebendo o seguinte material:

- 1) CHAVES DO VEÍCULO (CHAVE PRINCIPAL E CHAVE RESERVA)**
- 2) MANUAL DO PROPRIETÁRIO COM GARANTIA E CONTROLE DE REVISÕES E CAOA CHERY ASSISTANCE**
- 3) O MANUAL BÁSICO DE SEGURANÇA NO TRÂNSITO** está disponível no endereço eletrônico: <http://www.caoachery.com.br/whychery/legislação.html>

Declaro também que li e aceito os Termos e Condições da Garantia e do Serviço **CAOA CHERY ASSISTANCE**

Estou ciente de que, para a utilização correta do veículo e para a validade das garantias legal e contratual, deverei seguir as instruções e informações indicadas nos manuais indicados acima

Concessionária Vendedora: \_\_\_\_\_ Código da Concessionária: \_\_\_\_\_

Nota Fiscal de Venda Nº \_\_\_\_\_ Data de emissão: \_\_\_\_/\_\_\_\_/\_\_\_\_

Modelo / Versão: \_\_\_\_\_

Nº de série do veículo (VIN) ou nº do chassi: \_\_\_\_\_

Número de série do motor (EIN): \_\_\_\_\_

Quilometragem de entrega: \_\_\_\_\_ Data de entrega: \_\_\_\_/\_\_\_\_/\_\_\_\_

Nome do proprietário: \_\_\_\_\_

Endereço: \_\_\_\_\_

Bairro: \_\_\_\_\_ Cidade: \_\_\_\_\_ UF \_\_\_\_\_ CEP \_\_\_\_\_

DATA: \_\_\_\_/\_\_\_\_/\_\_\_\_

\_\_\_\_\_  
ASSINATURA DO PROPRIETÁRIO



## Declaração de recebimento de veículo 0 km

Declaro estar recebendo o veículo **CAOA CHERY** aqui identificado, devidamente revisado, em perfeitas condições de uso, funcionamento e aparência, tendo recebido todas as instruções para sua correta utilização.

Juntamente com o veículo, estou recebendo o seguinte material:

- 1) CHAVES DO VEÍCULO (CHAVE PRINCIPAL E CHAVE RESERVA)**
- 2) MANUAL DO PROPRIETÁRIO COM GARANTIA E CONTROLE DE REVISÕES E CAOA CHERY ASSISTANCE**
- 3) O MANUAL BÁSICO DE SEGURANÇA NO TRÂNSITO** está disponível no endereço eletrônico: <http://www.caoachery.com.br/whychery/legislação.html>

Declaro também que li e aceito os Termos e Condições da Garantia e do Serviço **CAOA CHERY ASSISTANCE**

Estou ciente de que, para a utilização correta do veículo e para a validade das garantias legal e contratual, deverei seguir as instruções e informações indicadas nos manuais indicados acima

Concessionária Vendedora: \_\_\_\_\_ Código da Concessionária: \_\_\_\_\_

Nota Fiscal de Venda Nº \_\_\_\_\_ Data de emissão: \_\_\_\_/\_\_\_\_/\_\_\_\_

Modelo / Versão: \_\_\_\_\_

Nº de série do veículo (VIN) ou nº do chassi: \_\_\_\_\_

Número de série do motor (EIN): \_\_\_\_\_

Quilometragem de entrega: \_\_\_\_\_ Data de entrega: \_\_\_\_/\_\_\_\_/\_\_\_\_

Nome do proprietário: \_\_\_\_\_

Endereço: \_\_\_\_\_

Bairro: \_\_\_\_\_ Cidade: \_\_\_\_\_ UF \_\_\_\_\_ CEP \_\_\_\_\_

DATA: \_\_\_\_/\_\_\_\_/\_\_\_\_

\_\_\_\_\_  
ASSINATURA DO PROPRIETÁRIO



# Índice Alfabético

## Capítulo 10 - ÍNDICE ALFABÉTICO

### A

<b>Abertura de Emergência da Tampa Traseira .....</b>	<b>3-38</b>
<b>Velocímetro .....</b>	<b>3-4</b>
<b>Abertura/fechamento do capô .....</b>	<b>3-90</b>
<b>Alça de Apoio e Apoio de Braço Traseiro Central .....</b>	<b>3-87</b>
<b>Alinhamento das Rodas .....</b>	<b>8-11</b>
<b>Amaciamento do Veículo Novo .....</b>	<b>4-2</b>
Amaciamento do Motor .....	4-2
Amaciamento dos Freios .....	4-2
Amaciamento das Rodas e Pneus .....	4-2
Cuidados Depois do Período de Amaciamento .....	4-2

<b>Ar-condicionado .....</b>	<b>8-11</b>
------------------------------	-------------

### B

<b>Bancos .....</b>	<b>3-73</b>
Bancos Dianteiros .....	3-73
Ajuste dos Bancos Dianteiros .....	3-73
Rebatimento do Encosto do Banco Traseiro .....	3-75
Apoios de Cabeça dos Bancos Traseiros .....	3-75
<b>Bateria de 12 V .....</b>	<b>6-19</b>
Reciclagem Obrigatória .....	6-19
<b>Bateria de 12V .....</b>	<b>8-12</b>
Manutenção Periódica .....	9-2
Verificação Diária .....	9-2
Em Cada Abastecimento de Óleo .....	9-2
Verificação Mensal .....	9-2

Em Cada Troca de Óleo .....	9-2
Cuidados Periódicos e Manutenção .....	9-2

<b>Botão do Sistema de Áudio .....</b>	<b>3-53</b>
--	-------------

<b>Botão ENGINE START/STOP .....</b>	<b>3-27</b>
Função de desligamento automático .....	3-28
Faixa de Alcance .....	3-29
Área de detecção automática .....	3-29
(se equipado) .....	3-29

<b>Buzina .....</b>	<b>3-42</b>
---------------------	-------------

### C

<b>CAOA CHERY ASSISTANCE .....</b>	<b>1-9</b>
Condições Gerais .....	1-9
Artigo 1 - Definições .....	1-9
Usuário .....	1-9
Beneficiário .....	1-9
Veículo Assistido .....	1-9
Período de Validade .....	1-9
Pane .....	1-9
Acidente .....	1-9
Carro Reserva .....	1-9
Artigo 2 - Limite Territorial .....	1-9
Artigo 3 - Âmbito Territorial e Duração .....	1-10
Artigo 4 - Garantias de Assistência aos Veículos Assistidos e seus Ocupantes .....	1-10
Serviços sem Limite de Franquia Quilométrica .....	1-10
Socorro Mecânico: Partida com Bateria Auxiliar .....	1-10
Limite .....	1-10
Reboque .....	1-10

Serviços Prestados para Eventos Ocorridos a Partir de 50 km da Residência do Beneficiário .....	1-11
Artigo 5 - Nota Geral .....	1-12
Artigo 6 - Exclusões .....	1-12
Artigo 7 - Comunicação .....	1-13
Artigo 8 - Cancelamento dos Direitos de Prestação dos Serviços .....	1-13

<b>Características do Veículo e Inspeção do Veículo Novo .....</b>	<b>1-8</b>
--	------------

Características do Veículo .....	1-8
Inspeção do Veículo Novo .....	1-8
Controle de Emissões .....	1-8
Ruídos Veiculares .....	1-9

<b>Carregador sem fio .....</b>	<b>3-83</b>
---------------------------------	-------------

<b>Caso a Partida no Motor não Ocorra de Forma Normal .....</b>	<b>7-18</b>
---	-------------

Verificações Simples .....	7-18
Dando a Partida em um Motor Afogado .....	7-18

<b>Chave .....</b>	<b>3-23</b>
--------------------	-------------

Controle Remoto de Acesso sem Chave .....	3-23
Substituição da Bateria do Controle Remoto de Acesso sem Chave .....	3-25

<b>Cintos de Segurança .....</b>	<b>2-3</b>
----------------------------------	------------

Importância da Utilização dos Cintos de Segurança .....	2-3
Luz de Advertência do Cinto de Segurança Dianteiro .....	2-4
Utilização Correta do Cinto de Segurança .....	2-5
Manutenção do Cinto de Segurança .....	2-6
Colocação e Liberação do Cinto de Segurança .....	2-7

## Capítulo 10 - ÍNDICE ALFABÉTICO

Cinto de Segurança de Três Pontos .....	2-7
Ajuste da Altura da Ancoragem do Cinto de Segurança dos Bancos Dianteiros.....	2-8
Acomodação das Fivelas do Cinto de Segurança do Banco Traseiro .....	2-8
Pré-tensionadores do Cinto de Segurança Dianteiro .....	2-9
Precauções de Utilização do Cinto de Segurança para Crianças .....	2-10
Precauções de Utilização do Cinto de Segurança para Gestantes .....	2-11
<b>Como Ler Este Manual de Operação 1-2</b>	
Conteúdo.....	1-2
Atenção, Nota e Cuidado .....	1-2
Símbolos do Veículo.....	1-2
Índice.....	1-2
Luzes de Advertência e Indicadoras.....	1-3
<b>Compartmento de Bagagens..... 4-9</b>	
Ganchos de Fixação.....	4-10
Rack de Teto.....	4-10
Precauções para Acomodar Bagagens .....	4-11
<b>Conexão ao telefone..... 3-54</b>	
Dispositivos que Emitem Ondas de Rádio.....	3-54
Apple CarPlay®.....	3-54
Android Auto™ .....	3-56
<b>Configurações do Sistema Multimídia .....</b>	<b>3-50</b>
Configurações locais.....	3-50
Configurações do veículo.....	3-50
Seleção de temas .....	3-52

Ajuste de horário.....	3-52
Alarme de velocidade .....	3-52
Aviso de fadiga .....	3-53
<b>Controle da Velocidade do Piloto Automático (exceto versões Max Drive).....</b>	<b>5-30</b>
Procedimento de Operação .....	5-31
Ajuste da Velocidade Memorizada.....	5-31
Cancelar/Retomar o Controle de Cruzeiro.....	5-32

### D

<b>Desempenho do Motor.....</b>	<b>8-7</b>
<b>Desempenho do Veículo .....</b>	<b>8-6</b>
<b>Destaque.....</b>	<b>1-2</b>
<b>Dimensões do Veículo .....</b>	<b>8-5</b>
<b>Display Multi-Informações.....</b>	<b>3-7</b>
Itens Exibidos .....	3-10

### E

<b>Entrada USB.....</b>	<b>3-85</b>
Entrada USB dianteira .....	3-85
Entrada USB Traseira.....	3-85
<b>Espaços para Armazenamento ....</b>	<b>3-88</b>
Porta-luvas .....	3-88
Porta-objetos no Console Central.....	3-88
Porta-óculos.....	3-89
Porta-objetos nas Portas .....	3-89
Bolsas nos Bancos .....	3-90
<b>Especificações do Veículo .....</b>	<b>8-4</b>

<b>Espelho Retrovisor .....</b>	<b>3-66</b>
Espelho Retrovisor Interno .....	3-66
<b>Espelho Retrovisor Externo .....</b>	<b>3-66</b>
<b>Etiqueta Autodestrutiva (ETA).....</b>	<b>8-2</b>
Coluna da Porta Dianteira.....	8-2
Etiqueta do Ano de Fabricação do Veículo .....	8-2
Compartimento do Motor.....	8-3
Número de Identificação do Motor.....	8-3
<b>Etiqueta Nacional de Segurança Veicular (ENSV) .....</b>	<b>1-8</b>

### F

<b>Fluido da Transmissão .....</b>	<b>6-12</b>
<b>Fluido de Freio.....</b>	<b>6-13</b>
<b>Fluido do Lavador do Para-brisa.....</b>	<b>6-20</b>
<b>Freio .....</b>	<b>5-13</b>
Luz de Advertência do Sistema de Freio .....	5-14
Precauções para o Sistema de Freio .....	5-14
Perda da Capacidade de Frenagem .....	5-15

<b>Função de comando por voz (se equipado) .....</b>	<b>3-54</b>
<b>Fusíveis.....</b>	<b>7-12</b>

### I

<b>Índice Ilustrado .....</b>	<b>1-5</b>
<b>Instalação do Sistema de Proteção Infantil.....</b>	<b>2-24</b>
Instalação com Cinto de Segurança de Três	

## Capítulo 10 - ÍNDICE ALFABÉTICO

Pontos .....	2-24
Precauções para Instalação do Sistema de Proteção Infantil no Banco do Passageiro Dianteiro.....	2-30
Ponto de fixação ISOFIX.....	2-31
Classificação de tamanho dos sistemas de segurança infantil.....	2-31
Tipos aplicáveis de sistema de segurança infantil: .....	2-33
Lembrete de verificação dos assentos traseiros (se equipado) .....	2-36

### **Interruptor de Travamento**

### **Mecânico de Emergência ..... 7-22**

### **Interruptor Mecânico de Abertura**

### **de Emergência da Tampa Traseira. 7-21**

### **Introdução ..... 1-2**

## **L**

### **Lavador ..... 8-11**

### **Limite de Velocidade Predefinida . 5-37**

Ajuste do Limite de Velocidade Predefinida....	5-37
Ultrapassagem Durante o Modo de Limite de Velocidade Predefinida .....	5-37
Situações Não Apropriadas Para o Controle de Cruzeiro .....	5-37

### **Limpeza e Manutenção do Veículo 6-25**

Armazenamento do Veículo .....	6-27
--------------------------------	------

### **Localização das Luzes..... 6-24**

Facho de Luz do Farol Baixo.....	6-24
Ajuste do Facho dos Faróis .....	6-25

### **Luz de Emergência ..... 7-2**

### **Luzes ..... 3-76**

Interruptor Combinado das Luzes.....	3-76
--------------------------------------	------

### **Luzes de Advertência e Indicadoras ..... 3-16**

Luz de Advertência do Sistema de Carga.....	3-17
Luz Indicadora da Luz de Neblina Traseira.....	3-17
Luz Indicadora de Farol Alto .....	3-17
Luz de Advertência do Líquido de Arrefecimento do Motor (Vermelha) .....	3-17
Luz Indicadora das Lanternas.....	3-17
Luz de Advertência do EPC .....	3-17
Luz de Advertência de Falha do Motor.....	3-18
Luz de Advertência de Baixa Pressão do Óleo do Motor .....	3-18
Luzes Indicadoras das Luzes Indicadoras de Direção .....	3-18
Luz de Advertência do Airbag.....	3-18
Luz de Advertência do Cinto de Segurança Dianteiro .....	3-18
Luz de Advertência do Sistema de Freio .....	3-19
Luz de Advertência do ABS.....	3-19
Luz de Advertência do ESP.....	3-19
Luz Indicadora de Desativação do ESP .....	3-20
Luz de Advertência do Nível Baixo do Combustível .....	3-20
Luz de Advertência do Sistema de Direção Elétrica.....	3-20
Luz de Advertência da Transmissão.....	3-20
Luz Indicadora do Freio de Estacionamento (Vermelha) .....	3-20

### Luz de Advertência da Pressão dos Pneus.....

3-20	
Luz Indicadora do Sistema de Controle Para Descida de Ladeira (Verde).....	3-20
Luz Indicadora de Falha do Sistema de Controle Para Descida de Ladeira (Âmbar).....	3-21
Luz Indicadora de Falha do Sistema do Freio de Estacionamento (Âmbar) .....	3-21
Luz Indicadora do Freio de Estacionamento Automático (Verde) .....	3-21
Luz Indicadora de Aquecimento de Combustível .....	3-21
Luz Indicadora do Piloto Automático (exceto versões Max Drive).....	3-21
Luz Indicadora do Modo de Stand-by do Piloto Automático (exceto versões Max Drive) .....	3-21
Luz Indicadora do Modo de Limite de Velocidade Predefinida .....	3-21
Luz Indicadora do Modo de Stand-By do Limite de Velocidade Predefinida .....	3-21
Luz Indicadora do Piloto Automático Adaptativo (ACC) (Cinza) (somente versões Max Drive).....	3-21
Luz Indicadora do Piloto Automático Adaptativo (ACC) (somente versões Max Drive) .....	3-22
Luz de Advertência do Piloto Automático Adaptativo (ACC) (somente versões Max Drive) .....	3-22
Luz Indicadora do Sistema de Detecção de Ponto Cego (BSD).....	3-22
Luz Indicadora do Sistema de Frenagem de Emergência Automática (AEB) (Vermelha) (somente versões Max Drive) .....	3-22

## Capítulo 10 - ÍNDICE ALFABÉTICO

Luz Indicadora de Falha no Sistema de Frenagem de Emergência Automática (AEB) (Âmbar) (somente versões Max Drive) .....	3-22
Luz Indicadora de Ativação do Sistema de Advertência de Mudança de Faixa (LDW) (Verde) (somente versões Max Drive) .....	3-22
Luz Indicadora do Sistema de Advertência de Mudança de Faixa (LDW) em Stand-by (Cinza) (somente versões Max Drive) .....	3-22
Luz Indicadora de Atuação do Sistema de Advertência de Mudança de Faixa (LDW) (Âmbar)(somente versões Max Drive) .....	3-22
Luz Indicadora de Falha no Sistema de Advertência de Mudança de Faixa (LDW) (Âmbar) (somente versões Max Drive) .....	3-22
Luz Indicadora do Acendimento Inteligente do Farol Alto (Branca) .....	3-23
Luz Indicadora de Falha do Acen-dimento Inteligente do Farol Alto (Âmbar) .....	3-23
<b>Luzes Indicadoras de Direção .....</b>	<b>3-78</b>
Luz de Condição Diurna .....	3-79
Luz de Neblina Traseira .....	3-79
Nivelamento dos Faróis .....	3-80
Lentes dos Faróis Embaçadas .....	3-80
Iluminação Interna Dianteira .....	3-81
Iluminação Interna Traseira (se equipado) .....	3-81
Iluminação do Compartimento de Bagagens .....	3-81
Luz da Placa de Licença .....	3-82

### M

<b>Manutenção “Faça você mesmo” ....</b>	<b>6-2</b>
Visão Geral do Compartimento do Motor .....	6-3

<b>Medidor de Combustível .....</b>	<b>3-4</b>
Medidor de Temperatura do Líquido de Arrefecimento do Motor .....	3-5
<b>Modo de Alimentação de Energia do Veículo .....</b>	<b>3-27</b>
<b>Mova horizontalmente a placa deslizando para usar o espelho de cortesia. ....</b>	<b>3-87</b>
<b>Número de Identificação da Transmissão .....</b>	<b>8-3</b>

### N

<b>Número de Identificação do Veículo</b>	<b>8-2</b>
---	------------

### O

<b>Óleo do Motor .....</b>	<b>6-11</b>
Política Ambiental da CAO A Chery .....	6-11
Reciclagem Obrigatória .....	6-11
Abastecimento do Óleo do Motor .....	6-11

### P

<b>Painel de Instrumentos .....</b>	<b>3-3</b>
<b>Palheta do Limpador .....</b>	<b>6-20</b>
<b>Para-sol e Espelho de Cortesia .....</b>	<b>3-87</b>
<b>Partida com Cabo Auxiliar .....</b>	<b>7-19</b>
Procedimentos de Partida com Cabo Auxiliar .....	7-20
<b>Partida e Desligamento do Motor em Caso de Emergência .....</b>	<b>5-4</b>
Partida no motor em caso de emergência .....	5-4

Desligamento do motor em caso de emergência .....	5-5
---	-----

<b>Partida e Desligamento Normal do Motor .....</b>	<b>5-2</b>
Preparação Antes da Partida .....	5-2
Partida no motor .....	5-2
Desligar o Motor .....	5-3

<b>Partida Remota do Motor .....</b>	<b>3-30</b>
--------------------------------------	-------------

<b>Persiana do Teto Panorâmico (somente versões Pro Max Drive)..</b>	<b>3-87</b>
--	-------------

<b>Peso do Veículo .....</b>	<b>8-6</b>
------------------------------	------------

<b>PLANO DE MANUTENÇÃO PERIÓDICA</b>	<b>9-3</b>
--------------------------------------	------------

<b>Porta-copos .....</b>	<b>3-86</b>
--------------------------	-------------

<b>Portinhola do Tanque de Combustível .....</b>	<b>3-91</b>
Portinhola do Tanque de Combustível .....	3-91
Desatualização Tecnológica de Dispositivos Eletrônicos Externos .....	3-93
Licenças ANATEL .....	3-93

<b>Precauções de Segurança na Operação .....</b>	<b>5-57</b>
--	-------------

Depois da Partida no Motor .....	5-57
Durante a Condução .....	5-57
Operações de Estacionamento .....	5-57
Estacionamento em ladeira .....	5-58
Transportando passageiros .....	5-59
Travamento do Veículo .....	5-59
Gases de Escape .....	5-59
Verificação do Sistema de Escape .....	5-60
Precauções para Condução em Via Não	

Pavimentada .....	5-60
Dirigir sob Chuva .....	5-61
Dirigir em Vias com Superfície Escorregadia ..	5-61
Dirigir em Locais Alagados.....	5-62
Como Economizar Combustível e Aumentar a Vida Útil do Veículo .....	5-63

<b>Precauções de Segurança na Operação .....</b>	<b>4-2</b>
Antes da Partida no Motor .....	4-2
Verificação do Nível do Óleo do Motor .....	4-4
Verificação do Nível do Fluido de Freio.....	4-5
Líquido de Arrefecimento .....	4-6

<b>Precauções Importantes de Segurança .....</b>	<b>2-2</b>
Utilização Adequada dos Cintos de Segurança ..	2-2
Perigo dos Airbags .....	2-2
Não Dirija após Ingerir Bebidas Alcoólicas .....	2-2
Controlando a Velocidade de Condução .....	2-2
Não Dirija Utilizando Telefone Celular .....	2-2
Instruções sobre Cintos de Segurança .....	2-2

<b>Programa Eletrônico de Estabilidade (ESP) .....</b>	<b>5-25</b>
Luz de Advertência do ESP.....	5-25
Limitação da Função.....	5-26

## R

<b>Reboque de Emergência .....</b>	<b>7-15</b>
Modo de Reboque Correto .....	7-15
Instalação do Gancho de Reboque.....	7-17

<b>Reboque de Trailer .....</b>	<b>7-14</b>
Ao Rebocar o Veículo .....	7-14

<b>Recomendação de Combustível .....</b>	<b>4-6</b>
Tanque de Combustível (Etanol/Gasolina).....	4-6
Abastecimento .....	4-7

<b>REGISTRO DE SUBSTITUIÇÃO DO VELOCÍMETRO / PAINEL DE INSTRUMENTOS .....</b>	<b>9-9</b>
---	------------

<b>Rodas e Pneus.....</b>	<b>8-11</b>
---------------------------	-------------

## S

<b>Saída de Alimentação (se equipado) .....</b>	<b>3-82</b>
Função Lembrete de Aparelho Celular Esquecido no Carregador Sem Fio .....	3-85

<b>Sensor de Estacionamento .....</b>	<b>5-47</b>
Instruções de Utilização.....	5-47
Limpeza do Sensor de Estacionamento .....	5-52

<b>Servofreio a Vácuo .....</b>	<b>5-13</b>
---------------------------------	-------------

<b>Sistema antifurto .....</b>	<b>3-40</b>
Sistema Imobilizador do Motor .....	3-40
Sistema de Alarme do Veículo .....	3-40

<b>Sistema de Alerta de Saída da Faixa (LDW) (somente versões MAX DRIVE).....</b>	<b>5-38</b>
Introdução .....	5-38
Indicador do sistema de Alerta de Saída de Faixa (LDW) .....	5-38
Limite de função .....	5-39

<b>Sistema de ar-condicionado automático (se equipado) .....</b>	<b>3-58</b>
--	-------------

<b>Sistema de ar-condicionado automático DUAL ZONE (se equipado) .....</b>	<b>3-59</b>
Ventilação Ativa da Cabine e Autolimpeza da Cabine (Se Equipado) .....	3-63
Função de Resfriamento no Console Central ..	3-64
Ajuste de Modo .....	3-65
Controle dos Difusores de Ar .....	3-65
Precauções ao Utilizar o Sistema de Ar- condicionado .....	3-65

<b>Sistema de Arrefecimento .....</b>	<b>8-9</b>
---------------------------------------	------------

<b>Sistema de Câmeras Auxiliares de Manobra 360° (se equipado) .....</b>	<b>5-52</b>
Distribuição das Câmeras.....	5-52
Ligar e Desligar o Sistema de Câmeras Auxiliares de Manobra 360° (Se Equipado) .....	5-53
Alternância de vistas.....	5-55
Configurações do sistema.....	5-56

<b>Sistema de Combustível .....</b>	<b>8-8</b>
-------------------------------------	------------

<b>Sistema de Controle Adaptativo do Motor.....</b>	<b>5-5</b>
Modo de segurança .....	5-6
Introdução .....	5-6
Autoaprendizado do Sistema de Direção com Assistência Elétrica (EPS) .....	5-6
Luz de Advertência do Sistema de Direção com Assistência Elétrica (EPS) .....	5-6
Modo de sensibilidade da direção.....	5-7

<b>Sistema de Controle Adaptativo do Motor</b> ..... 5-15	<b>Sistema de Ignição</b> ..... 8-9	<b>Sistema de Proteção Infantil</b> ..... 2-20
Mensagem de advertência da transmissão .....5-15	<b>Sistema de Lubrificação</b> ..... 8-8	Tipos de Sistemas de Proteção Infantil .....2-21
<b>Sistema de Controle para Descida de Ladeiras (HDC)</b> ..... 5-27	<b>Sistema de Monitoramento da Pressão dos Pneus (TPMS)</b> ..... 5-44	<b>Sistema de Retenção Suplementar - Airbag</b> ..... 2-12
<b>Sistema de Direção</b> ..... 8-10	Display do TPMS.....5-45	Luz de Advertência do Airbag ..... 2-12
<b>Sistema de Direção com Assistência Elétrica (EPS)</b> ..... 5-28	Advertência de Falha no Sistema .....5-45	<b>Sistema de Suspensão</b> ..... 8-9
Ajuste da Sensibilidade da Direção.....5-29	Advertência de Baixa Pressão .....5-45	<b>Sistema do Freio de Estacionamento com Acionamento Eletrônico (EPB)</b> ..... 5-8
<b>Sistema de Freio</b> ..... 8-10	Advertência de Alta Temperatura .....5-46	Introdução .....5-8
<b>Sistema de Freio Antitravamento (ABS)</b> ..... 5-22	<b>Sistema de Monitoramento de Ponto Cego (BSD) (somente versões MAX DRIVE)</b> ..... 5-39	Método de uso .....5-8
Precauções de Operação.....5-22	Ativação do sistema de Detecção de Ponto Cego (BSD).....5-39	Função da frenagem de emergência .....5-10
Frenagem com ABS .....5-23	Indicador do sistema de Detecção de Ponto Cego (BSD) .....5-40	Liberação de emergência do freio de estacionamento com acionamento eletrônico 5-10
Luz de Advertência do ABS.....5-24	Sistema de Alerta de Tráfego Cruzado Traseiro (RCTA) .....5-41	<b>Sistema do Limpador e Lavador do Para-brisa</b> ..... 3-68
<b>Sistema de Frenagem Automática (função AUTO HOLD)</b> ..... 5-11	<b>Sistema de Partida Sem Chave</b> ..... 3-27	Instruções de Operação do Limpador do Para-brisa .....3-69
Introdução .....5-11	<b>Sistema de Piloto Automático Adaptativo (ACC) (somente versões MAX DRIVE)</b> ..... 5-32	Instruções de Operação do Lavador do Para-brisa .....3-71
Método de uso .....5-11	Botão do sistema de Piloto Automático Adaptativo (ACC) .....5-32	Instruções de Operação do Limpador e Lavador do Vidro Traseiro .....3-72
<b>Sistema de Frenagem de Emergência Automática (AEB)/ Alerta de Colisão Frontal (FCW) (somente versões Pro Max Drive).. 5-41</b>	Condições de ativação do sistema de Piloto Automático Adaptativo (ACC).....5-33	<b>Sistema Multimídia</b> ..... 3-48
Ativação do AEB/FCW.....5-41	Método de uso .....5-33	Painel de Controle do Sistema Multimídia (modelos sem câmera 360°) .....3-48
Precauções para o sistema de Frenagem de Emergência Automática (AEB) .....5-43	Distância de seguimento .....5-34	Aplicativos .....3-49
Alerta de Distância Frontal (FDM) .....5-44	Ultrapassagem .....5-35	Manual eletrônico do usuário .....3-49
<b>Sistema de Frenagem Múltipla por Colisão (MCB) (Se Equipado) .. 5-24</b>	Controle de velocidade de curva .....5-35	<b>Sistemas Auxiliares de Assistência</b> 5-26
Limitações de funcionamento .....5-24	Função de parada e partida .....5-35	Sistema de Controle de Assistência para Saída em Subida (HAC)..... 5-26
	Precauções para o Piloto Automático Adaptativo .....5-36	Sistema Eletrônico de Distribuição da Força

de Frenagem (EBD).....	5-26
Sistema de Assistência de Frenagem de Emergência (EBA).....	5-26
Sistema de Controle de Tração (TCS).....	5-27
Controle de Torque de Arrasto (DTC).....	5-27

## **SRS Airbags..... 2-12**

Localização dos Airbags.....	2-13
Airbag do Motorista e do Passageiro Dianteiro.....	2-14
Airbags Laterais e Airbags de Cortina.....	2-15
Precauções com o Airbag.....	2-17
Modificação e Descarte dos Componentes do Sistema de Airbag.....	2-20

## **Substituição de Pneu Furado..... 7-2**

Localização das Ferramentas e do Triângulo de Emergência.....	7-4
Ferramentas.....	7-4
Triângulo de Emergência.....	7-4
Substituição de Pneu.....	7-4

## **Superaquecimento do Motor..... 7-10**

### **T**

## **Tacômetro..... 3-4**

## **Transmissão Automática..... 8-7**

## **Transmissão Automática CVT..... 5-16**

Descrição da Posição da Marcha.....	5-19
Mensagem de Advertência da Transmissão Automática.....	5-21
Modo de condução.....	5-21
Modo de Segurança.....	5-21

## **Trava das Portas..... 3-38**

Trava de Proteção para Crianças nas Portas	
Traseiras.....	3-39

## **Travamento e Destravamento de Portas..... 3-32**

Travamento e Destravamento das Portas Através do Controle Remoto de Acesso sem Chave.....	3-35
Travamento e Destravamento de Portas com a Chave Mecânica.....	3-36
Abertura e Fechamento da Tampa Traseira.....	3-37

### **V**

## **Verificação da Pressão dos Pneus . 6-16**

Pneus.....	6-17
Rodízio dos Pneus.....	6-18

## **Verificação do Nível do Líquido de Arrefecimento..... 6-14**

Limpeza do Radiador e o Condensador.....	6-15
--	------

## **Verificação e Substituição do Elemento do Filtro Antipólen do Ar-condicionado..... 6-23**

## **Vidros..... 3-43**

Vidros Elétricos.....	3-43
Função de Controle Remoto dos Vidros (Se equipado).....	3-45
Função Antiesmagamento dos Vidros Elétricos.....	3-45

## **Visão Geral do Painel de Instrumentos..... 3-2**

## **Volante de Direção..... 3-42**

Ajuste do Volante de Direção.....	3-42
-----------------------------------	------

 CAOA CHERY

**TIGGO 5X**

[caoachery.com.br](http://caoachery.com.br)



Desacelere. Seu bem maior é a vida.

Impressão:  
Publicação N°: B09999T5303  
Impresso no Brasil